

Panasonic

Operating Instructions

प्रचालन अनुदेश
هدایات برائے استعمال
دفترچه راهنما
إرشادات التشغيل



Microwave Oven

माइक्रोवेव ओवन
مائکروویو اوون
اجاق مایکروویو
فرن مایکروویف

Manufacturer Panasonic Corporation
Panasonic Appliances Microwave Oven (Shanghai) Co., Ltd
Address 888, 898 Longdong Road. Pudong, Shanghai, 201203, China.
Importer Panasonic Marketing Middle East & Africa FZE
Address P.O. Box 17985, Jebel Ali Free Zone (South), Dubai, United Arab Emirates

Model: NN-ST651W

Panasonic Corporation
Web Site: <http://panasonic.net>

F00039Y12KP
IP0911-20316

Before operating this oven, please read these instructions completely and keep for future reference.

इस ओवन को चलाने से पहले, कृपया इन निर्देशों को पूरी तरह से पढ़ लें और भविष्य में संदर्भ के लिए अपने पास रखें।

اس اوون کو استعمال کرنے سے پہلے براہ کرم ان ہدایات کو مکمل طور پر پڑھ لیں اور آئندہ ریفرنس کیلئے رکھیں۔

قبل از استفاده از این دستگاه، لطفاً مطالب این دفترچه را به طور کامل بخوانید و آن را بر ای مراجعه در آینده نزد خود نگه دارید.

قبل تشغيل هذا الفرن، يرجى قراءة هذه التعليمات بالكامل والاحتفاظ بها للرجوع اليها في المستقبل.

تعليمات أمان مهمة

اقرأ هذه التعليمات بدقة وحذر واحتفظ بها للرجوع إليها في المستقبل

وتحتوي على تأريخ.
تحذير — الاستعمال غير الصحيح لقابس التأريخ يمكن ان يؤدي الى خطر الاصابة بصدمة كهربائية.

تعليمات هامة

تحذير — لتقليل خطر الحروق والصدمات الكهربائية والحرق والاصابة للاشخاص او ازدياد الطاقة الحرارية لفرن المايكروويف:

١. اقرأ جميع التعليمات قبل البدء في استعمال فرن المايكروويف.
٢. بعض المنتجات مثل البيض الكامل والاو عية المحكمة الاغلاق - (على سبيل المثال، المرطبات الزجاجية المغلقة وزجاجات الاطفال ذات الحلمة المغلقة) - يمكن ان تنفجر ويجب عدم تسخينها بواسطة فرن المايكروويف.

٣. استعمال فرن المايكروويف هذا للأغراض المخصص لها فقط وكما هو مشروح في هذا الكتيب.

٤. كما هو الحال مع اي جهاز، من الضروري الاشراف عن قرب في حالة استعمال هذا الفرن من قبل الاطفال.

٥. لا تشغل هذا الفرن، اذا كان لا يشتغل بصورة صحيحة او اذا اصيب بثلث او تعرض للسقوط.

٦. لا تخزن او تستعمل هذا الفرن خارج المنزل.

٧. لا تغمر السلك او القابس في الماء.

٨. احتفظ بالسلك بعيداً عن الاسطح الساخنة.

٩. لا تجعل السلك يعلق فوق حافة الطاولة او الكاونتر.

١٠. لتقليل خطر نشوب حريق داخل تجويف فرن المايكروويف:

(أ) لا تطبخ الطعام اكثر من اللازم. يجب الاشراف وبشكل حذر على فرن المايكروويف في حالة وضع اطعمة مغلقة بورق او اطعمة داخل اواني بلاستيكية او اية مواد اخرى قابلة للاحتراق داخل الفرن لتسهيل عملية الطبخ.

(ب) انزع اسلاك ربط او تغليف الاكياس عن الاكياس قبل وضع الاكياس داخل الفرن.

(ج) اذا اشتعلت المواد الموجودة داخل الفرن، حافظ على باب الفرن مغلق، اوقف تشغيل الفرن من المفتاح الموجود على فتحة مأخذ التيار الكهربائي الموجودة على الحائط او افضل التيار الكهربائي من الفيوز او من لوحة قاطع الدائرة الكهربائية.

(د) لا تترك المايكروويف مطلقاً بدون مراقبة أثناء الطبخ او إعادة التسخين.

١١. لا تنزع اللوحة الخارجية من الفرن.

١٢. الاجهزة غير مصممة للتشغيل بواسطة مؤقت خارجي او نظام التحكم عن بعد.

١٣. عدم المحافظة على الفرن بصورة نظيفة يمكن ان يؤدي الى تشوه السطح والذي بدوره يؤثر على مدة خدمة الفرن ويمكن ان يسبب حدوث حالات خطيرة.

الدوائر الكهربائية

يجب تشغيل فرن المايكروويف على دائرة كهربائية منفصلة عن الاجهزة الاخرى. يجب ان تكون الفولطية المستعملة هي نفس الفولطية المحددة على فرن المايكروويف هذا. عدم الالتزام بالفولطية المحددة على هذا الفرن يمكن ان يؤدي الى احتراق فيوز اللوحة و/او ابطاء عملية الطبخ. لا تترك فيوز ذو فولطية اعلى في لوحة الطاقة الكهربائية.

الاحتياطات التي يجب اتخاذها عند استعمال افران المايكروويف لطبخ الاطعمة

الفحص بحثاً عن التلف:

يجب استعمال فرن المايكروويف فقط بعد الفحص والتأكد من جميع الحالات التالية:

١. ينطبق الباب بشكل محكم وامين ويفتح ويغلق بسهولة.
٢. مفصلات الباب بحالة جيدة.
٣. الالواح المعدنية الخاصة بسدادات احكام غلق الباب غير ملتوية ولا مشوهة.
٤. سدادات احكام غلق الباب غير مغطاة بالاطعمة ولا يوجد عليها علامات حرق كبيرة.

تنبيهات احتياطية:

يمكن ان تسبب اشعاعات المايكروويف الصادرة من افران المايكروويف اثاراً ضارة اذا لم تتخذ الاحتياطات التالية:

١. لا تعبت مطلقاً او تعطل عمل انظمة الاغلاق الموجودة على الباب.
٢. لا تدخل مطلقاً اي جسم، خصوصاً الاجسام المعدنية، عبر الشبكة او بين الباب والفرن عندما يكون الفرن في حالة تشغيل.
٣. لا تضع مطلقاً اية اواني طبخ او علب غير مفتوحة او اجسام معدنية ثقيلة اخرى داخل الفرن.
٤. لا تجعل الاجسام المعدنية الاخرى، مثل او عية او لفائف حفظ الاطعمة المصنوعة من المعدن، تلامس جوانب الفرن.
٥. نظف تجويف الفرن من الداخل والباب وانظمة سدادات احكام غلق الباب بواسطة الماء مع محلول مادة تنظيف متعادل على فترات منتظمة. لا تستعمل مطلقاً اي نوع من انواع المنظفات الكاشطة التي يمكن ان تخدش او تكشط السطوح المحيطة بالباب.
٦. دائماً استعمال الفرن مع الصواني او أدوات الطبخ الموصى بها من المصنع.
٧. لا تشغل الفرن مطلقاً بدون وجود حمولة (مثال، مادة ماصة للحرارة مثل الطعام او الماء) داخل تجويف الفرن الا اذا كان مسموح بذلك بشكل خاص وحسب تعليمات الصانع.
٨. بالنسبة للابواب ذات المفصلات الأفقية، لا تضع مطلقاً اية اجسام ثقيلة مثل او عية الطعام على الباب عندما يكون مفتوحاً.
٩. لا تضع الاوعية المحكمة الاغلاق في داخل فرن المايكروويف. تعتبر زجاجات الاطفال المجهزة بغطاء مسنن او حلمة او عية محكمة الاغلاق.
١٠. هذا الجهاز غير مصمم للاستعمال من قبل الاشخاص (بما فيهم الاطفال) الذين يعانون من وجود عاقبة في قدراتهم الجسدية او الحسية او العقلية، او الذين ليس لديهم معرفة وخبرة كافية، إلا اذا تم الاشراف عليهم او اعطاهم التعليمات التي تخص تشغيل الجهاز من قبل شخص مسؤول عن سلامتهم.
١١. يجب الاشراف على الاطفال للتأكد من عدم عيئهم بالفرن.

تعليمات التأريخ

يجب تأريخ فرن المايكروويف. في حالة حدوث تماس كهربائي فان التأريخ يقلل من خطر حدوث صدمة كهربائية وذلك بواسطة تزويد سلك تفرغ للتيار الكهربائي. هذا المايكروويف مزود بسلك يملك قابس تأريخ. يجب توصيل القابس مع فتحة تزويد طاقة كهربائية مركبة بشكل صحيح

تحذير

(أ) يجب تنظيف سدادات احكام غلق الباب ومناطق سدادات احكام غلق الباب بواسطة قطعة قماش رطبة. يجب تفحص الفرن بحثاً عن اي تلف في سدادات احكام غلق الباب ومناطق سدادات احكام غلق الباب واذا كانت هذه المناطق تالفة يجب عدم تشغيل الفرن الا بعد ان يتم اصلاحها من قبل فني تصليح مدرب من قبل الصانع.

(ب) خطر جداً على اي شخص غير الشخص المؤهل ان يقوم باي خدمة صيانة او عملية تصليح تتطلب نزع الغطاء الذي يعطي حماية ضد التعرض لطاقة المايكروويف.

(ج) اذا تضرر سلك تزويد الطاقة، يجب استبداله بواسطة المصنع او وكيل خدمة صيانة المصنع او شخص مشابه مؤهل لتجنب الخطر.

(د) قبل الاستعمال، يجب على المستعمل التأكد فيما اذا كانت الاواني المستعملة ملائمة للاستعمال مع افران المايكروويف.

(هـ) يجب عدم تسخين السوائل والاطعمة الاخرى داخل اواني محكمة الاغلاق لانها تكون معرضة للانفجار، في نفس الوقت يجب تجنب رش السوائل المغلية.

(و) اسمح للاطفال باستعمال الفرن بدون اشراف فقط عند اعطاء تعليمات كافية ودقيقة حتى يكون الطفل قادر على استعمال الفرن بطريقة امنة ويفهم الخطر الذي ينطوي عليه سوء الاستعمال للفرن.

التركيب والتعليمات العامة

الاستعمال العام

1. للحفاظ على الجودة العالية، لا تشغيل الفرن في حالة عدم وجود طعام داخل الفرن. سوف تنعكس طاقة امواج فرن المايكروويف بشكل مستمر داخل اجزاء الفرن ذا لم يكن هناك طعام او ماء لامتصاص الطاقة. يمكن ان يسبب هذا ضرر لفرن المايكروويف بما في ذلك انحناء في تجويف الفرن.
2. اذا تم ملاحظة خروج دخان، اضغط زر **اييقاف/ضبط** واترك الباب مغلقاً من أجل إخماد أي لهب. افضل سلك الطاقة الكهربائية او افضل الطاقة الكهربائية من الفيوز أو لوحة قاطع الدائرة الكهربائية.
3. فرن المايكروويف مخصص لتسخين الاغذية والمشروبات. وقد يؤدي تجفيف الاغذية أو الملابس أو اواني التدفئة، والنعال والإسفننج والقماش المبتل وما شابه إلى خطر الإصابة أو الاحتراق أو نشوب النيران.
4. لا تستعمل المنتجات المغلفة بورق معاد تصنيعه، لان هذه المنتجات يمكن ان يحتوي الورق المغلفة به على شوائب والتي يمكن ان تطلق شراراً و/أو تحترق عند وضعها داخل الفرن.
5. لا تستعمل ورق الجرائد او الاكياس الورقية للطبخ.
6. لا تضرب او تطرق على لوحة التحكم. لان ذلك يمكن ان يسبب تلف لمفاتيح التحكم.
7. يمكن ان تحتاج الى مسك الوعاء لان الحرارة تنتقل من الطعام الى وعاء الطبخ ومن الوعاء الى الصينية الزجاجية. يمكن ان تكون الصينية الزجاجية ساخنة جداً بعد اخراج وعاء الطبخ من الفرن.
8. لا تخزن المواد القابلة للاشتعال بجانب او فوق سطح او داخل الفرن. يمكن ان يؤدي ذلك الى حدوث حريق.
9. لا تطبخ الطعام مباشرة على الصينية الزجاجية الا اذا كان مبين بالوصفة. (يجب وضع الطعام داخل وعاء طبخ مناسب).
10. لا تستعمل هذا الفرن لتسخين المواد الكيماوية او المواد الاخرى غير الغذائية. لا تنظف هذا الفرن بواسطة استعمال منتجات تنظيف مصنفة على انها تحتوي على مواد كيماوية حادة. ان تسخين المواد الكيماوية الحادة داخل هذا الفرن يمكن ان تؤدي باساعة المايكروويف الى التسرب.
11. اذا كانت الصينية الزجاجية ساخنة، اتركها لتبرد قبل التنظيف او وضعها بالماء.
12. اثناء عمية الطبخ، سوف يتكثف بعض البخار داخل و/او على باب الفرن. هذا امر طبيعي وامن. سوف يختفي البخار بعد ان يبرد الفرن.

اختيار موضع الفرن

- هذا الفرن مخصص للاستخدام أعلى منضدة المطبخ فقط. وهو غير مخصص للدمج في الحوائط أو الاستخدام داخل خزائن الأكواب.
1. يجب وضع الفرن على سطح مستوي ومستقر، على مسافة أكثر من 85 سم فوق الأرض. من أجل الحصول على تشغيل صحيح، يجب ان يكون هناك مجرى هواء كافي. اترك مسافة فراغ بقدر 10 سم فوق سطح الفرن، 10 سم من خلف الفرن ومسافة 10 سم من كلا الجوانب. اذ كان احد جوانب الفرن قريب من الحائط، يجب عدم اعاقه او حجز تهوية الجانب الاخر او سطح الفرن. لا تنزع ارجل الفرن.
- 
8. من الافضل ان يكون **طبخ الطعام اقل مما يجب، وليس اكثر مما يجب**. اذا كان الطعام غير مطبوخ بقدر كافي، يمكن دائما إعادة الطعام الى داخل الفرن لطبخه اكثر. اما اذا كان الطعام مطبوخاً اكثر مما يجب فلا يمكنك عمل اي شيء. ابدأ دائما ضمن الحد الأدنى لاوقات الطبخ الموصى بها.
 9. يجب اخذ الحذر الشديد عند طبخ الفشار في داخل فرن المايكروويف. اطح ضمن الحد الأدنى لزمن الطبخ كما هو موصى به من قبل الصانع. استعمل التوجيهات المناسبة للواطية الخاصة بفرن المايكروويف. لا تترك الفرن مطلقاً بدون اشراف عند طبخ الفشار.
 10. عند تسخين او طبخ الطعام باواني بلاستيكية او ورقية، افحص وتفقد الفرن بشكل مستمر وذلك بسبب امكانيك حصول اشتعال لهذا النوع من الاواني.
 11. يجب تحريك ورج محتوى زجاجات الرضاعة ومرطبات طعام الاطفال ويجب قياس درجة حرارتها قبل الاستهلاك، وذلك لتجنب احتراق الاطفال عند تناولها.

- (أ) لا تعيق فتحات التهوية. اذا تم اعاقه فتحات التهوية اثناء التشغيل، يمكن ان تزداد حرارة الفرن. اذا ازدادت حرارة الفرن، سوف يقوم جهاز الامان الحراري بايقاف تشغيل الفرن. في هذه الحالة لا يمكنك تشغيل الفرن الا بعد ان يبرد.
- (ب) لا تضع الفرن بالقرب من سطح ساخن او رطب مثل موقد غازي او موقد كهربائي او حوض الغسيل الخ.
- (ج) لا تشغيل الفرن عندما تكون رطوبة الغرفة الموجود بها الفرن عالية جداً.
2. هذا الفرن مصنوع من اجل الاستعمال المنزلي فقط.

مخطط تمييز الاجزاء

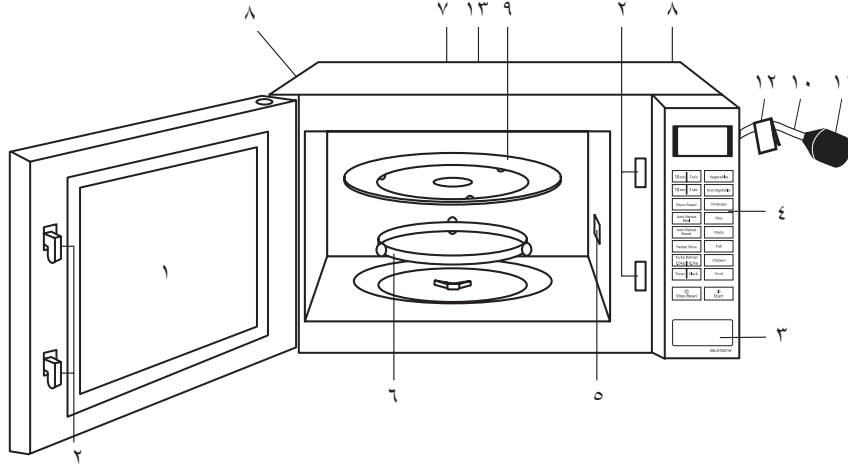

٩. **الصينية الزجاجية**
- لا تشغل الفرن بدون وجود الطوق الدوار والصينية الزجاجية في مكانهم.
 - فقط استعمل الصينية الزجاجية المصممة خصيصاً لهذا الفرن. لا تستبدل بأي صينية زجاجية اخرى.
 - إذا كانت الصينية الزجاجية ساخنة، اتركها لتبرد قبل التنظيف او وضعها بالماء.
 - لا تطبخ مباشرة على الصينية الزجاجية. ضع دائماً الطعام في طبق يستخدم بأمان مع الميكروويف.
 - إذا لامس الطعام او وعاء الطبخ الموجود على الصينية الزجاجية جدران الفرن مسبباً توقف الصينية عن الدوران، سوف تدور الصينية اوتوماتيكياً في الاتجاه المعاكس. هذا الوضع طبيعي.
 - يمكن ان تدور الصينية الزجاجية بالاتجاهين.
١٠. سلك تزويد الطاقة الكهربائية
 ١١. قابس تزويد الطاقة الكهربائية
 ١٢. ملصق سلك تزويد الطاقة الكهربائية
 ١٣. ملصق التحذير

١. نافذة الفرن
 ٢. نظام قفل امان للباب
 ٣. زر اطلاق الباب
- اضغطه لفتح الباب. ان فتح الباب اثناء الطبخ سوف يوقف عملية الطبخ بدون الغاء البرنامج. تستأنف عملية الطبخ بعد اغلاق الباب وضغط زر بدء التشغيل. لا توجد هناك خطورة عند فتح الباب في اي وقت اثناء برنامج الطبخ ولا يوجد خطر للتعرض لامواج المايكروويف.
٤. لوحة التحكم
 ٥. غطاء دليل الامواج (لا تنزع)
 ٦. الطوق الدوار
- أ. يجب تنظيف الطوق الدوار بشكل منتظم لتجنب الضجيج الزائد.
 - ب. يجب استعمال الطوق الدوار والصينية الزجاجية معاً بنفس الوقت.
٧. لوحة التمييز
 ٨. فتحة تهوية الفرن

لوحة التحكم

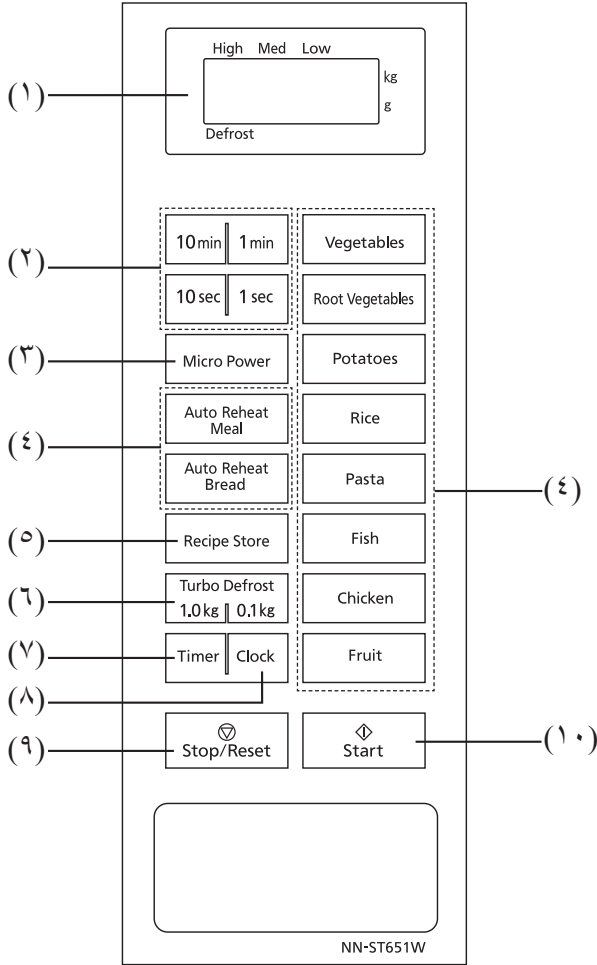

(١) نافذة العرض

(٢) زر الوقت

(٣) زر قدرة جزئية

(٤) زر قائمة الطبخ التلقائي

(٥) زر حفظ الوصفة

(٦) زر إزالة التجميد السريع

(٧) زر المؤقت

(٨) زر الساعة

(٩) زر إيقاف/ضبط

قبل الطبخ: ضغطة واحدة تسمح لجميع تعليماتك.

أثناء الطبخ: نقرة واحدة توقف عملية الطبخ

بصورة مؤقتة. ضغطة أخرى تلغي جميع

تعليماتك وتظهر النقطتين أو وقت اليوم على نافذة العرض.

(١٠) زر تشغيل

ضغطة واحدة تسمح للفرن ببدء التشغيل. إذا كان

الباب مفتوح أو تم ضغط زر إيقاف/ضبط مرة

واحدة أثناء تشغيل الفرن، يجب ضغط زر تشغيل

مرة أخرى لإعادة بدء تشغيل الفرن.

صوت النغمة «بيب»:

عند ضغط زر بصورة صحيحة، سوف يتم سماع صوت

نغمة «بيب». إذا تم ضغط زر ولم يتم سماع صوت

النغمة «بيب»، هذا يعني أن الجهاز لم يتقبل التعليمات.

سوف يصدر الفرن نغمتين «بيب» بين المراحل

المبرمجة. عند الانتهاء من عمل أي برنامج بالكامل،

سوف يصدر الفرن صوت «بيب» ٥ مرات.

ملاحظة:

إذا لم يتم إجراء أي عملية بعد ضبط برنامج الطبخ، بعد ٦ دقائق، سوف يلغي الفرن برنامج الطبخ أوتوماتيكياً. سوف ترجع الشاشة إلى عرض الساعة أو النقطتين.

ضبط الساعة

لضبط الساعة:

مثال: لضبط الساعة على ١١:٢٥

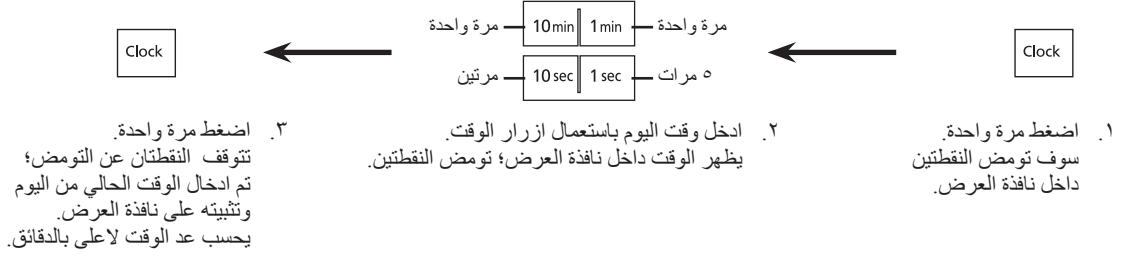

ملاحظات:

١. لإعادة ضبط الوقت الحالي من اليوم، كرر الخطوات ١-٣.
٢. تحتفظ الساعة بالوقت الحالي من اليوم مادام الفرن موصلًا ويتم التزود بالكهربائية.
٣. ان الساعة هي ١٢ ساعة للعرض.
٤. لا يشتغل الفرن اثناء تومض النقطتان.

لاستخدام قفل آمان الاطفال

للضبط:

للالغاء:

اضغط زر إيقاف/ضبط ٣ مرات. تظهر النقطتان أو الوقت في نافذة العرض.



اضغط ٣ مرات

اضغط زر تشغيل ٣ مرات. تظهر "E", "F", "G" في نافذة العرض.



اضغط ٣ مرات

ملاحظات:

١. يمكن ضبط قفل آمان الاطفال عندما يتم عرض النقطتين او عرض وقت اليوم.
٢. يمكنك هذه الميزة من منع تشغيل الفرن من قبل الاطفال الصغار؛ مع ذلك، سوف يفتح الباب.
٣. لضبط او الغاء وظيفة قفل آمان الاطفال، يجب ضغط زر تشغيل او زر إيقاف/ضبط ٣ مرات خلال ١٠ ثوان.

لإعادة التسخين/إزالة التجميد/الطبخ بواسطة ضبط الطاقة والوقت

إذا اردت إعادة التسخين/إزالة التجميد/الطبخ بنفسك، كيف تترجم طاقة المايكروويف والوقت؟

١. ضع الطعام داخل الفرن

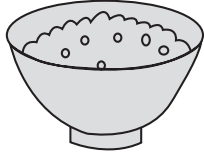

٢. اختر مستوى طاقة المايكروويف

العرض	طاقة المايكروويف	اضغط
High ▲	عالي	مرة واحدة
High Med ▲ ▲	متوسط-عالي	مرتين
Med ▲	متوسط	٣ مرات
Med Low ▲ ▲	متوسط-منخفض	٤ مرات
▼ Defrost	إزالة التجميد	٥ مرات
Low ▲	منخفض	٦ مرات

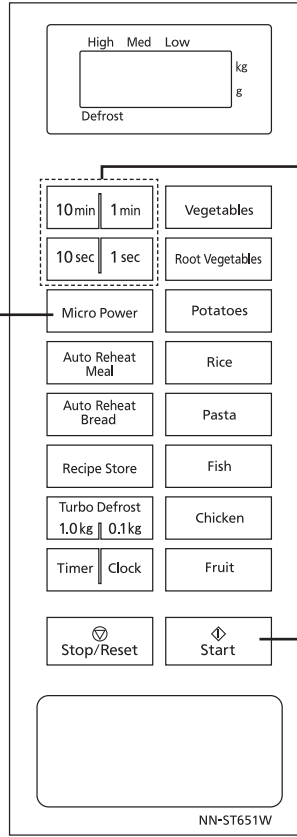

٣. اضبط وقت الطبخ

(طاقة عالية: لغاية ٣٠ دقيقة)
(الطاقات الأخرى: لغاية ٩٩ دقيقة و ٥٩ ثانية.)

مثال: اختر ١٢ دقيقة و ٣٠ ثانية.

مرتين — 10min | 1min — مرة واحدة
٣ مرات — 10sec | 1sec

٤. اضغط

سبباً الوقت على نافذة العرض بالعد التنازلي.

مستوى الطاقة	مضغ	مثال على الاستعمال
عالي	مرة واحدة	غلي الماء، طبخ الفاكهة الطازجة، الخضار الطازجة، تسخين المشروبات التي لا تحتوي على الحليب.
متوسط-عالي	مرتين	طبخ السمك والمحار والكيك واللحوم والدواجن والبيض والجبن.
متوسط	٣ مرات	طبخ الكستر والكرسول، وإذابة الزبدة والشوكولاته.
متوسط-منخفض	٤ مرات	طبخ قطع اللحم الرقيقة، غلي الحساء ببطء، وتلين الزبدة وكريم الجبن.
إزالة التجميد	٥ مرات	إذابة الثلج.
منخفض	٦ مرات	حفظ الطعام ساخن منع التخمر وتطرية البوظة وعمل اللبنة.

ملاحظات:

١. يمكن برمجة ليس أكثر من ٣ مراحل طبخ كمجموعة طبخ واحدة. للطبخ بـ ٢ مرحلة أو ٣ مراحل، كرر الخطوات ٢ و ٣ المذكورة في الأعلى قبل ضغط زر تشغيل. عند التشغيل، سوف يتم سماع صوت بيب مرتين بين كل مرحلة. هذه الميزة غير متوفرة لوظيفة القائمة التلقائية أو إزالة التجميد السريع. (انظر صفحة ٧ للتوجيهات.)
٢. عند اختيار طاقة عالية على المرحلة الأولى، يمكنك تخطي الخطوة ٢.

ضبط ٣ مراحل

تتيح لك هذه الميزة برمجة ٣ مراحل للطهي بشكل متواصل.

مثال: بشكل مستمر اضبط [طاقة عالية] ٢ دقيقة و [طاقة متوسطة] ٣ دقائق و [طاقة منخفضة] ٢ دقيقة.

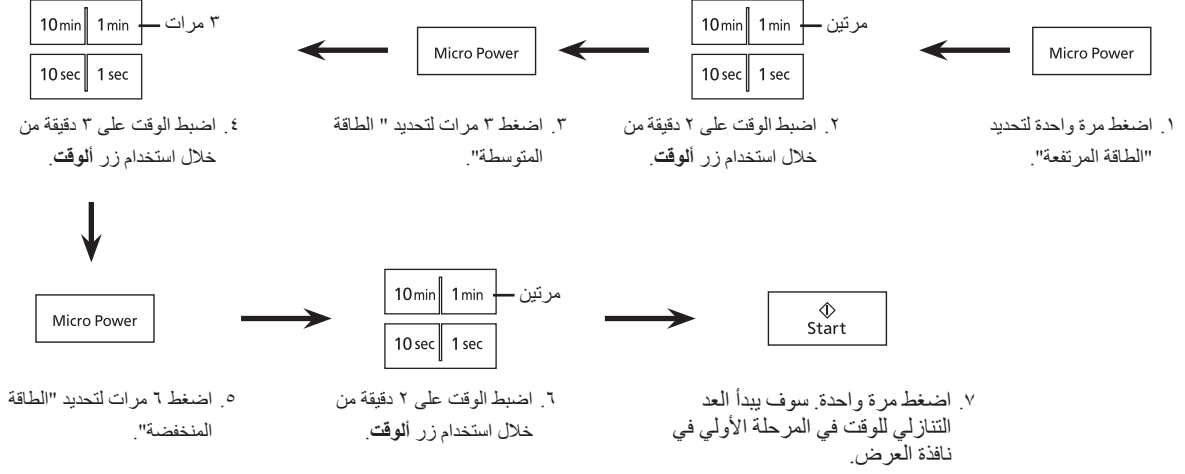

ملاحظات:

- عند التشغيل، سيصدر صوت صغير مرتين بين كل مرحلة والأخرى.
- تعد هذه الميزة غير متاحة لوظيفة إزالة ثلج التريو والطهي التلقائي وإعادة التسخين.
- عند استعمال وقت التهدير أو وقت التأخير، فإنه لغاية ٢ مرحلة للطاقة.

للطبخ باستعمال زر خزن وصفة الطبخ

تمتلك هذه الميزة من برمجة برنامج وصفة طبخ واحدة بشكل ملائم داخل الذاكرة.

لضبط برنامج وصفة الطبخ: مثال: لبرمجة ١ دقيقة و ٣٠ ثانية على مستوى طاقة متوسط MEDIUM داخل زر خزن وصفة الطبخ

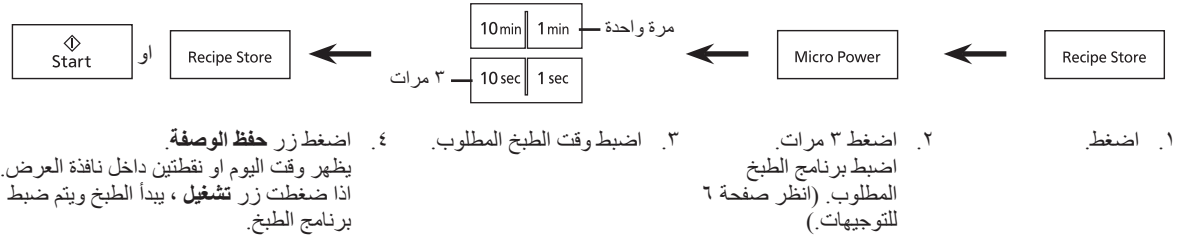

لبدء برنامج خزن وصفة الطبخ:

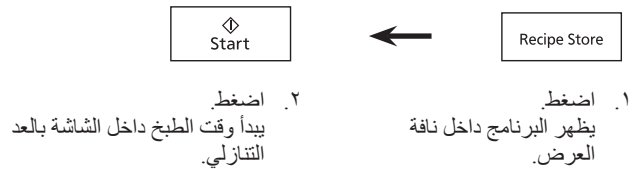

ملاحظات:

- لا يمكن برمجة وظائف التحكم التلقائي داخل ميزة حفظ الوصفة.
- برنامج وصفة الطبخ الجديد سوف يلغي برنامج وصفة الطبخ السابق المخزون.
- سوف يتم الغاء برنامج وصفة الطبخ اذا تم فصل قابس الفرن.
- يستطيع نظام تسجيل الوصفات تسجيل الطهي بمرحلة واحدة فقط. فمن غير الممكن تخزين مرحتين أو ثلاث مراحل من الطهي.

لازالة التجميد

ازالة التجميد بسرعة

تمتلك هذه الميزة من ازالة تجميد اللحم والدجاج والاطعمة البحرية بواسطة الوزن. يجب برمجة الوزن بالكيلوجرام.

١. ضع الطعام داخل الفرن



٢. اختر وزن الطعام. (٠.١ كجم ~ ٣.٠ كجم)

مثال: لازالة تجميد ١,٥ كيلوجرام من اللحم



الحد الأقصى للوزن	طعام
٢ كجم	لحم مفروم، قطع الدجاج، قطع اللحم
٣ كجم	لحم بقر شوي، لحم الحمل، دجاج كامل
١ كجم	سمك كامل، شرائح اللحم، الربيان، سمك شرائح

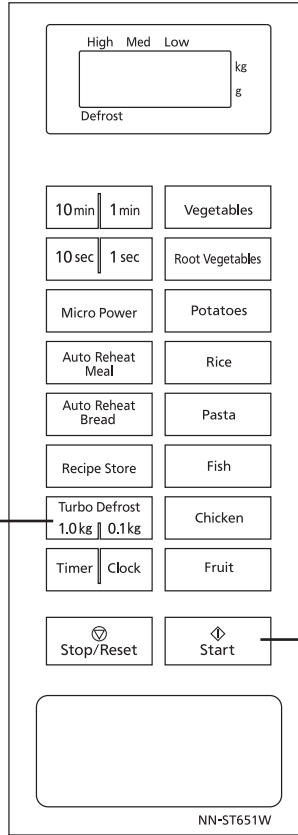

٣. اضغط

سيبدأ الوقت على نافذة العرض بالعد التنازلي.

ملاحظات:

- يمكن استعمال وظيفة ازالة التجميد بسرعة لاذابة العديد من قطع اللحم، والدجاج والسمك بواسطة الوزن. للاستعمال، ببساطة برمجة ازالة التجميد السريع ووزن الطعام بين (١,٠) كجم و (٠,١) كجم. سوف يقرر الفرن وقت ازالة التجميد ومستويات الطاقة. عند الانتهاء من برمجة الفرن، سوف يظهر وقت ازالة التجميد داخل شاشة العرض. للحصول على افضل النتائج الحد الادنى الموصى به للوزن هو ٠,٢ كجم.
- قطع اللحم التي تحتوي على العظم، مثل قطع اضلاع البقر تحتوي على الياف عضلية اقل من قطع اللحم الخالية من العظم لنفس الوزن. لهذا، لقطع اللحم التي تحتوي على العظم التي تزن اكثر من ٢ كجم قلل الوزن بمقدار ٠,٥ كجم. لقطع اللحم التي تحتوي على العظم التي تزن اقل من ٢ كجم قلل الوزن بمقدار ٠,٢٥ كجم.
- اقلب او اخرج او غطي الطعام عندما يصدر صوت الجرس في منتصف عملية الطبخ.

وقت ازالة التجميد

اذا اردت ان تحدد وقت ازالة التجميد بنفسك، يرجى اختيار هذا الزر ثم شغل ما يلي. (انظر صفحة ٦ للتوجيهات)



٣. اضغط.

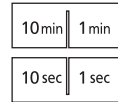

٢. اختر وقت ازالة التجميد.



١. اضغط ٥ مرات.

تعليمات ازالة التجميد/ازالة التجميد بسرعة

اثناء عملية ازالة التجميد، سيصدر الفرن تحذيراً ليذكرك بضرورة فحص الطعام بمعنى أن تقلبه او تغطيه او تفصله عن بعضه، كما هو مبين في الاسفل.

الميزة للاطعمة مثل الخبز والكيك، الخ.

تمنك هذه الميزة من ادخال وزن الطعام بالكيلو وسوف يقوم الفرن باختبار وقت ازالة التجميد الصحيح لمعظم الاطعمة، مع ذلك لا تستخدم هذه

تعليمات ازالة التجميد



افصل بين القطع الصغيرة مثل السكالوب واللحم المفروم بعد انقضاء نصف فترة ازالة التجميد.

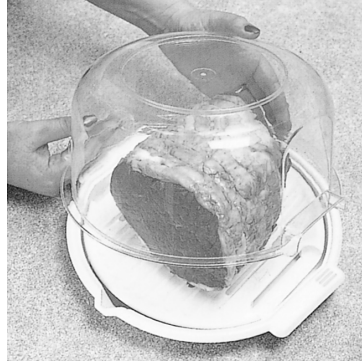

اعطي وقت اطول لقطع اللحم الكبيرة لضمان عدم بقاء اللحم متجمداً من الداخل.

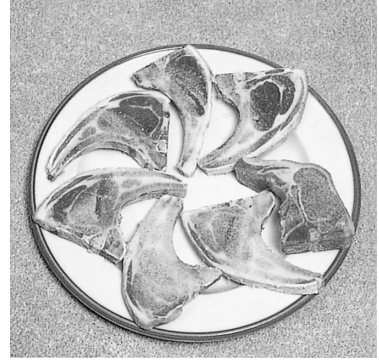

افصل بين قطع اللحم والاجزاء الصغيرة مثل الشرائح قدر الامكان.

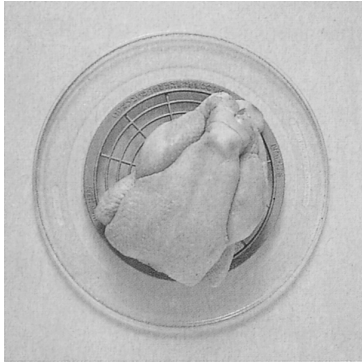

اقلب الاطعمة الكثيفة التي لا تحتوي على ثقوب او مسامات واللحم من ٢-٣ مرات اثناء ازالة التجميد.



قم بتغطية الاطراف والقطع الدهنية وقطع السمك الدقيقة بورق المنيوم رقيق لمنع ازالة التجميد اكثر من اللازم.



حرر اللحم من التغليف. ثم ضعه على رف المايكروويف او على طبق مقلوب.

قائمة الطبخ التلقائي

يتميز الطهي التلقائي بأنه يمكنك من طهي أنواع مختلفة من الطعام. لا يوجد حاجة لاختيار مستوى الطاقة او اوقات الطبخ لان المايكروويف يقوم بذلك بدلا منك.

١. ضع الطعام داخل الفرن

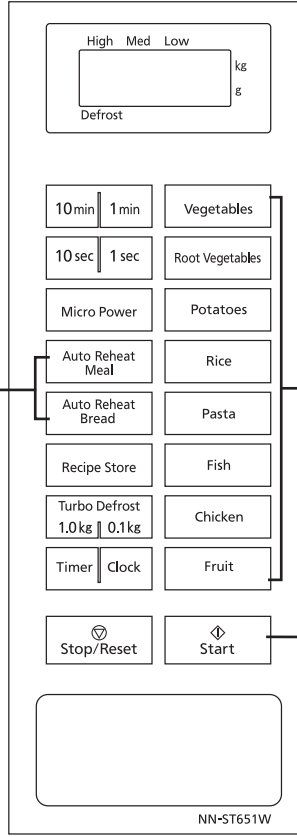

٢. اختر الازرار

اختر زر صنف الطعام المطلوب حتى يظهر الرقم المطلوب للوزن على نافذة العرض.

٢. اختر الازرار

اختر زر صنف الطعام المطلوب حتى يظهر الرقم المطلوب للوزن على نافذة العرض.

٣. اضغط

سيبدأ الوقت على نافذة العرض بالعد التنازلي.

التسخين الاوتوماتيكي:

نقرات	نقرات	نقرتين	نقرة واحدة	الصنف
٤ نقرات	٣ نقرات	نقرتين	نقرة واحدة	إعادة تسخين الوجبة تلقائياً
٨٥٠ غرام	٦٥٠ غرام	٤٥٠ غرام	٢٥٠ غرام	إعادة تسخين الخبز تلقائياً
٢٠٠ غرام	١٥٠ غرام	١٠٠ غرام	٥٠ غرام	

الطبخ التلقائي:

نقرات	نقرات	نقرتين	نقرة واحدة	الصنف
٤ نقرات	٣ نقرات	نقرتين	نقرة واحدة	خضروات
٤٠٠ غرام	٣٠٠ غرام	٢٠٠ غرام	١٠٠ غرام	خضار ذو جذور
٥٠٠ غرام	٣٧٠ غرام	٢٥٠ غرام	١٨٠ غرام	بطاطا
٩٠٠ غرام	٥٠٠ غرام	٣٧٠ غرام	٢٥٠ غرام	أرز
-	٣٠٠ غرام	٢٠٠ غرام	١٠٠ غرام	باستا
٥٠٠ غرام	٣٥٠ غرام	٢٥٠ غرام	١٥٠ غرام	سمك
٤٠٠ غرام	٣٠٠ غرام	٢٠٠ غرام	١٠٠ غرام	دجاج
٥٠٠ غرام	٤٠٠ غرام	٣٠٠ غرام	٢٠٠ غرام	فواكه
٧٥٠ غرام	٥٠٠ غرام	٢٥٠ غرام	١٥٠ غرام	

قوائم الطبخ التلقائي

باستا

مناسب لطبخ الباستا (معكرونة) المجففة. ضع الباستا والماء داخل وعاء كبير الحجم لمنعها من الانسكاب عند الغليان. استعمل ماء الحنفية الحار بالنسب التالية:

ماء	معكرونة
٤ اكواب	١٥٠ غرام
٥ اكواب	٢٥٠ غرام
٦ اكواب	٣٥٠ غرام
٨ اكواب	٥٠٠ غرام

اضف ١ ملعقة مائدة من الزيت، اذا كنت ترغب، قبل الطبخ لمنع الباستا (معكرونة) من الالتصاق ببعضها. غطي بواسطة غطاء بلاستيكي او غطاء مناسب. حرّك الباستا بعد ان يصدر الفرن صوت بيب. اترك الطعام للتهدير لمدة ٥ الى ١٠ دقائق بعد الطبخ.

سمك

مناسب لطبخ سمكة كاملة وشرائح السمك. اختر سمكة مناسبة للطبخ في المايكرويف وضعها على طبقة واحدة في طبق غير عميق، بحيث يكون جانب الجلد لاسفل. اضف زبدة او توابل او اعشاب مطيبة او عصير الليمون لاعطاء نكهة. قلب اطراف شرائح السمك الرقيقة لمنع الطبخ اكثر من اللازم. في حالة حشو سمكة كاملة بالتوابل، يمكن ان تحتاج الى زيادة مدة الطبخ. غلف منطقة العيون والذنب من السمكة بواسطة لفاف تغليف النيموم وذلك لمنع الطبخ اكثر من اللازم. غطي السمكة باحكام بواسطة لفاف تغليف بلاستيكي او غطاء مناسب. اترك قطع السمك الكبيرة للتهدير لمدة ٣ الى ٥ دقائق بعد الطبخ قبل التقديم. (يجب ان لا تكون سماكة السمكة اكثر من ٣ سم.)

دجاج

مناسب لطبخ قطع الدجاج مثل الاجنحة، وصلات الفخذ، الافخاذ، انصاف الصدر الخ. يجب ان يتم ازالة الثلج عن قطع الدجاج قبل الطبخ. انقع قطع الدجاج بالمرق قبل الطبخ، لاضافة طعم ولون. ضع قطع الدجاج المنقوعة بالمرق على طبق مقاوم للحرارة. غطي بغلاف بلاستيكي او غطاء مناسب.

فواكه

مناسب لطبخ الفاكهة بما في ذلك، الراوند، الفراولة، الفريز، العنبيبة، الخوخ، الكمثرى، اليرقوق، التفاح والشمش. الحد الأدنى والاقصى للوزن مع السكر وازضافة الماء الى الفاكهة. نظف وقطع الفاكهة الى قطع متساوية. اضف تقريباً ١/٤ كوب من سكر الكستر و ١/٢ كوب من الماء لكل ٥٠٠ غم من الفاكهة. اذا لم يتم اضافة السكر، قلل محتوى الماء قليلاً. كلما كانت كمية الماء المستعملة اكبر، سوف تكون الفاكهة اكثر طراوة. ضع الفاكهة والسكر والماء داخل طبق بمقاس مناسب. غطي بغلاف بلاستيكي او غطاء مناسب. سوف يصدر من الفرن صوت " بيب " لتبيهك للتحريك واعادة الترتيب. اترك الطعام للتهدير لمدة ٥ الى ١٠ دقائق بعد الطبخ.

إعادة تسخين الوجبة تلقائياً

يتم إعادة احماء الاطعمة المطبوخة مسبقاً او توماتيكياً بواسطة ضبط وجبة الطعام. لا تحتاج الى اختيار مستوى الطاقة او وقت إعادة احماء، يجب ان تكون درجة حرارة الطعام نفس درجة حرارة الثلجة او الغرفة. استخدم وعاء بحجم مناسب وغطي بواسطة غطاء او ورق تغليف بلاستيكي امين للاستخدام مع المايكرويف. حرّك بعد إعادة التسخين.

ملاحظة: عند إعادة احماء المواد مثل الشوربات، المرق والكاسرول، نوصي بتحريكها بعد انقضاء نصف مدة إعادة احماء وبعد انتهاء إعادة احماء.

إعادة تسخين الخبز تلقائياً

مناسب لإعادة تسخين الخبز المحفوظ بدرجة حرارة الثلجة. ضع الخبز على طبق بقياس مناسب بدون غطاء.

ملاحظة: ٥٠ غم = قطعة خبز واحدة قياسية.

خضروات

مناسب لطبخ جميع انواع الخضار ذات الاوراق والطازجة والطرية، بما في ذلك البركولي، الفرخ، القرنبيط، الملفوف، الهليون، الفول والفصوليا واللوبياء، الكرفس، القرع الصيفي، السبانخ، الفليفلة او خليط من هذه الخضار. يجب تقشير وتحضير الخضار وتقطيعها الى قطع متساوية. اضف ١ ملعقة مائدة الى ١/٤ كوب ماء اذا كانت الخضار تبدو جافة. اضف ماء اذا كنت تقصّل ان يكون الخليط اكثر طراوة. ضع المزيج داخل وعاء بحجم مناسب. يمكن اضافة الزبدة، اعشاب مطيبة الخ، قبل احماء، ولكن لا تضيف الملح الا عند التقديم. غطي بواسطة غطاء بلاستيكي او غطاء مناسب. بعد انتهاء التسخين، حرّك اكبر كمية من الخضار. اتركها مغطاة لمدة ٢ الى ٣ دقائق.

خضار ذو جذور

يجب ترتيب او تحضير الخضار الجذرية وتقطع الى قطع متساوية. اضف ١ ملعقة مائدة الى ١/٤ كوب من الماء الى الخضار، اذا جفت الخضار او اذا كنت ترغب ان يكون الخليط اكثر طراوة. ضعها في طبق بقياس مناسب وغطي بغلاف بلاستيكي او غطاء مناسب. بعد انقضاء نصف وقت الطبخ، حرّك. هذا سوف يساعد على الطبخ بالتساوي.

بطاطا

يجب تقشير او تحضير وتقطيع البطاطا الى قطع متساوية. اضف ١ ملعقة مائدة الى ١/٤ كوب ماء الى الخضار، اذا كانت الخضار جافة او اذا كنت ترغب ان يكون الخليط اكثر طراوة. ضع المزيج داخل وعاء بحجم مناسب وغطيه بغطاء بلاستيكي او غطاء مناسب. عند انقضاء منتصف وقت الطبخ، حرّك البطاطا. عند انتهاء وقت الطبخ، حرّك البطاطا واطرفها للتهدير، مغطاة، لمدة ٢ الى ٣ دقائق.

أرز

مناسب لطبخ الارز الابيض بما في ذلك الحبوب القصير والطويلة و ارز الياسمين وبسمتي. ضع الارز مع الماء داخل وعاء بحجم مناسب. استعمل المقادير التالية كدليل:

حجم الوعاء	ماء *	أرز
٣ لتر	٢٥٠ مل	١٠٠ غرام
٣ لتر	٣٠٠ مل	٢٠٠ غرام
٤,٥ لتر	٤٠٠ مل	٣٠٠ غرام

* (يمكن ان يكون من الضروري ضبط كمية الماء حسب تفضيلك.)

سوف يغلي الارز ويتدفق اذا تم استخدام وعاء صغير جداً. غطي بواسطة غطاء محكم. لا تطبخ في اوعية بلاستيكية الا اذا كانت تتحمل الطبخ بدرجات حرارة عالية. اترك الارز للتهدير لمدة ٥ الى ١٠ دقائق بعد الطبخ، اذا كان ضرورياً. هذا الضبط غير مناسب لطبخ الارز البني.

ضبط المؤقتة (مؤقت المطبخ/مدة التهدير/مدة التأخير)

تمتلك هذه الميزة من برمجة مدة التهدير بعد انتهاء الطبخ وبرمجة الفرن كمؤقتة بالدقيقة او بالثواني او برمجة بدء التأخير.

للاستخدام كمؤقتة للمطبخ:

مثال: ليعد لمدة ٥ دقائق

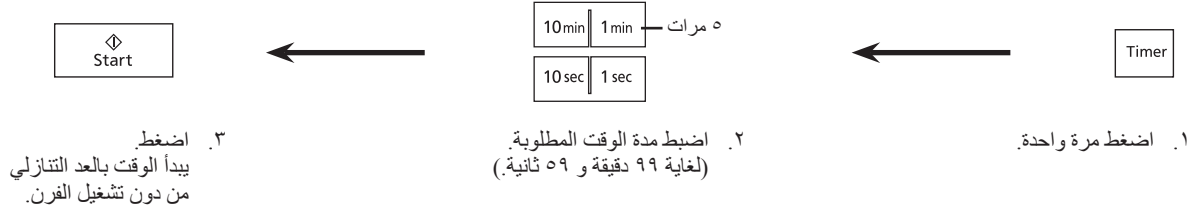

ضبط مدة التهدير:

مثال: للتهدير لمدة ٥ دقائق بعد الطبخ (٣ دقائق بقوة متوسطة (MED))

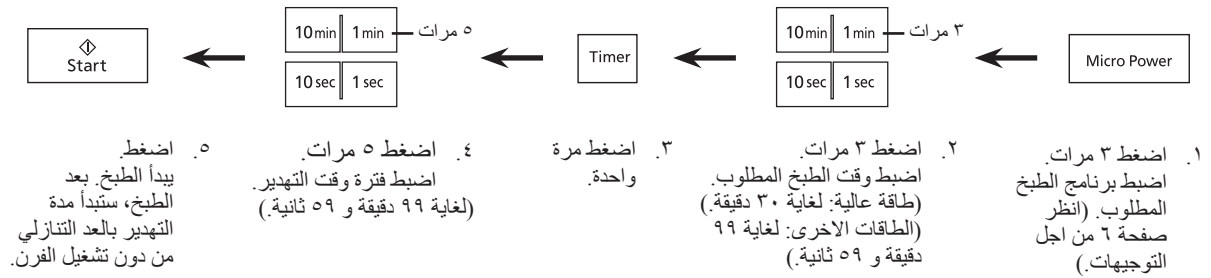

ضبط مدة التأخير:

مثال: لبدء الطبخ بعد ٥ دقائق (٣ دقائق بقوة متوسطة (MED))

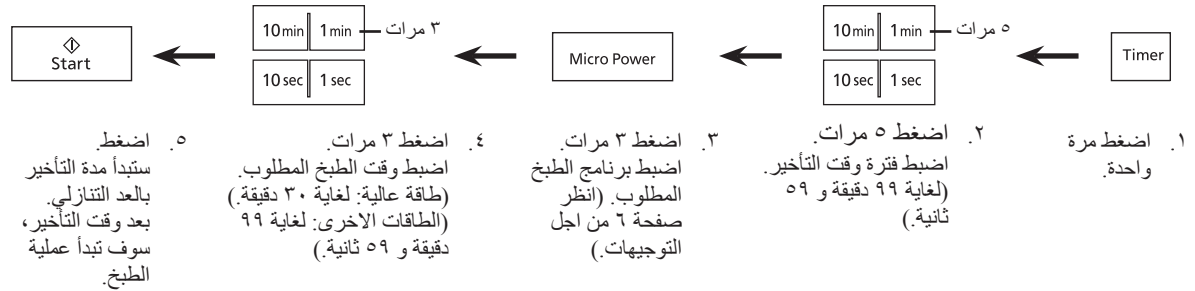

ملاحظات:

١. اذ تم فتح الباب بعد ضبط مدة التهدير او مدة التأخير او مؤقتة المطبخ، سوف يتابع الوقت داخل نافذة العرض العد التنازلي.
٢. لا يمكن برمجة مدة التأخير ومدة التهدير قبل اي وظيفة تحكم تلقائية. الغرض من ذلك منع ارتفاع درجة حرارة تهدير الطعام قبل بدء ازالة التجميد او الطبخ. تغيير درجة حرارة البدء يمكن ان يؤدي الى نتائج غير دقيقة.

قبل استدعاء خدمات الصيانة

جميع هذه الاعراض اشياء عادية:

يسبب الفرن تشويش لجهاز التلفزيون.	يمكن ان يحصل بعض التشويش لجهاز الراديو والتلفزيون عند الطبخ بفرن المايكروويف. هذا التشويش يشبه التشويش الذي يحدث بسبب الاجهزة الصغيرة مثل الخلاط، المكثفة الكهربائية، مجفف الشعر، الخ. هذا لا يدل على وجود عطل او مشكلة في الفرن.
يتراكم البخار على باب الفرن ويخرج هواء حار من فتحات تهوية الفرن.	اتساء الطبخ، تتصاعد الابخرة والهواء الحار من الطعام. يتم التخلص من معظم البخار والهواء الحار من الفرن بواسطة دوران الهواء داخل تجويف الفرن. ومع ذلك، يتكاثف بعض البخار على الاسطح الاكثر برودة مثل باب الفرن. هذا امر عادي ولا يعتبر خلل او عطل.
تم تشغيل الفرن بصورة عفوية دون وجود طعام داخل الفرن.	تشغيل الفرن وهو فارغ لفترة قصيرة لا يتلف الفرن. مع ذلك، لانوصي بمثل هذا الاجراء.

المشكلة	السبب المحتمل	العلاج
لا يشتغل الفرن.	قابس الفرن غير موصول مع فتحة تزويد الطاقة الكهربائية بشكل محكم.	انزع القابس من فتحة تزويد الطاقة الكهربائية، انتظر لمدة ١٠ ثوان ثم اعد ادخال القابس داخل فتحة تزويد الطاقة الكهربائية مرة اخرى.
	قاطع الدائرة الكهربائية او الفيوز مفصول او انفجر.	اتصل بمركز الخدمة المتخصص.
	هناك مشكلة او عطل في فتحة تزويد الطاقة الكهربائية.	اوصل جهاز اخر مع فتحة تزويد الطاقة الكهربائية لفحصها فيما اذا كانت تعمل بصورة صحيحة او لا.
لا يبدأ الفرن بعملية الطبخ.	الباب غير مغلق بصورة تامة.	اغلق باب الفرن بصورة محكمة.
	لم يتم ضغط زر تشغيل بعد عمل البرمجة.	اضغط زر تشغيل.
	تم ادخال برنامج اخر للفرن.	اضغط زر ايقاف/ضبط لالغاء البرنامج السابق والبرمجة مرة اخرى.
	لم يتم ادخال البرنامج بصورة صحيحة.	برمج الفرن مرة اخرى حسب تعليمات التشغيل.
	تم ضغط زر ايقاف/ضبط بصورة عفوية.	برمج الفرن مرة اخرى.
تظهر الكلمة "E1" داخل نافذة العرض.	تم تشغيل قفل امان الاطفال بواسطة ضغط زر تشغيل ٣ مرات.	اوقف تشغيل القفل بواسطة ضغط زر ايقاف/ضبط ٣ مرات.
الفرن يتوقف عن الطبخ بواسطة المايكروويف وتظهر العبارة "H00"، "H97" او "H98" داخل نافذة العرض.	تبين الشاشة وجود مشكلة بنظام توليد المايكروويف.	اتصل بمركز الخدمة المتخصص.

اذا كان يبدو انه يوجد عطل او مشكلة بالفرن، اتصل بمركز خدمات تصليح مرخص.

العناية بفرن المايكروويف

١. اوقف تشغيل الفرن وانزع قابس الطاقة الكهربائية من مقبس الجدار قبل التنظيف، اذا كان ممكن.
٢. حافظ على نظافة الفرن من الداخل. عندما يتناثر الطعام او تنسكب السوائل على جدران الفرن من الداخل، امسحها بواسطة قطعة قماش رطبة. يمكن استعمال مواد التنظيف المعتدلة في حالة اتساخ الفرن بصورة شديدة. لا نوصي باستعمال مواد تنظيف قوية او كاشطة لتنظيف الفرن.
٣. يجب تنظيف اسطح الفرن الخارجية بواسطة قطعة قماش رطبة. لمنع حصول تلف او عطل لاجزاء التشغيل داخل الفرن، يجب عدم السماح للماء بالتنسرب الى فتحات التهوية.
٤. لا تسمح للوحة التحكم بان تصبح مبللة. نظف بقطعة قماش ناعمة رطبة. لا تستعمل مواد منظفة او مواد كاشطة او ترش رشاش منظف على لوحة التحكم.
- عند تنظيف لوحة التحكم، اترك باب الفرن مفتوح لمنع الفرن من التشغيل بشكل عفوي. بعد التنظيف اضغظ زر **اييقاف/ضبط** لمسح نافذة العرض.
٥. اذا تراكمت الابخرة داخل او حول الباب من الخارج، امسحها بواسطة قطعة قماش ناعمة. يمكن ان يحدث مثل هذه الحالة اذا تم تشغيل فرن المايكروويف تحت ظروف عالية الرطوبة وهذا الوضع لا يدل ولا بأي شكل من الاشكال على وجود عطل او تلف في الفرن.
٦. من الضروري من وقت لآخر نزع الصينية الزجاجية للتنظيف. اغسل الصينية بالماء والصابون الدافئ او في غسالة الصحون.
٧. يجب تنظيف الطوق الدوار وارضية تجويف الفرن بشكل منتظم لتجنب الضجيج الزائد. ببساطة امسح سطح الفرن السفلي بمادة منظفة متعادلة او ماء او منظف نوافذ ثم جفف. يمكن غسل الطوق الدوار بماء وصابون متعادل او غسالة الصحون. يتجمع بخار الطبخ اثناء الاستعمال المتكرر ولكن لا يؤثر مطلقاً على اسفل الفرن او عجلات الطوق الدوار. عند نزع الطوق الدوار من ارضية التجويف للتنظيف، تأكد من اعاد تركيبه بالموضع الصحيح.
٨. عندما يصبح من الضروري استبدال مصباح الفرن، يرجى استشارة الوكيل لاستبداله.
٩. يجب تنظيف الفرن بشكل منتظم وازالة اي بقايا للطعام.

المواصفات الهندسية

مصدر الطاقة الكهربائية:	٢٢٠ فولت ٥٠ هرتز	٢٢٠ فولت ٥٠-٦٠ هرتز	٢٢٠-٢٣٠ فولت ٥٠ هرتز
استهلاك الطاقة الكهربائية:	٤,٨ امبير ١٠٥٠ واط	٤,٨ امبير ١٠٥٠ واط	٤,٤ امبير ١٠٠٠ واط
الخرج:	المايكروويف*:	١٠٠٠ واط	
الابعاد الخارجية (عرض × ارتفاع × عمق):	٥٢٥ مم × ٣١٠ مم × ٣٨٨ مم		
ابعاد تجويف الفرن (عرض × ارتفاع × عمق):	٣٥٥ مم × ٢٥١ مم × ٣٦٥ مم		
تردد التشغيل:	٢٤٥٠ ميغاهرتز		
الوزن الصافي:	تقريباً ١١,٥ كجم		

* اجراء الاختبار حسب IEC
المواصفات عرضة للتغيير من دون اشعار مسبق.
من اجل معرفة متطلبات الفولطية وشهر الانتاج والبلد ورقم التسلسل، يرجى الرجوع الى لوحة التمييز الموجودة على فرن المايكروويف.

دليل التشغيل السريع

الميزة	كيفية التشغيل
اضبط الساعة (صفحة ٥)	اضغط مرة واحدة. Clock ← 10min 1min / 10sec 1sec ← اضغط مرة واحدة. Clock
اضبط/الغاء قفل أمان الأطفال (صفحة ٥)	للإلغاء: العرض: Stop/Reset ← اضغط ٣ مرات. للضبط: العرض: Child ← اضغط ٣ مرات.
للطبخ/إعادة التسخين/إزالة التجميد بواسطة ضبط طاقة المايكروويف و الوقت (صفحة ٦)	اختر الطاقة. Micro Power ← 10min 1min / 10sec 1sec ← اضغط. Start
للطبخ باستخدام زر خزن وصفة الطبخ (صفحة ٧)	للضبط: Recipe Store ← اضغط. Recipe Store ← Micro Power ← اضغط وقت الطبخ. 10min 1min / 10sec 1sec ← اضغط. Start
لبداء التشغيل: (صفحة ٧)	Recipe Store ← اضغط. Start
لاستعمال زر إزالة التجميد السريع (صفحة ٨)	Turbo Defrost 1.0kg 0.1kg ← اختر وزن الطعام. Start ← اضغط.
لاعادة التسخين باستخدام زر إعادة التسخين التلقائية (صفحة ١٠)	Auto Reheat Meal ← اختر وزن الطعام. Start ← اضغط.
للطبخ باستخدام زر الطبخ التلقائي (صفحة ١٠)	Vegetables ← اختر وزن الطعام. Start ← اضغط.
لاستعمال كمؤقتة مطبخ (صفحة ١٢)	Timer ← اضغط. Start ← اضغط مؤقت المطبخ. 10min 1min / 10sec 1sec
اضبط مدة التهدير (صفحة ١٢)	Micro Power ← اختر الطاقة. 10min 1min / 10sec 1sec ← اضغط وقت الطبخ. Timer ← اضغط مرة واحدة. 10min 1min / 10sec 1sec ← اضغط وقت التهدير. Start ← اضغط.
اضبط بدء مدة التأخير (صفحة ١٢)	Timer ← اضغط مرة واحدة. 10min 1min / 10sec 1sec ← اضغط وقت التأخير. Micro Power ← اختر الطاقة. 10min 1min / 10sec 1sec ← اضغط وقت الطبخ. Start ← اضغط.