



Panasonic Manufacturing (Xiamen) Co., Ltd.

<https://www.panasonic.com>

© Panasonic Manufacturing (Xiamen) Co., Ltd. 2023



Printed in China

JZ50T167
MX0223L0

SN



Panasonic®

Operating Instructions

คู่มือการใช้งาน

Juicer (Household Use)

เครื่องสกัดน้ำผลไม้ (สำหรับใช้ภายในครัวเรือน)

Model No. **MJ-CB100**

English

ภาษาไทย

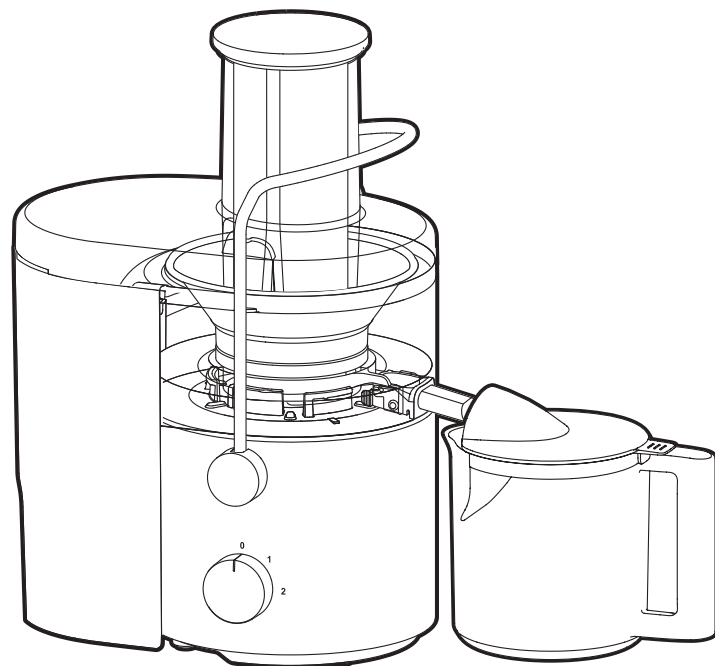



Thank you for purchasing this Panasonic product.

- Please read these instructions carefully to use the product correctly and safely.
- Before using this product **please give your special attention to “Safety Precautions” and “Important Information” (P. EN2 - EN4).**
- Please keep this Operating Instructions for future use.
- Panasonic will not accept any liability if the appliance is subject to improper use, failure to comply with these instructions.

Contents

| | |
|---|-----|
| Safety Precautions | EN2 |
| Important Information | EN4 |
| Parts Names and Instructions..... | EN5 |
| Overload and Overheating Protection | EN5 |
| Before Use..... | EN6 |
| How to Use..... | EN6 |
| After Use..... | EN7 |
| Troubleshooting | EN8 |
| Specifications | EN8 |

Safety Precautions

Please make sure to follow these instructions.



In order to prevent accidents or injuries to the user, other people, and damage to property, please follow the instructions below.

■ The following signals indicate the degree of harm and damage when the product is misused.

 **WARNING:** Indicates potential hazard that could result in serious injury or death.

 **CAUTION:** Indicates potential hazard that could result in minor injury or property damage.

■ The symbols are classified and explained as follows.

 This symbol indicates prohibition.  This symbol indicates requirement that must be followed.

WARNING

To prevent electric shock, fire caused by short circuit, smoke, scald or injury.

-  ● **Do not allow infants and children to play with packaging material.**
(It may cause suffocation.)
- **Do not disassemble, repair or modify this appliance.**
→ Contact Panasonic Service Centre for inspection or repair.
- **Do not damage the power cord or power plug.**
Following actions are strictly prohibited:
Modifying, touching on or placing near heating elements or hot surfaces, bending, twisting, pulling, hanging/pulling over sharp edges, putting heavy objects on top, bundling the power cord or carrying the appliance by the power cord.
- **Do not plug or unplug the power plug with wet hands.**



WARNING

- **Do not use the appliance if the power cord or power plug is damaged or the power plug is loosely connected to the outlet.**
 - If the power cord is damaged, it must be replaced by the manufacturer, its service centre or similarly qualified person in order to avoid a hazard.
 - Insert the power plug firmly.
- **Do not immerse the motor housing, power cord or power plug in water, or splash it with water and / or any liquid.**
- **Do not remove pulp container when the appliance is operating.**
- **Do not use the appliance if the spinner (rotating sieve) and the container cover (protection cover) is damaged or has visible cracks.**

- **This appliance is not intended for use by persons (including children) with reduced physical, sensory or mental capabilities, or lack of experience and knowledge, unless they have been given supervision or instruction concerning use of the appliance by a person responsible for their safety.**

Children should be supervised to ensure that they do not play with the appliance.
- **Keep the appliance and its power cord out of reach of children.**
- **Dust off the power plug regularly.**
 - Unplug the power plug, and wipe with a dry cloth.
- **Discontinue using the appliance immediately and unplug in the unlikely event that this appliance stops working properly.**

e.g. for abnormal occurrences or breaking down

 - The power plug or the power cord become abnormally hot.
 - The appliance power fails.
 - The motor housing is deformed, has visible damage or is abnormally hot.
 - There is crack on the container and other parts.
 - There is an unpleasant smell.
 - There is abnormal turning noise while in use.
 - There is another abnormality or failure.
 - Contact Panasonic Service Centre for inspection or repair.
- **Make sure the voltage indicated on the label of the appliance is the same as your local supply.**

Also avoid plugging other devices into the same outlet to prevent electric overheating. However, if you are connecting a number of power plugs, make sure the total wattage does not exceed the rated wattage of the outlet.



CAUTION

To prevent electric leakage, electric shock, fire caused by short circuit, scald, injury or property damage.



- **Do not use the appliance on the following places.**
 - On uneven surfaces, on carpets or tablecloths etc.
 - Place where it may be splashed with water or near a heat source.
 - Near any open water such as bathtubs, sinks, or other containers.
 - Near a wall or furniture.
 - Place the appliance on a firm, dry, clean flat worktop.
- **Never use hot water (over 60 °C) for cleaning purpose or fire to dry the appliance.**



Safety Precautions

Please make sure to follow these instructions.

CAUTION

-  ● Do not open the cover and put your fingers or utensils such as spoon or fork into the feeding tube while the appliance is operating. (Use the food pusher or another piece of fruit or vegetable to push it down.)
 - Do not assemble the spinner when there is food residue left around the container unit.
 - Do not replace any parts of the appliance with non-genuine spare parts.
 - Do not carry the appliance by holding the power cord, feeding tube or container unit. When carrying the appliance, be sure to hold the motor housing with both hands.
 - Do not insert any object in the gaps of the appliance.
 - Do not use prohibited ingredients as stated in this instructions. (P. EN6)
-
-  ● Unplug the plug when the appliance is not in use.
 - Make sure to hold the power plug when unplugging it. Never pull on the power cord.
 - Beware not to trip over or get caught in the power cord while in use.
 - In order to avoid a hazard due to inadvertent resetting of the thermal cut-out, this appliance must not be supplied through an external switching device, such as a timer, or connected to a circuit that is regularly switched on and off by the utility.
 - Care shall be taken when handling the spinner and during cleaning. Do not clean the spinner by bare hand.
 - Always disconnect the appliance from the supply if it is left unattended and before assembling, disassembling, moving or cleaning.
 - Switch off the appliance and disconnect from supply before changing attachments or approaching parts that move in use.
 - Ensure to operate and rest the appliance as stated on specification table. (P. EN8 "Specifications")
 - Ensure to clean the appliance especially surfaces in contact with food after use. (P. EN7 "After Use")
 - This product is intended for household use only.

Important Information

- Do not use the appliance outdoors.
- Do not use the appliance for commercial purpose.
- Do not place the juicer cup on any heat sources or in a microwave.
- Do not drop the appliance or attachments to avoid damaging it.
- Do not wrap the power cord around the motor housing.
- Make sure the parts or attachments are set firmly before use.
- Do not operate the appliance without ingredients.



Parts Names and Instructions

Juicer

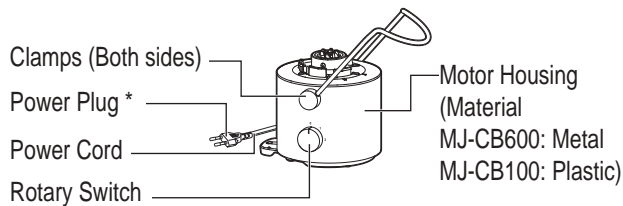
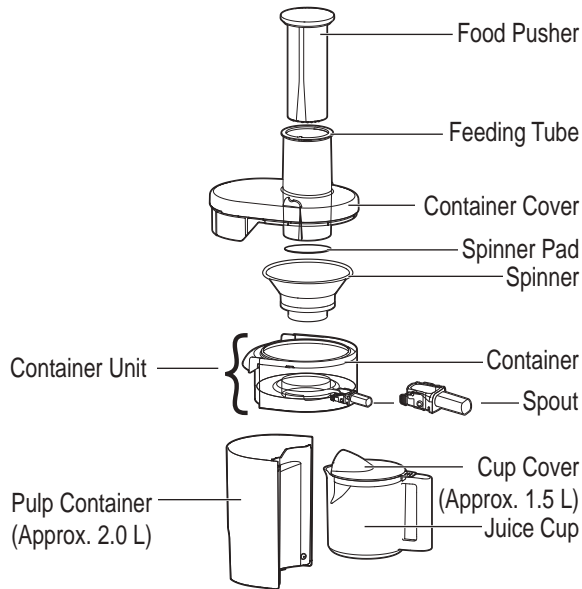

Accessory

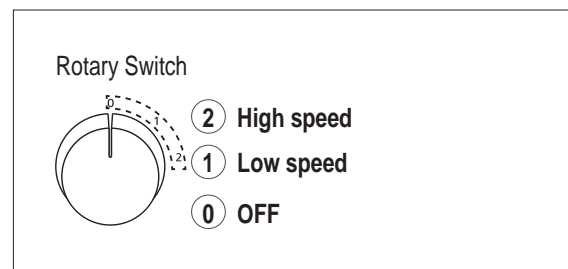
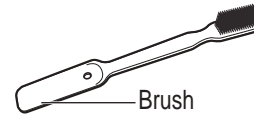

- * The shape of the power plug may be different from illustration.
- Illustrations of product in this instructions are exemplified by MJ-CB100.

English

Overload and Overheating Protection

In case of overload and overheating, the protection device is triggered to stop operation and it is not abnormal. After rotation stops, follow the below steps:

- Do not use the appliance repeatedly without any countermeasure.

1 Turn the rotary switch to “0” position, unplug the appliance.

2 Remove attachment from motor housing. Remove accumulated food residue from the spinner/container cover.

- Remove the prohibited ingredient if used.

3 Reset the attachment, then start again. (P. EN6)

If the appliance still does not operate after performing the above, overheating protection has been activated.

Turn the rotary switch to “0” position, unplug and rest the appliance for about 15 minutes or more (until motor housing returns to a normal temperature) to release overheating protection before using again.
(If appliance still does not operate, contact Panasonic Service Centre for inspection or repair.)



Before Use

Clean all detachable parts before using the appliance for the first time or when you have not used it for a while, and then assemble them securely. (P. EN6 “How to Use” and P. EN7 “After Use”)

Handling Precautions

- Ingredients that are not recommended:
Soft fruits that produce puree and can clog the spinner – e.g. bananas, peaches, apricots etc.
Low juice ingredients which can block the product – e.g. fresh basil leaf for etc.
- Please remove hard seeds and stones from fruit before juicing such as guava etc. Hard seeds that are difficult to remove from such as pomegranate is prohibited for juicing.
- During initial usage, the appliances might have some unpleasant smell (slight burn smell) but this condition is normal.
- Some ingredients may produce a lot of pulps accumulate to the container cover that cause operation stop. (Overload and Overheating Protection: refer to page EN5)
- Make sure all parts are correctly mounted before you switch on the appliance.
- Please use the juice cup with the cup cover to avoid juice splashing. Make sure to align the juice jug opening to the spout when juicing.
- Speed 2 is suitable for hard type fruits e.g. apples, carrots etc. while speed 1 is suitable for softer type fruits e.g. watermelons.

To Disassemble

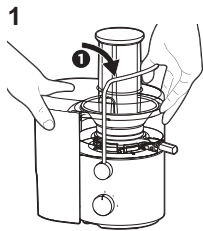

① Release the clamps.

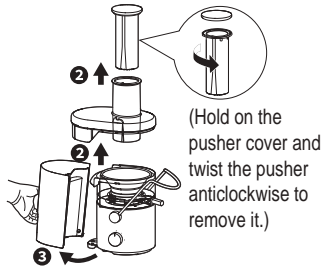

② Lift up the food pusher and container cover.
③ Detach the pulp container.

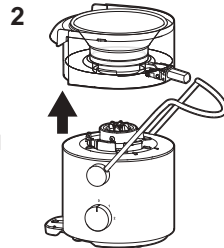

Lift up the container unit.

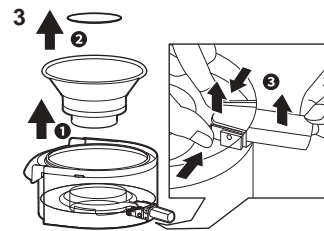

① Lift up the spinner.
② Remove the spinner pad by turning the spinner upside down.
③ Turn the container unit upside down and remove the spout from the container.

How to Use

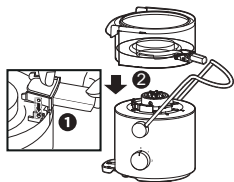

1 Turn the container upside down and assemble the spout. Place the container unit onto the motor housing.

- Make sure the spout and the clamps are positioned the same as illustrated.
- Make sure the container unit sits properly on the motor housing.

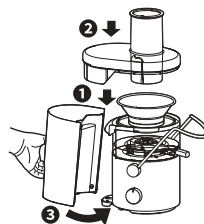

2
① Place the spinner in the container unit and fix it into position.
② Place the container cover onto the container unit.
③ Attach the pulp container and make sure it is fully aligned with the body.

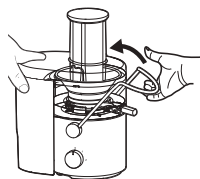

3 Push the clamps as shown until a locking sound is heard.

- If the clamps are not clamped correctly, the motor will not operate.

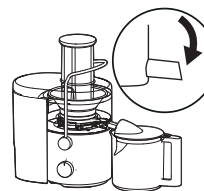

4 Place the juice cup as shown.
• Make sure the spout is in the downward position when juicing.

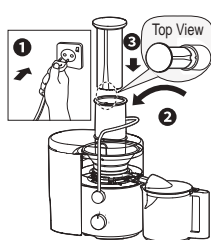

5
① Plug in and switch on.
② Insert the ingredients one by one and push them slowly into the feeding tube using the food pusher.
③ Align the food pusher into the feeding tube as illustrated.

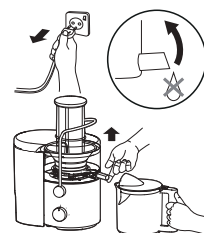

6 After use, switch off and unplug.
• While removing the juice cup, ensure the spout is pulled up to prevent juice from dripping.
• Ensure the spinner is fully stopped before release the clamps.
• Some pulp might be hard to collect in the pulp container and stick on the container cover depending on the ingredients and amount.











After Use

- Before detaching parts, make sure the motor has stopped completely, then disconnect the plug from the outlet.
- Clean the parts thoroughly after every use. Keep all parts clean and dry always.
- Do not use benzine, thinner, bleach, alcohol, nylon face of sponge, metal brushes or polish powder etc.
- Some discoloration of the plastic parts may occur upon usage. Even if the parts are washed with a sponge, the discoloration can not be completely removed, but it does not affect usage. If you clean the parts as soon as possible after usage, it can be removed relatively well.
- When cleaning the parts in a dishwasher, do not put heavy objects on top of the parts.

English

Cleaning

| |  |  |  |  |  |  |  |  |  |
|-----------------------|---|---|---|---|---|---|--|---|---|
| Running Water | ✓ | ✓ | ✓ | ✓ | ✓ | ✓ | ✓ | ✓ | ✗ |
| Dishwasher | ✓ | ✓ | ✓ | ✓ | ✓ | ✓ | ✓ | ✗ | ✗ |
| Well-wrung Damp Cloth | ✓ | ✓ | ✓ | ✓ | ✓ | ✓ | ✓ | ✗ | ✓ |
| Brush | ✗ | ✗ | ✗ | ✗ | ✗ | ✗ | ✗ | ✓ | ✗ |
| Scouring Pad | ✗ | ✗ | ✗ | ✗ | ✗ | ✗ | ✗ | ✗ | ✗ |
| Soft Sponge | ✓ | ✓ | ✓ | ✓ | ✓ | ✓ | ✓ | ✗ | ✓ |
| Note | Wash each part in cold or lukewarm water with a soft sponge. Rinse and dry thoroughly before storing. | | | | | | | Wash carefully with a brush under running water. | Wipe off any dirt or stains with a clean damp cloth. |

Storing

Power Plug and Power Cord

- 1) Turn over the motor housing and wind the cord two turns as illustrated.

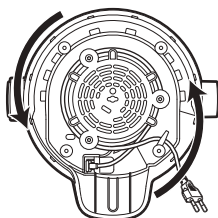

- 2) Insert the power cord into the cord clamp to fit the cord in position.

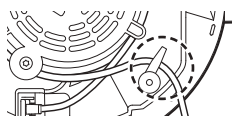

- 1) Turn over the juice cup and place it on the feeding tube.
- 2) Keep the cup cover inside the pulp container.

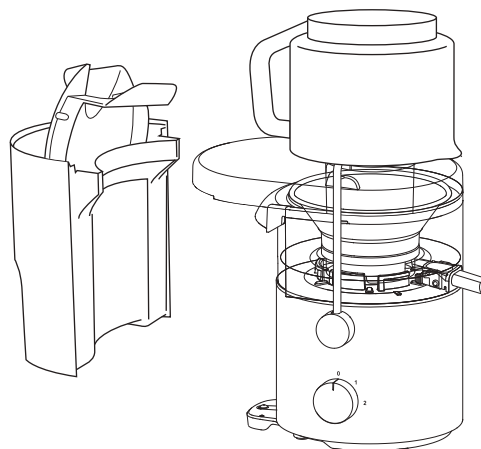



Troubleshooting

Before calling for service, please check through this section.

| Problem | Cause and Action |
|---|--|
| The appliance does not turn on. | <ul style="list-style-type: none"> ● The container is not set properly. → Assemble it tightly. (P. EN6) ● The protection device of overload or overheating is activated. → Refer to "Overload and Overheating Protection" for inspection. (P. EN5) ● The power plug is disconnected. → Insert the power plug into outlet firmly. |
| Rotation stops abruptly. | <ul style="list-style-type: none"> ● The protection device of overload or overheating is activated. → Refer to "Overload and Overheating Protection" for inspection. (P. EN5) |
| There is abnormal noise or vibration increases. | <ul style="list-style-type: none"> ● Too much ingredients. → Reduce ingredient amount. ● The container unit is not assembled tightly. → Assemble it tightly. (P. EN6) |

Specifications

| | |
|--|---|
| Power supply | 220 - 240 V ~ 50 - 60 Hz |
| Power consumption | 270 - 320 W |
| Operation Rating | Continuous (Repetition 2 min ON, then 2 min OFF) |
| Dimension (Approx.) (W x D x H) | 208 x 304 x 386 (mm) |
| Weight (Approx.) | 3.6 kg |
| Capacity (approx.) | Working Capacity: Juice Cup: 1.5 L; Pulp Container: 2.0 L |



ขอขอบคุณที่เลือกซื้อผลิตภัณฑ์พานาโซนิค

- โปรดอ่านคำแนะนำเหล่านี้อย่างละเอียดเพื่อใช้ผลิตภัณฑ์อย่างถูกต้องและปลอดภัย
- ก่อนใช้ผลิตภัณฑ์นี้โปรดให้ความสนใจเป็นพิเศษกับ "ข้อควรระวังด้านความปลอดภัย" และ "ข้อมูลที่สำคัญ" (หน้า TH2 - TH4).
- โปรดเก็บคู่มือการใช้งานนี้เพื่อการใช้งานในอนาคต
- พานาโซนิคจะไม่รับผิดชอบใด ๆ หากเครื่องใช้ชิ้นนั้นถูกใช้งานอย่างไม่เหมาะสม หรือไม่ปฏิบัติตามคำแนะนำเหล่านี้

สารบัญ

| | |
|--|-----|
| ข้อควรระวังด้านความปลอดภัย | TH2 |
| ข้อมูลที่สำคัญ | TH4 |
| ขั้นส่วนและคำแนะนำการใช้งาน | TH5 |
| การป้องกันไม่ให้เครื่องทำงานหนักและทำความร้อนสูงเกินไป | TH5 |
| ก่อนการใช้งาน | TH6 |
| วิธีการใช้งาน | TH6 |
| หลังการใช้งาน | TH7 |
| การแก้ปัญหา | TH8 |
| ข้อมูลจำเพาะ | TH8 |

ภาษาไทย

ข้อควรระวังด้านความปลอดภัย โปรดปฏิบัติตามดังต่อไปนี้

เพื่อป้องกันอุบัติเหตุ ความเสี่ยง หรือการบาดเจ็บต่อผู้ใช้งาน บุคคลอื่น และความเสียหายต่อทรัพย์สิน โปรดปฏิบัติตามคำแนะนำดังนี้:

■ ตารางต่อไปนี้แสดงถึงระดับของความเสียหายที่เกิดขึ้นจาก การใช้งานอย่างไม่ถูกต้อง

| | | |
|--|---------------------|--|
| | คำเตือน: | บ่งชี้ถึงอันตรายที่อาจเกิดขึ้น ซึ่งอาจทำให้บาดเจ็บสาหัสหรือเสียชีวิต |
| | ข้อควรระวัง: | บ่งชี้ถึงอันตรายที่อาจส่งผลให้เกิดการบาดเจ็บเล็กน้อย หรือความเสียหายต่อทรัพย์สิน |

■ สัญลักษณ์ต่างๆ จะอธิบายและถูกจัดกลุ่มดังนี้

| | | | |
|--|---------------------------|--|--|
| | สัญลักษณ์นี้ หมายถึง ห้าม | | สัญลักษณ์นี้ หมายถึง ข้อปฏิบัติซึ่งต้องทำตาม |
|--|---------------------------|--|--|

คำเตือน

เพื่อป้องกันไม่ให้เกิดไฟฟ้าช็อต ไฟไหม้ที่เกิดจากไฟฟ้าลัดวงจร ครัน น้ำร้อนลวก หรือการบาดเจ็บ

- ห้ามให้ทารก หรือเด็กเล่นบรรจภัณฑ์ (เนื่องจากอาจเกิดการอุดตันระบบทางเดินหายใจได้)
- ห้ามถอดชิ้นส่วน ซ่อม หรือ ดัดแปลงเครื่องด้วยตนเอง
→ ติดต่อศูนย์บริการพานาโซนิค เพื่อตรวจสอบหรือซ่อมแซม
- ไม่ทำให้สายไฟหรือปลั๊กไฟเสียหาย
ห้ามมิให้กระทำสิ่งต่างๆ ต่อไปนี้ ได้แก่ การแก้ไข การดัดแปลง สัมผัสหรือวางใกล้กับวัตถุหรือพื้นผิวที่มีความร้อน การบิด งอ ลาก แขนงบนขอบที่มีความคม วางของหนักไว้ด้านบน มัดสายไฟหรือถือเครื่องด้วยสายไฟ
- ห้ามเสียบหรือถอดปลั๊กไฟขณะมือเปียก

ข้อควรระวังด้านความปลอดภัย

โปรดปฏิบัติตามดังต่อไปนี้

! คำเตือน

- ห้ามใช้งานอุปกรณ์หากสายไฟหรือปลั๊กชำรุด หรือเสียบปลั๊กไฟเข้ากับเต้ารับไม่แน่น
 - หากสายไฟที่ให้มาได้รับความเสียหาย จะต้องทำการเปลี่ยนโดยผู้ผลิต ตัวแทนบริการที่ได้รับอนุญาต หรือผู้ที่มีคุณสมบัติในลักษณะเดียวกันเพื่อป้องกันอันตราย
 - เสียบปลั๊กไฟให้แน่น
 - ห้ามจุ่มฐานมอเตอร์สายไฟหรือปลั๊กลงในน้ำหรือสาดด้วยน้ำและ/หรือของเหลวใดๆ
 - ห้ามถอดภาชนะสำหรับใส่เนื้อผลไม้ออกในขณะที่อุปกรณ์กำลังทำงานอยู่
 - ห้ามใช้เครื่องหากเครื่องหมุน(ตะแกรงหมุน)หรือฝาปิดภาชนะ(ฝาป้องกัน)เสียหายไม่ว่าในทางใดหรือมีรอยร้าวที่มองเห็นได้
-
- อุปกรณ์นี้ไม่ได้มีจุดประสงค์เพื่อใช้งานโดยบุคคลที่ทุพพลภาพทางกาย การรับรู้ หรือจิตใจ หรือขาดประสบการณ์และความรู้ (รวมถึงเด็กด้วย) เว้นแต่จะได้รับคำแนะนำและควบคุมดูแลเป็นพิเศษจากผู้ที่ทำหน้าที่ รับผิดชอบ ต่อความปลอดภัยของบุคคลดังกล่าว ควรดูแลเด็กไม่ให้เล่นอุปกรณ์นี้อย่างเด็ดขาด
 - เก็บอุปกรณ์และสายไฟให้พ้นมือเด็ก
 - ทำความสะอาดปลั๊กไฟอย่างสม่ำเสมอ
 - ถอดปลั๊กไฟออกจากเต้าเสียบแล้วใช้ผ้าแห้งเช็ด
 - หยุดใช้งานอุปกรณ์และถอดปลั๊กในทันทีเมื่ออุปกรณ์หยุดทำงานเนื่องจากความผิดปกติ เช่น เกิดเหตุการณ์ผิดปกติหรือการเสียหายของอุปกรณ์
 - ปลั๊กไฟและสายไฟอาจร้อนผิดปกติ
 - ตัวจ่ายพลังงานของเครื่องไม่ทำงาน
 - ตัวเครื่องมอเตอร์ผิดปกติ มีร่องรอยความเสียหาย หรือร้อนผิดปกติ
 - มีความเสียหายหรือรอยแตกบนภาชนะหรือชิ้นส่วนอื่นๆ
 - มีกลิ่นไม่พึงประสงค์
 - มีเสียงหมุนผิดปกติระหว่างใช้งาน
 - มีความผิดปกติหรือความผิดพลาดอื่นๆ
 - ติดต่อศูนย์บริการพานาโซนิค เพื่อตรวจสอบหรือซ่อมแซม
 - ตรวจสอบให้แน่ใจว่าแรงดันไฟฟ้าในพื้นที่ของคุณเท่ากับแรงดันไฟฟ้าที่ระบุไว้ที่ฉลากของอุปกรณ์
 - หลีกเลี่ยงการเสียบปลั๊กอุปกรณ์อื่นๆ ที่เต้าเสียบเดียวกันเพื่อป้องกันการเกิดความร้อนจากการใช้กระแสไฟฟ้ามากเกินไป อย่างไรก็ตาม หากคุณเสียบปลั๊กหลายๆ ปลั๊กไว้กับเต้าเสียบเดียวกัน โปรดตรวจสอบให้แน่ใจว่ากำลังวัตต์ทั้งหมดที่ใช้กันไม่เกินกำลังวัตต์ที่เต้าเสียบ ที่บ้านของคุณสามารถรองรับได้

! ข้อควรระวัง

เพื่อป้องกันไม่ให้เกิดไฟฟ้ารั่ว ไฟฟ้าช็อต ไฟไหม้ที่เกิดจากไฟฟ้าลัดวงจร น้ำร้อนลวก การบาดเจ็บ หรือความเสียหายต่อทรัพย์สิน

- ห้ามใช้อุปกรณ์ในสถานที่ดังต่อไปนี้
 - พื้นผิวที่ไม่เรียบ หรือบนพรมหรือผ้าปูโต๊ะ ฯลฯ
 - สถานที่ๆ อาจจะมีน้ำกระเซ็นใส่หรือใกล้แหล่งความร้อน
 - ใกล้หน้าต่าง อ่างอาบน้ำ อ่างล้างจาน หรือภาชนะอื่นๆ
 - ใกล้ผนังและเฟอร์นิเจอร์
 - วางอุปกรณ์บนโต๊ะที่มั่นคง แข็ง และสะอาด
- ห้ามใช้น้ำร้อน (ซึ่งสูงเกิน 60 °C) เพื่อวัตถุประสงค์ในการทำอาหารหรือใช้ไฟในการทำให้อุปกรณ์แห้ง



ข้อควรระวัง



- ห้ามเปิดฝา และวางนิ้วมือของคุณหรือเครื่องใช้ต่างๆ เช่น ช้อนหรือส้อมเข้าไปในท่อป้อนอาหารในขณะที่อุปกรณ์กำลังทำงานอยู่ (โปรดใช้ที่ดันอาหารหรือผลไม้หรือผักชิ้นอื่นๆ ในการดันอาหารลง)
- ห้ามประกอบเครื่องหมนขณะมีเศษอาหารเหลืออยู่รอบชุดภาชนะ
- ไม่เปลี่ยนชิ้นส่วนใด ๆ ของเครื่องด้วยอะไหล่ที่ไม่ใช่ของแท้
- ห้ามถืออุปกรณ์โดยการจับที่สายไฟหรือชุดภาชนะ เมื่อถืออุปกรณ์ โปรดตรวจสอบให้แน่ใจว่า คุณได้จับโครงมอเตอร์โดยใช้นิ้วมือทั้งสองข้าง
- ไม่ใส่วัตถุใด ๆ ในช่องว่างของเครื่อง
- ไม่ใช่ส่วนผสมต้องห้ามตามที่ระบุไว้ในคำแนะนำนี้ (หน้า TH6)



- ถอดปลั๊กเมื่อไม่ได้ใช้งาน
- ควรจับที่ตัวปลั๊กเมื่อถอดปลั๊กไฟออก ไม่ดึงที่สายไฟ
- ระวังอย่าสะดุดหรือเกี่ยวสายไฟในระหว่างใช้งาน
- เพื่อหลีกเลี่ยงอันตรายที่เกิดจากการรีเซ็ตการตัดวงจรเมื่ออุณหภูมิสูงเกินโดยไม่เจตนา จึงห้ามใช้งานอุปกรณ์นี้กับอุปกรณ์ที่มีการเปิดปิดเครื่องจากภายนอกอย่างเครื่องจับเวลาหรือเชื่อมต่อเข้ากับวงจรที่มีการเปิดและปิดเป็นประจำจากการใช้งาน
- ระวังการรั่วไหลในการใช้งานและขณะทำความสะอาดเครื่องหมน ห้ามทำความสะอาดเครื่องหมนด้วยมือเปล่า
- ถอดปลั๊กเครื่องออกจากเต้าเสียบเสมอ เมื่อเลิกใช้งาน หรือเมื่อไม่มีการถูกใช้งาน รวมถึงเมื่อไม่มีผู้ดูแล และก่อน ประกอบเครื่อง ถอดชิ้นส่วนประกอบ เคลื่อนย้าย หรือทำความสะอาด
- ปิดสวิตช์อุปกรณ์ และถอดออกจากแหล่งไฟฟ้าก่อนการประกอบ หรือขยับชิ้นส่วนที่ยังใช้งานอยู่
- ตรวจสอบให้แน่ใจว่าได้ใช้งานและพักเครื่องตามที่ระบุไว้ในตารางข้อมูลจำเพาะ (หน้า TH8 "ข้อมูลจำเพาะ")
- ตรวจสอบให้แน่ใจว่าได้ทำความสะอาดเครื่องหลังการใช้งาน โดยเฉพาะอย่างยิ่งพื้นผิวที่สัมผัสกับอาหาร (หน้า TH7 "หลังการใช้งาน")
- ผลิตภัณฑ์นี้ผลิตขึ้นเพื่อใช้งานภายในครัวเรือนเท่านั้น

ข้อมูลที่สำคัญ

- ไม่ใช่อุปกรณ์กลางแจ้ง
- ห้ามใช้อุปกรณ์ในเชิงพาณิชย์
- ห้ามวางโถถั่วผลไม้ไว้บนแหล่งความร้อนหรือในไมโครเวฟ
- อย่าทำตัวเครื่องหล่นเพื่อหลีกเลี่ยงมิให้เกิดความเสียหาย
- อย่าพันสายไฟรอบฐานมอเตอร์
- ตรวจสอบให้แน่ใจว่าชิ้นส่วนหรือส่วนประกอบได้มีการติดตั้งอย่างแน่นหนาก่อนใช้งาน
- อย่าเปิดเครื่องในขณะที่ไม่มีอาหารในโถปั่น

ชิ้นส่วนและคำแนะนำการใช้งาน

เครื่องสกัดน้ำผลไม้

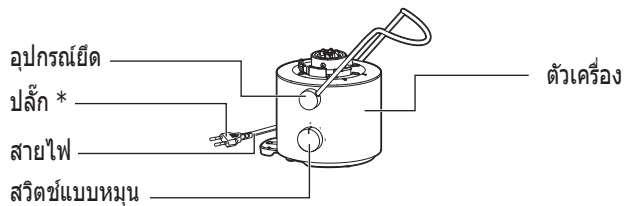
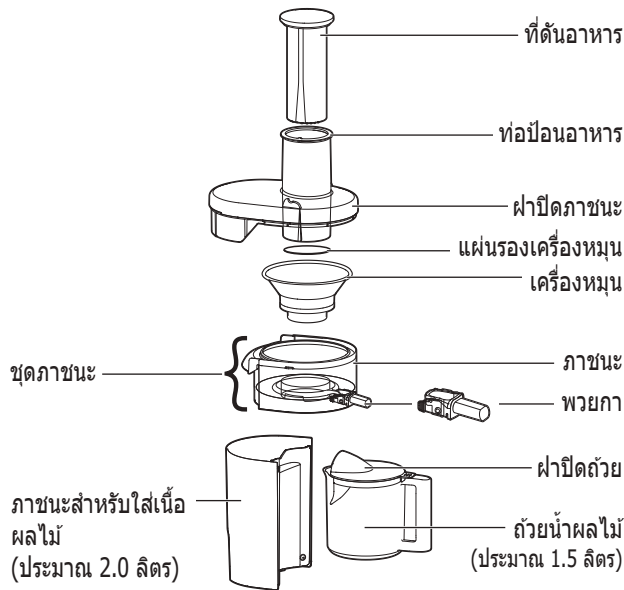

อุปกรณ์เสริม

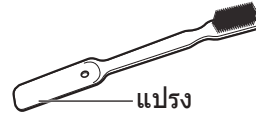

สวิตช์แบบหมุน



* รูปร่างของปลั๊ก อาจจะแตกต่าง จากในรูปได้

การป้องกันไม่ให้อุปกรณ์ทำงานหนักและทำความร้อนสูงเกินไป

ในกรณีที่หากเครื่องทำงานหนักและทำความร้อนสูงเกินไป อุปกรณ์ป้องกันจะหยุดกระตุ้นให้หยุดการทำงานและไม่เป็นเรื่องผิดปกติใดๆ หลังจาก ที่อุปกรณ์หยุดทำงาน โปรดปฏิบัติตามขั้นตอนด้านล่าง:

- ห้ามใช้อุปกรณ์ซ้ำๆ โดยปราศจากมาตรการรับมือ

1 หมุนสวิตช์แบบหมุนไปที่ตำแหน่ง "0" และถอดปลั๊ก

2 ถอดอุปกรณ์ต่อพ่วงออกจากโครงมอเตอร์ กำจัดเศษอาหารที่สะสมอยู่ออกจากเครื่องหมุน/ฝาปิดภาชนะ

- นำส่วนผสมที่ห้ามใช้ออกหากมีการใช้ส่วนผสมดังกล่าว

3 รีเซ็ตสิ่งที่แนบมา แล้วเริ่มใหม่อีกครั้ง (หน้า TH6)

หากอุปกรณ์ยังคงไม่ทำงานหลังจากดำเนินการข้างต้นแล้วแสดงว่าการป้องกันความร้อนสูงเกินไปถูกเปิดใช้งานอยู่

หมุนสวิตช์แบบหมุนไปที่ตำแหน่ง "0" ถอดปลั๊กและพักเครื่องเป็นเวลาประมาณ 15 นาทีหรือมากกว่า (จนกระทั่งฐานมอเตอร์กลับสู่อุณหภูมิปกติ) เพื่อลดความร้อนสูงก่อนใช้งานอีกครั้ง (หากอุปกรณ์ยังคงไม่ทำงาน โปรดติดต่อศูนย์บริการของ พานาโซนิค เพื่อขอรับการตรวจสอบหรือการซ่อมแซม)



ก่อนการใช้งาน

ทำความสะอาดชิ้นส่วนที่ถอดออกได้ทั้งหมดก่อนใช้งานเครื่องเป็นครั้งแรก หรือเมื่อคุณไม่ได้ใช้งานเป็นระยะเวลาหนึ่ง หลังจากนั้นจึงประกอบชิ้นส่วนต่างๆเข้าด้วยกันให้แน่น (หน้า TH6 "วิธีการใช้งาน" และ หน้า หน้า TH7 "หลังการใช้งาน")

ข้อควรระวังในการใช้งาน

- ส่วนผสมที่ไม่แนะนำมีดังนี้: ผลไม้เนื้ออ่อนที่จะให้น้ำขุ่นและสามารถอุดตันได้ เช่น กล้วย พีช แอปปริคอต รวมถึงส่วนผสมที่มีน้ำน้อย เช่น ไข่ โหระพา
- นำส่วนผสมที่เมล็ดแข็งและหินออกจากผลไม้ก่อนใช้เครื่องสกัดน้ำผลไม้ เช่น เมล็ดฝรั่ง ฯลฯ เนื่องจากเมล็ดที่แข็งนั้นยากต่อการเอาออก ดังเช่น ผลทับทิมที่ห้ามนำมาสกัด
- ระหว่างการใช้งานในช่วงแรก อุปกรณ์อาจจะส่งกลิ่นไม่พึงประสงค์ได้ (กลิ่นไหม้เล็กน้อย) เรื่องดังกล่าวถือเป็นเรื่องปกติ
- ส่วนผสมบางอย่างอาจก่อให้เกิดการสะสมของเนื้อผลไม้จำนวนมากที่ฝาปิดภาชนะจนทำให้การทำงานหยุดลงได้ (การป้องกันไม่ให้เกิดการอุดตันและทำความร้อนสูงเกินไป: ดูที่หน้า TH5)
- ตรวจสอบให้แน่ใจว่า คุณได้ติดตั้งชิ้นส่วนทั้งหมดอย่างถูกต้องก่อนที่คุณจะเปิดอุปกรณ์
- โปรดใช้ถ้วยน้ำผลไม้กับฝาปิดถ้วยเพื่อหลีกเลี่ยงการกระเซ็นของน้ำผลไม้ ตรวจสอบให้แน่ใจว่า คุณได้ปรับช่องของถ้วยน้ำผลไม้ให้ตรงกับพวยกาเมื่อคั้นน้ำผลไม้
- ความเร็ว 2 เหมาะสำหรับผลไม้เนื้อแข็ง เช่น แอปเปิ้ล แครอท ฯลฯ ในขณะที่ความเร็ว 1 เหมาะสำหรับผลไม้เนื้ออ่อน เช่น แดงโม

การแยกชิ้นส่วน

- 1 ปลดอุปกรณ์ยึด
- 2 ยกที่คั้นอาหารและฝาปิดภาชนะขึ้น
- 3 ถอดภาชนะสำหรับใส่น้ำผลไม้

- 1 ยกเครื่องหมุนขึ้น
- 2 ถอดแผ่นรองเครื่องหมุนออกโดยหมุนเครื่องหมุนกลับหัว
- 3 พลิกชุดภาชนะคว่ำและถอดพวยกาออกจากภาชนะ

ภาษาไทย

วิธีการใช้งาน

- 1 พลิกภาชนะคว่ำและประกอบพวยกา วางชุดภาชนะบนโครงมอเตอร์
 - ตรวจสอบให้แน่ใจว่า พวยกากับอุปกรณ์ยึดอยู่ในตำแหน่งเดียวกันตามที่แสดงในภาพ
 - ตรวจสอบให้แน่ใจว่า ชุดภาชนะได้รับการใส่บนโครงมอเตอร์อย่างเหมาะสม

- 2 วางถ้วยน้ำผลไม้ตามที่แสดงในภาพ
 - ตรวจสอบให้แน่ใจว่า พวยกาอยู่ในตำแหน่งลงล่างเมื่อคั้นน้ำผลไม้

- 3 ดันอุปกรณ์ยึดตามที่แสดงในภาพจนกระทั่งคุณได้ยินเสียงล็อก
 - หากอุปกรณ์ยึดไม่ได้รับการยึดอย่างถูกต้อง มอเตอร์จะไม่ทำงาน

- 4 วางถ้วยน้ำผลไม้ตามที่แสดงในภาพ
 - ตรวจสอบให้แน่ใจว่า พวยกาอยู่ในตำแหน่งลงล่างเมื่อคั้นน้ำผลไม้

- 5
 - 1 เสียบปลั๊กและเปิดเครื่อง
 - 2 ใส่ส่วนผสมที่ละเอียด และค่อยๆ ดันส่วนผสมเข้าไปในท่อป้อนอาหารโดยใช้ที่คั้นอาหารปรับที่คั้นอาหารเข้าไปในท่อป้อนอาหารตามที่แสดงในภาพ
 - 3

- 6 หลังการใช้งาน คุณจะต้องปิดเครื่องและถอดปลั๊ก
 - ในขณะที่ถอดถ้วยน้ำผลไม้ คุณจะต้องตรวจสอบให้แน่ใจว่า คุณได้ดึงพวยกาขึ้นเพื่อป้องกันไม่ให้น้ำผลไม้หยด
 - ตรวจสอบให้แน่ใจว่า เครื่องหมุนหยุดสนิทก่อนที่จะปลดอุปกรณ์ยึด
 - เนื้อผลไม้บางอย่างอาจจะใส่ลงในภาชนะสำหรับใส่น้ำผลไม้ได้ยาก และติดกับฝาปิดภาชนะ โดยจะขึ้นอยู่กับส่วนผสมและปริมาณของส่วนผสม

TH6

หลังการใช้งาน

- ก่อนที่จะถอดชิ้นส่วนต่างๆ คุณจะต้องตรวจสอบให้แน่ใจว่า มอเตอร์หยุดสนิท จากนั้นจึงตัดการเชื่อมต่อปลั๊กออกจากเต้ารับไฟฟ้า
- ทำความสะอาดชิ้นส่วนต่างๆ อย่างทั่วถึงหลังการใช้งานทุกครั้ง ดูแลชิ้นส่วนทั้งหมดให้สะอาดและแห้งอยู่เสมอ
- ห้ามใช้น้ำมันเบนซิน ทินเนอร์ สารฟอกขาว แอลกอฮอล์ ฟองน้ำไนลอน แปรงโลหะ หรือผงขัด ฯลฯ
- ชิ้นส่วนพลาสติกอาจเปลี่ยนสีได้หลังจากใช้งาน อย่างไรก็ตาม เรื่องดังกล่าวไม่ส่งผลกระทบต่อการใช้งาน
- ชิ้นส่วนพลาสติกอาจมีการเปลี่ยนสีตามการใช้งาน แม้ว่าจจะล้างชิ้นส่วนด้วยฟองน้ำแล้วก็ตาม การเปลี่ยนสีไม่สามารถลบออกได้ทั้งหมด แต่ก็ไม่ส่งผลต่อการใช้งาน หากคุณทำความสะอาดชิ้นส่วนโดยเร็วที่สุดหลังการใช้งาน จะสามารถถอดออกได้ค่อนข้างดี
- เมื่อทำความสะอาดชิ้นส่วนในเครื่องล้างจาน อย่าวางของหนักทับบนชิ้นส่วน

อุปกรณ์และการทำความสะอาด

| |  |  |  |  |  |  |  |  |  | |
|------------------|--|---|---|---|---|---|--|---|---|--|
| ล้างด้วยน้ำประปา | ✓ | ✓ | ✓ | ✓ | ✓ | ✓ | ✓ | ✓ | ✗ | |
| เครื่องล้างจาน | ✓ | ✓ | ✓ | ✓ | ✓ | ✓ | ✓ | ✗ | ✗ | |
| เช็ดด้วยผ้าหมาด | ✓ | ✓ | ✓ | ✓ | ✓ | ✓ | ✓ | ✗ | ✓ | |
| แปรง | ✗ | ✗ | ✗ | ✗ | ✗ | ✗ | ✗ | ✓ | ✗ | |
| แผ่นใยขัด | ✗ | ✗ | ✗ | ✗ | ✗ | ✗ | ✗ | ✗ | ✗ | |
| ฟองน้ำ | ✓ | ✓ | ✓ | ✓ | ✓ | ✓ | ✓ | ✗ | ✓ | |
| หมายเหตุ | ทำความสะอาดแต่ละชิ้นส่วนด้วยน้ำเย็นหรือน้ำอุ่นด้วยฟองน้ำ ล้างและเช็ดให้แห้งก่อนจัดเก็บ | | | | | | | ล้างอย่างระมัดระวังด้วยแปรงใต้น้ำไหล | | เช็ดทำความสะอาดฝุ่นหรือคราบฐานมอเตอร์ด้วยผ้าหมาด |

การจัดเก็บ

ปลั๊กไฟและสายไฟ

- 1) พลิกตัวมอเตอร์ลง และพันสายไฟสองรอบตามที่แสดงในภาพ

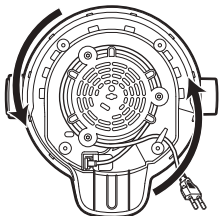

- 2) ใส่สายไฟเข้าไปในอุปกรณ์ยึดสายไฟเพื่อยึดสายไฟให้อยู่ในตำแหน่ง



- 1) พลิกถ้วยน้ำผลไม้ลง และวางถ้วยน้ำผลไม้บนช่องของท่อป้อนอาหาร
- 2) เก็บฝาปิดถ้วยไว้ในภาชนะสำหรับใส่เนื้อผลไม้

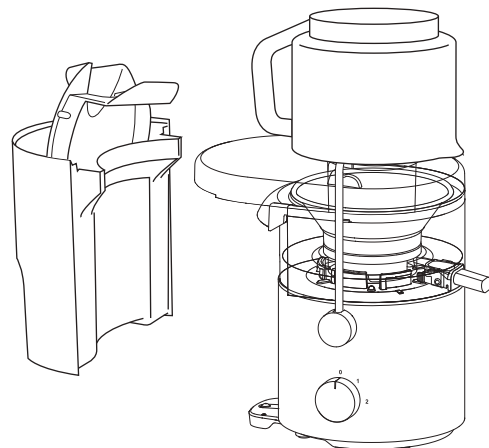



การแก้ปัญหา

ก่อนโทรติดต่อศูนย์บริการ โปรดตรวจสอบวิธีการแก้ปัญหาดังนี้

| ปัญหา | สาเหตุและการดำเนินการ |
|--|--|
| เปิดเครื่องปั่นไม่ได้ | <ul style="list-style-type: none"> ● ภาชนะของเครื่องบดไม่ได้รับการจัดวางอย่างเหมาะสม → ประกอบฐานเครื่องปั่นให้แน่น (หน้า TH6) ● อุปกรณ์ป้องกันไม่ให้เครื่องทำงานหนักและทำความร้อนสูงเกินไป → อ้างถึงการตรวจสอบเพื่อ "การป้องกันไม่ให้เครื่องทำงานหนักและทำความร้อนสูงเกินไป" (หน้า TH5) ● ปลั๊กไฟถูกตัดการเชื่อมต่อ → เสียบปลั๊กไฟเข้าไปในเต้ารับให้แน่น |
| การหยุดหมุนกระทันหัน | <ul style="list-style-type: none"> ● อุปกรณ์ป้องกันไม่ให้เครื่องทำงานหนักและทำความร้อนสูงเกินไป → อ้างถึงการตรวจสอบเพื่อ "การป้องกันไม่ให้เครื่องทำงานหนักและทำความร้อนสูงเกินไป" (หน้า TH5) |
| มีเสียงดังผิดปกติหรือการสั่นสะเทือนเพิ่มขึ้น | <ul style="list-style-type: none"> ● ส่วนผสมมากเกินไป → ลดปริมาณของส่วนผสม ● ชุดภาชนะไม่ได้รับการประกอบอย่างแน่นหนา → ประกอบฐานเครื่องปั่นให้แน่น (หน้า TH6) |

ภาษาไทย

ข้อมูลจำเพาะ

| | |
|---|---|
| แหล่งจ่ายไฟ | 220 - 240 โวลต์ ~ 50 - 60 เฮิรตซ์ |
| การใช้พลังงาน | 270 - 320 วัตต์ |
| ระยะเวลาในการใช้งาน | การใช้งานต่อเนื่อง (เปิดใช้งานต่อเนื่อง 2 นาที, ปิด 2 นาที) |
| ขนาด (โดยประมาณ) (กว้าง x ลึก x สูง) | 208 x 304 x 386 (มม.) |
| น้ำหนัก (โดยประมาณ) | 3.6 กก. |
| ความจุ (โดยประมาณ) | ความสามารถในการทำงาน: ภาชนะบรรจุน้ำผลไม้: 1.5 ล. ภาชนะสำหรับใส่น้ำผลไม้: 2.0 ล. |

TH8