

Installation and Operating Instructions

Hướng dẫn lắp đặt và sử dụng

安装使用说明书

คู่มือการใช้งาน

Ventilating Fan

Quạt thông gió

换气扇

พัดลมระบายอากาศ

CONTENTS / 目录 MỤC LỤC / เนื้อหา	Model No. / 型号 Số Model / รุ่น	FV-17CU9 FV-24CU9 FV-24CD9	FV-17CH9 FV-24CH9 FV-24CG9
SAFETY INSTRUCTIONS / INSTALLATION CAUTIONS 2~5 HƯỚNG DẪN AN TOÀN / THẬN TRỌNG KHI LẮP ĐẶT 安全指引 / 安装注意事项 คู่มือเพื่อความปลอดภัย / ข้อควรระวังในการติดตั้ง			HOW TO INSTALL / TEST RUN 8~12 CÁCH LẮP ĐẶT / CHẠY THỬ 安装方法 / 试运转 วิธีการติดตั้ง / การทดสอบการทำงาน
INSTALLATION REQUIREMENTS 6 CÁC YÊU CẦU LẮP ĐẶT 安装要求 ข้อกำหนดในการติดตั้ง			MAINTENANCE 13~14 BẢO DƯỠNG 日常使用及维修 การบำรุงรักษา
SUPPLIED ACCESSORIES / PARTS NAME AND DIMENSIONS 7 PHỤ KIỆN KÈM THEO / TÊN BỘ PHẬN VÀ KÍCH THƯỚC 包装附件清单 / 部件名称及尺寸 อุปกรณ์เสริมที่มาพร้อมกับเครื่อง / ชื่อและขนาดของชิ้นส่วน			WIRING DIAGRAM / SPECIFICATIONS 15 Biểu Đồ Đầu Dây / THÔNG SỐ 电气原理图 / 规格 แผนผังวงจรไฟฟ้า / ข้อมูลจำเพาะ

READ AND SAVE THESE INSTRUCTIONS

Thank you very much for purchasing this Panasonic product.

Please read these instructions especially "Safety Instructions" and "Installation Cautions" carefully before attempting to install, operate or service the Panasonic product. Failure to comply with instructions could result in personal injury or property damage.

Please explain to users how to operate and maintain the product after the installation, and this booklet should be presented to users.

Please retain this booklet for future reference.

HÃY ĐỌC VÀ LƯU CÁC HƯỚNG DẪN NÀY

Cảm ơn Quý khách đã mua sản phẩm này của Panasonic.

Vui lòng đọc kỹ các hướng dẫn này đặc biệt là phần "Hướng dẫn an toàn" và "Thận trọng khi lắp đặt" trước khi cố gắng lắp đặt, vận hành hoặc sửa chữa sản phẩm Panasonic. Nếu không tuân thủ các hướng dẫn có thể dẫn đến thương tích cá nhân hoặc thiệt hại tài sản.

Vui lòng giải thích cho người dùng cách vận hành và bảo trì sản phẩm sau khi lắp đặt và tài liệu này phải được giao cho người dùng.

Vui lòng cất giữ tài liệu này để tham khảo về sau.

阅读并保管好此说明书

感谢您购买本 Panasonic 产品。

安装、使用和维护 Panasonic 产品前，请仔细阅读本安装使用说明书，特别是“安全指引”和“安装注意事项”部分。

不遵照此说明书进行操作有可能导致人员受伤或财产损失。

安装完成后，请向顾客说明如何使用和维护本产品，并将此说明书交给顾客保管。

请妥善保管好此说明书以备日后参考。

กรุณาอ่านคำแนะนำเหล่านี้ โดยเฉพาะ "คำแนะนำด้านความปลอดภัย" และ "ข้อควรระวังในการติดตั้ง" อย่างรอบคอบ

ก่อนการพยายามติดตั้ง, ใช้งาน หรือซ่อมบำรุงผลิตภัณฑ์ พานาโซนิค

หากไม่ปฏิบัติตามคำแนะนำ การไม่ปฏิบัติตามคำแนะนำอาจเป็นสาเหตุให้ได้รับบาดเจ็บหรือเกิดความเสียหายได้

กรุณาอธิบายกับผู้ใช้งานถึงวิธีการใช้งาน การบำรุงรักษาผลิตภัณฑ์หลังจากที่ได้ทำการติดตั้งผลิตภัณฑ์นี้แล้ว

กรุณาเก็บรักษาคู่มือนี้ไว้สำหรับอ้างอิงในอนาคต

- Disconnect the power supply until blade is stationary before cleaning and maintenance.

Ngắt nguồn điện cho đến khi cánh quạt đứng im rồi mới lau sạch và bảo dưỡng.

在清洁和维护前，请确保换气扇的电源已经关闭且扇叶停止转动。

ถอดปลั๊กไฟออกและรอจนกระทั่งใบพัดหยุดนิ่งก่อนจึงทำความสะอาด

- This appliance is not intended for use by persons (including children) with reduced physical, sensory or mental capabilities, or lack of experience and knowledge, unless they have been given supervision or instruction concerning use of the appliance by a person responsible for their safety. Children should be supervised to ensure that they do not play with the appliance.

Quạt này không dành cho những người (kể cả trẻ em) có khiếm khuyết về mặt thể xác, cảm giác hoặc các khả năng tinh thần, hoặc thiếu kinh nghiệm và hiểu biết, trừ khi họ được người chịu trách nhiệm về sự an toàn giám sát hoặc hướng dẫn cách sử dụng quạt.

Trẻ em cần được giám sát để mắt tới để đảm bảo chúng không nghịch quạt.

本设备不适合身体、感官或精神能力下降，或缺乏经验和知识的人员（包括儿童）使用，除非负责其安全的人员对其使用设备进行了监督或指导。应监督儿童确保其不玩耍本设备。

ผลิตภัณฑ์นี้ (พัดลม) ไม่เหมาะสำหรับบุคคล (รวมถึงเด็ก) ที่มีข้อบกพร่องที่เกี่ยวกับร่างกาย และหรือทางสติสัมปชัญญะ หรือผู้ที่ไม่มีความรู้และประสบการณ์นอกเสียจากว่าผู้ใช้นั้นจะได้รับการแนะนำและดูแลจากตัวบุคคลที่รับผิดชอบในเรื่องความปลอดภัยของตัวเองในการใช้ผลิตภัณฑ์ เด็กๆ ควรจะได้รับการดูแล และแนะนำให้อยู่ห่างและไม่เล่นกับตัวพัดลม

- If the supply cord is damaged, it must be replaced by the manufacturer or its service agent or a similarly qualified person in order to avoid a hazard.

Nếu dây nguồn bị hỏng, việc thay thế phải do nhà sản xuất hoặc đại lý dịch vụ hay người có chuyên môn tương tự thực hiện để tránh nguy hiểm.

如果电源软线损坏，为避免危险，必须由制造厂商，其维修部或类似的专业人员更换。

หากสายอ่อนจ่ายกำลังไฟฟ้าเกิดการชำรุด ควรให้ผู้ผลิตหรือตัวแทนจำหน่ายที่ผู้ให้บริการหรือผู้ที่มีความเชี่ยวชาญเทียบเคียงกับช่างทำการเปลี่ยนสายใหม่ให้เพื่อหลีกเลี่ยงอันตรายที่อาจเกิดขึ้น

- Product must be installed on to the wall which is enough strong, if the wall is not enough strong it must be reinforced for it to be strong enough.

Quạt phải được lắp đặt trên tường chắc chắn, nếu tường không chắc thì phải được gia cố cho đủ chắc.

产品必须安装在足够坚固的墙壁上，如果墙壁不够坚固，则必须加固以使其足够坚固。

พัดลมจะต้องถูกติดตั้งกับผนังที่มีความแข็งแรงพอ ถ้าผนังมีความแข็งแรงไม่เพียงพอ ต้องเสริมความแข็งแรงตัวผนัง

The following explanations must always be observed in order to prevent harm to users or other people and prevent damage to property.

Phải tuân thủ các giải thích sau đây để tránh làm tổn thương cho người sử dụng hoặc người khác và tránh làm hư hỏng quạt.

为了避免给您及其它人造成伤害，这里我们列出了以下安全注意事项，请务必遵守，各种标志的含义请参照以下内容。



ต้องสังเกตข้อความต่อไปนี้เพื่อป้องกันอันตรายต่อผู้ใช้หรือผู้อื่นและเพื่อป้องกันอันตรายต่อทรัพย์สิน

- The following displays are classified and explained to what extent harm or damage occurs when the display details are ignored and the unit in question is wrongly used.

Các trình bày dưới đây được phân nhóm và giải thích mức độ tổn thương hoặc thiệt hại sẽ ở mức nào khi không tuân thủ các chi tiết trình bày và việc sử dụng thiết bị không đúng cách.

无视或错误理解这些标志，会产生下列两种情况。

ภาพต่อไปนี้ใช้เพื่อแบ่งประเภทและข้อความอธิบายอันตรายหรือความเสียหายที่จะเกิดขึ้นหากไม่ปฏิบัติตามรายละเอียดที่แจ้งไว้และปฏิบัติไม่ถูกต้องตามข้อความที่ระบุ





	<p>Warning Cảnh báo 警告 คำเตือน</p>	<p>This indication means : Must be treated seriously that this may result in death or serious injury. Dấu hiệu này có nghĩa là: Phải cẩn trọng do nó thể dẫn đến tử vong hoặc thương nặng. 本标志所表示的内容为“可能造成人员重伤或伤亡”。 สัญลักษณ์นี้หมายถึง : ต้องปฏิบัติตามอย่างเคร่งครัด มิฉะนั้นอาจถึงแก่ชีวิตหรืออาจเกิดอันตรายร้ายแรง</p>
	<p>Caution Thận trọng 注意 ข้อควรระวัง</p>	<p>This indication means: Must be treated seriously that this may result in injury or physical damage. Dấu hiệu này có nghĩa là: Phải cẩn trọng do nó có thể dẫn đến thương tích hoặc thiệt hại vật chất. 本标志所表示的内容为“可能造成人身伤害和其它物品损害”。 สัญลักษณ์นี้ หมายถึง ต้องปฏิบัติตามอย่างเคร่งครัด มิฉะนั้นอาจได้รับบาดเจ็บ หรือเกิดอันตรายต่อร่างกาย</p>

- The types of details to be observed are classified and explained in the following illustrated display. (Below are the series of illustrated displays)

Các chi tiết phải được tuân thủ đã được phân loại và giải thích trong các trình bày có minh họa. (Bên dưới là các trình bày có minh họa)

需要遵守的详情类型进行了分类，并在以下插图显示中进行了说明。（以下为插图显示系列）

ประเภทของรายละเอียดที่แสดงแบ่งประเภทและอธิบายได้ดังภาพต่อไปนี้ (ด้านล่างนี้คือชุดของภาพที่แสดงไว้)

 	<p>This type of pictorial symbol indicates a "Prohibited" action that must be avoided. Loại biểu tượng hình ảnh này cho biết hành động "Bị cấm" cần phải tránh. 此標誌表示為禁止事項 สัญลักษณ์ภาพประเภทนี้หมายถึง ห้าม ทำการกระทำที่พึงหลีกเลี่ยง</p>
 	<p>This type of pictorial symbol indicates a "Compulsory" action that must be performed. Loại biểu tượng hình ảnh này cho biết hành động "Bắt buộc" phải được thực hiện. 此標誌表示強制事項 สัญลักษณ์ภาพประเภทนี้หมายถึง ข้อบังคับ ให้กระทำตามข้อปฏิบัติ</p>



Warning
Cảnh báo

警告
คำเตือน

- The product must be grounded.
Sản phẩm phải được tiếp địa.
必须接地。

ผลิตภัณฑ์นี้ต้องได้รับการต่อสายกราวด์



Otherwise, it may cause electric shock when there is any trouble or electric leakage.

Nếu không, sản phẩm có thể gây điện giật khi xảy ra sự cố hoặc rò rỉ điện.

当出现故障或漏电时，可能会触电。

ไม่เช่นนั้น อาจทำให้เกิดไฟฟ้าช็อตได้เมื่อมีปัญหาระบบหรือกระแสไฟรั่ว

- Do not install the power switch in bathroom.
Không lắp công tắc nguồn trong phòng tắm.

禁止将电源开关安装在浴室內。

ห้ามติดตั้งสวิตช์ไฟในห้องน้ำ



Otherwise, it may cause a short circuit, thus resulting a fire.

Nếu không, sự cố đoản mạch có thể xảy ra, dẫn đến cháy nổ.

否则可能会导致短路，导致火灾。

ไม่เช่นนั้น อาจทำให้เกิดไฟฟ้าช็อตจนอาจทำให้เกิดไฟไหม้ได้

- Do not install the product as the method which is not approved in the instruction.
Không lắp đặt sản phẩm theo phương thức không được phê chuẩn trong hướng dẫn.

禁止使用本说明书指定以外的方法进行安装。

ห้ามติดตั้งผลิตภัณฑ์โดยวิธีการที่ไม่เป็นไปตามคำแนะนำที่ระบุไว้ในคู่มือ



Otherwise, the product may fall down and it may cause injury.

Nếu không, sản phẩm có thể rơi xuống và gây thương tích.

否则产品可能会掉落，导致受伤。

ไม่เช่นนั้น อาจทำให้ผลิตภัณฑ์ตกหล่นลงมาและได้รับบาดเจ็บได้

- Do not operate the product other than the voltage in name plate.
Không vận hành sản phẩm ngoài dải điện áp được ghi trên nhãn tên.

禁止使用额定电压以外的电源。

อย่าใช้งานผลิตภัณฑ์นอกเหนือจากแรงดันไฟฟ้าที่กำหนดไว้บนป้ายประจำเครื่อง



Otherwise, it may damage the product or cause fire.

Nếu không, sản phẩm có thể bị hỏng hoặc gây cháy nổ.

否则可能会导致损坏本产品，导致火灾。

ไม่เช่นนั้น อาจทำให้ผลิตภัณฑ์เสียหาย หรือเกิดไฟไหม้ได้

- Do not install the fan out of the window and wall.
Không lắp đặt quạt ngoài cửa sổ hoặc ngoài tường.

禁止将换气扇安装于窗外或墙壁外。

ห้ามติดตั้งพัดลมนอกหน้าต่างและผนัง



Otherwise, the product may get wet in the rain and cause short circuit.

Nếu không, sản phẩm có thể bị ướt khi mưa và gây đoản mạch.

否则产品可能会淋雨，导致短路。

ไม่เช่นนั้น ผลิตภัณฑ์อาจเปียกฝน และทำให้เกิดการลัดวงจรได้

- Please install an all-pole switch which the contact separation is more than 3 mm (all-pole switch).
Vui lòng lắp công tắc đóng ngắt mọi cực có khoảng hở tiếp xúc lớn hơn 3 mm (công tắc đóng ngắt mọi cực).

安装时，须在供电线路中安装其触电开距不少于3mm的全极断开装置（全极开关）。

กรุณาติดตั้งสวิตช์หลายทางที่มีหน้าสัมผัสแยกกันมากกว่า 3 มม. (สวิตช์หลายทาง)



Otherwise, it may cause a short circuit, thus resulting a fire.

Nếu không, có thể xảy ra đoản mạch, dẫn tới cháy nổ.

否则可能会导致短路，导致火灾。

ไม่เช่นนั้น อาจทำให้เกิดไฟฟ้าช็อตจนทำให้เกิดไฟไหม้ได้

- Wiring is required to follow the local wiring regulations.
Công tác đấu nối phải tuân theo quy định đấu nối điện của địa phương.

器具应按照国家布线规则进行安装。

การเดินสายไฟต้องปฏิบัติตามข้อบังคับการเดินสายไฟของท้องถิ่น



Otherwise, it may cause fire.

Nếu không, sự cố cháy nổ có thể xảy ra.

否则可能会导致火灾。

ไม่เช่นนั้น อาจทำให้เกิดไฟไหม้ได้

- Installation should be done by authorized person.
The product should be installed firmly.
Công việc lắp đặt nên được thực hiện bởi người được phép thực hiện. Sản phẩm cần được lắp đặt chắc chắn.

必须由专业人员进行安装，必须牢固地安装产品。

การติดตั้งควรดำเนินการโดยผู้ที่ได้รับอนุญาต

ผลิตภัณฑ์ควรได้รับการติดตั้งอย่างแน่นหนา



Otherwise, the product may fall down and it may cause injury.

Nếu không, sản phẩm có thể rơi xuống và có thể gây thương tích.

否则产品可能会掉落，导致受伤。

ไม่เช่นนั้น ผลิตภัณฑ์อาจตกลงมา และอาจทำให้ได้รับบาดเจ็บ



Caution
Thận trọng

注意
ข้อควรระวัง

- The special-purpose or dedicated parts, such as mounting fixtures, must be used if such parts are provided.
Phải sử dụng các bộ phận chuyên dụng như bộ phận gá đỡ nếu chúng được cung cấp kèm theo.
有安装五金件等专用零部件时，应使用专用零部件。
ต้องใช้ชิ้นส่วนพิเศษหรือชิ้นส่วนเฉพาะ เช่น อุปกรณ์ยึด หากมีชิ้นส่วนดังกล่าวให้มาด้วย



Otherwise, the product may fall down and it may cause injury.
Nếu không, sản phẩm có thể rơi xuống và có thể gây thương tích.
否则产品可能会掉落，导致受伤。
ไม่เช่นนั้น ผลิตภัณฑ์อาจตกลงมา และอาจทำให้ได้รับบาดเจ็บ

- Components must be installed tightly.
Các bộ phận phải được lắp đặt chắc chắn.
部品安装必须牢固。
ต้องติดตั้งส่วนประกอบต่างๆ อย่างแน่นหนา

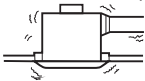

Otherwise, it may injure person caused by product's falling off.
Nếu không, sản phẩm có thể rơi xuống, gây thương tích cho người.
否则部品可能会掉落，导致受伤。
ไม่เช่นนั้น อาจทำให้ได้รับบาดเจ็บจากการตกลงมาของผลิตภัณฑ์

- The product must be installed tightly.
Sản phẩm phải được lắp đặt chắc chắn.
机体安装必须牢固。
ต้องติดตั้งผลิตภัณฑ์อย่างแน่นหนา



Otherwise, it may injure person caused by product's falling off.
Nếu không, sản phẩm có thể rơi xuống, gây thương tích cho người.
否则机体可能会掉落，导致受伤。
ไม่เช่นนั้น อาจทำให้ได้รับบาดเจ็บจากการตกลงมาของผลิตภัณฑ์

- Do avoid the back-flow of gas into the room from the open flue of flammable gas or other open-fire appliances.
Tránh hút khí vào phòng từ nguồn khói hở hoặc khí dễ cháy hoặc các thiết bị có ngọn lửa hở khác.
必须避免气体从敞开的气道或其他明火设备回流进室内。
หลีกเลี่ยงการย้อนกลับของก๊าซเข้ามาภายในห้องจากปล่องไฟของก๊าซไวไฟ หรืออุปกรณ์เครื่องใช้ที่มีเปลวไฟอื่นๆ



Otherwise, it may cause fire.
Nếu không, sự cố cháy nổ có thể xảy ra.
否则可能会导致火灾。
ไม่เช่นนั้น อาจทำให้เกิดไฟไหม้ได้

- The lowest surface of this product should be installed above 2.3 m from the floor after installation.
Bề mặt thấp nhất của sản phẩm này phải được lắp đặt cách sàn trên 2.3 m.
安装完成后产品最底面至地面的距离必须大于 2.3m。
พื้นผิวด้านล่างสุดของผลิตภัณฑ์นี้ต้องอยู่สูงจากพื้นประมาณ 2.3 เมตร หลังจากติดตั้งแล้ว



Avoiding any accident
Tránh bất kỳ tai nạn
防止意外
หลีกเลี่ยงการเกิดอุบัติเหตุใดๆ

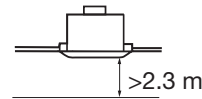

- Malaysia market : The lowest surface of this product should be installed above 2.5 m from the floor after installation.
Đối với thị trường Malaysia : Bề mặt thấp nhất của sản phẩm này phải được lắp đặt cách sàn trên 2.5 m.
面向马来西亚市场：安装完成后产品最底面至地面的距离必须大于 2.5m。

สำหรับประเทศไทย : พื้นผิวด้านล่างสุดของผลิตภัณฑ์นี้ต้องอยู่สูงจากพื้นประมาณ 2.5 เมตร หลังจากติดตั้งแล้ว

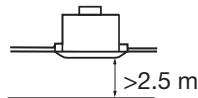

- Do not reconstruct this product.
Không làm thay đổi cấu trúc của sản phẩm này.
禁止对本产品进行改造。
ห้ามดัดแปลงแก้ไขผลิตภัณฑ์นี้



Otherwise, it may cause damage to the product or injury.
Nếu không, sản phẩm có thể bị hư hỏng hoặc gây thương tích.
否则可能会导致产品损伤或人身伤害。
ไม่เช่นนั้น อาจทำให้เกิดความเสียหายต่อทรัพย์สินหรือได้รับบาดเจ็บ

Please observe the following requirement. Otherwise, it may cause the product aging and breakdown.

Vui lòng tuân thủ yêu cầu sau. Nếu không, sản phẩm có thể bị lão hóa và bị hỏng.

请遵守以下安装要求事项，否则有可能会导导致机体老化或发生故障。

กรุณาปฏิบัติตามข้อกำหนดต่อไปนี้ ไม่เช่นนั้น อาจทำให้ผลิตภัณฑ์เสื่อมสภาพและชำรุดเสียหาย

■ Do not install the product where there is steam.

Không lắp đặt sản phẩm ở nơi có hơi nước.

请勿安装在有蒸汽的场所。

อย่าติดตั้งผลิตภัณฑ์ในตำแหน่งที่มีไอน้ำ

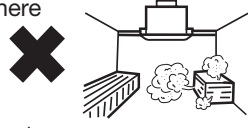

■ Please set a square inspection hole of at least 45 cm.

Vui lòng để lỗ vuông kiểm tra rộng ít nhất 45 cm.

请设置一个45cm以上的方形点检口。

กรุณาติดตั้งช่องตรวจสอบรูปสี่เหลี่ยมจัตุรัสที่มีขนาดอย่างน้อย 45 ซม.

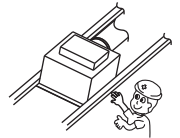

■ Do not install the product in places with high temperature.

Không lắp đặt sản phẩm ở những nơi có nhiệt độ cao.

请勿安装在高温场所。

อย่าติดตั้งผลิตภัณฑ์ในตำแหน่งที่มีอุณหภูมิสูง

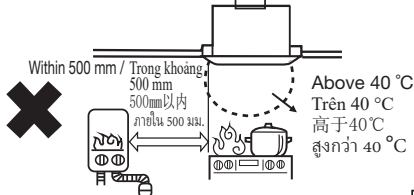

■ Do not install the product where it is exposed to oil fumes.

Không lắp đặt sản phẩm ở nơi tiếp xúc với hơi dầu.

请勿安装在油烟过多的场所。

อย่าติดตั้งผลิตภัณฑ์ในตำแหน่งที่สัมผัสกับไอน้ำมัน

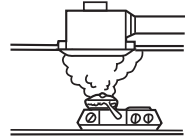

■ Be sure to provide an appropriate opening for air intake.

Đảm bảo tạo khoảng hở phù hợp cho đường gió vào.

请设置通风口。

ตรวจสอบให้แน่ใจว่ามีช่องเปิดที่เหมาะสมเพื่อให้อากาศเข้ามา

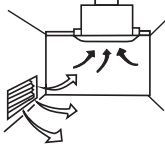

■ Do not install onto slanting ceiling.

Không lắp đặt sản phẩm lên trần nghiêng.

请勿安装在倾斜的天花板上。

อย่าติดตั้งเข้ากับเพดานที่ลาดเอียง

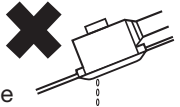

Prevent the water condensed in the duct pipe flow back into the body.

Ngăn nước đọng trong ống dẫn chảy ngược vào thân máy.

防止水通过安装管道倒流。

ป้องกันไม่ให้น้ำที่ควบแน่นภายในท่อไหลกลับเข้าไปในเครื่อง

■ Please don't carry out the following ductworks.

Vui lòng không thi công các kiểu hệ thống ống sau.

请勿执行以下管道系统。

กรุณาอย่าเดินท่อในลักษณะต่อไปนี้

Ductwork (1), (2), and (3) will increase the duct resistance, and ductwork (4) will cause turbulence and airflow collisions.

These ductwork configurations may cause the product to operate under a condition where the inlet and/or outlet openings are almost blocked. This may not only increase levels of vibration and noise but also reduce the air volume and adversely affect the motor.

Hệ thống ống (1), (2) và (3) sẽ làm tăng sức cản của ống và hệ thống ống (4) sẽ gây xoáy và xung đột luồng khí. Các kiểu lắp đặt hệ thống ống này có thể khiến sản phẩm hoạt động trong điều kiện mà các miệng lấy gió vào và/hoặc miệng xả gió ra gần như bị chặn. Điều này không những có thể làm tăng độ rung và tiếng ồn mà còn làm giảm lưu lượng gió và làm tổn hại động cơ.

管道系统 (1)、(2) 和 (3) 会增大管道阻力，而管道系统 (4) 会造成湍流和气流碰撞。这些管道系统配置可能会造成产品在进气口和/或出气口几乎完全堵塞的情况下运行。这不仅会增大振动和噪音，还会降低风量，并对电机产生不利影响。

การเดินท่อแบบที่ (1), (2), และ (3) จะเพิ่มแรงต้านทานในท่อ ส่วนการเดินท่อแบบที่ (4) จะส่งผลให้อากาศปั่นป่วนและลมปะทะ การเดินท่อในลักษณะดังกล่าวทำให้เครื่องทำงานในสภาวะที่ช่องลมเข้าและ / หรือช่องลมออกถูกปิดกั้นเกือบทั้งหมด ซึ่งจะทำให้เกิดการสั่นสะเทือนและเสียงดัง ทั้งยังลดปริมาณลมและส่งผลเสียต่อมอเตอร์อย่างร้ายแรง

- | | | | |
|--|--|---|--|
| <p>1 Bending extremely
Uốn cong quá mức
严重弯曲
งอท่อมกเกินไป</p> | <p>2 Bending repeatedly
Uốn cong nhiều chỗ
反复弯曲
งอท่อหลายครั้ง</p> | <p>3 Making duct diameter too small
Giảm đường kính ống quá mức
使管道直径太小
ทำเส้นผ่านศูนย์กลางของท่อลมเล็กเกินไป</p> | <p>4 Bending very near to the adaptor
Uốn cong quá gần đầu nối
弯曲非常靠近接头
งอท่อใกล้กับอะแดปเตอร์</p> |
|--|--|---|--|

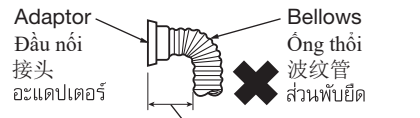

Separate 1m or more from the adaptor.
Cách đầu nối tối thiểu 1 m.
从接头分开1m或以上。
เว้นระยะอย่างน้อย 1 ม. จากอะแดปเตอร์

■ Do not install the product in the place with many dust.

Không lắp đặt sản phẩm ở nơi có nhiều bụi.

请勿安装在灰尘较多的场所。

อย่าติดตั้งผลิตภัณฑ์ในตำแหน่งที่มีฝุ่นจำนวนมาก

■ The product is not provided with, all-pole switch and leakage protection switch. Please purchase them in market.

Công tắc đóng ngắt mọi cực và cầu dao chống rò điện không được cung cấp kèm sản phẩm này. Vui lòng mua các thiết bị này ngoài thị trường.

本产品没有附带电源全极开关和漏电保护开关，需用户另购。



ผลิตภัณฑ์นี้ไม่ได้มีสวิตซ์หลายทางและสวิตซ์ป้องกันไฟรั่วให้มาด้วย กรุณาเลือกซื้อจากในท้องตลาด

The following attachments are enclosed in the packing box of ventilating fan. Be sure to check if they are complete after unpacking, and if anything is missed, contact our After-Sales Service Center or the dealer.

Các phụ kiện sau được kèm theo trong hộp đóng gói của quạt thông gió. Đảm bảo kiểm tra xem có đầy đủ phụ kiện không sau khi mở hộp, và liên hệ với Trung tâm dịch vụ sau bán hàng hoặc đại lý nếu thiếu bất kỳ phụ kiện nào.

随换气扇产品包装箱有以下附件，开箱后请清点是否齐全，如不齐全，请于客户咨询服务中心或经销商联系。

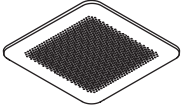
อุปกรณ์ยึดต่อไปนี้จะอยู่ในกล่องบรรจุของพัดลมระบายอากาศ ตรวจสอบให้แน่ใจว่ามีอุปกรณ์ครบถ้วนหลังจากการเปิดกล่องบรรจุ และหากมีชิ้นส่วนใดขาดหายไป กรุณาติดต่อศูนย์บริการหลังการขายหรือตัวแทนจำหน่ายของเรา

No. 序号 Số หมายเลข	Drawing 图样 Hình vẽ รูปอุปกรณ์	Name and purpose 名称及用途 Tên và mục đích ชื่อและวัตถุประสงค์	Quantity 数量 Số lượng จำนวน
①		Self-tapping screw (use to fix the frame and adaptor assembly) Ốc vít tự khóa ren (sử dụng để cố định khung và cụm đầu nối) 自攻螺丝 (用于固定框架和接头组合) สกรูเกลียวปล่อย (ใช้ยึดกรอบและชุดท่อต่อ)	6
②		Louver Miếng hút 面罩 ตะแกรงครอบช่องระบายอากาศ	1
③		Installation and operating instructions Hướng dẫn lắp đặt và sử dụng 安装使用说明书 คู่มือการใช้งาน	1

PARTS NAME AND DIMENSIONS

部件名称及尺寸

TÊN BỘ PHẬN VÀ KÍCH THƯỚC

ชื่อและขนาดของชิ้นส่วน

Unit: mm
Đơn vị: mm
单位: mm
หน่วย: มม.

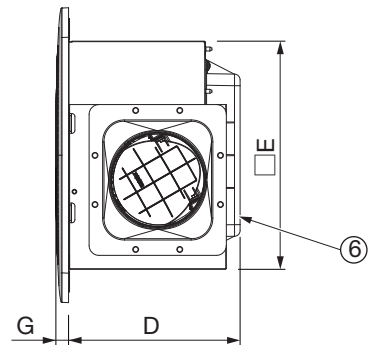
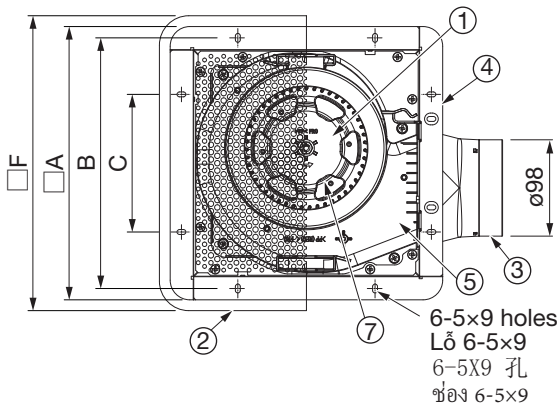

Model No. Số Model 型号 รุ่น	A	B	C	D	E	F	G	Duct size Cỡ ống dẫn 管道尺寸 ขนาดท่อ	No. Số 序号 หมายเลข	Part name Tên bộ phận 部件名 ชื่อชิ้นส่วน	No. Số 序号 หมายเลข	Part name Tên bộ phận 部件名 ชื่อชิ้นส่วน
FV-17CU9 FV-17CH9	214	194	84	164	170	230	13	ø100	①	Blade / 扇叶 Cánh quạt / ใบพัดลม	⑤	Casing / 护套 Vỏ cánh quạt / ตัวเรือนใบพัด
FV-24CU9 FV-24CD9 FV-24CH9 FV-24CG9	278	255	140	175	233	300	13	ø100	②	Louver / 面罩 Miếng hút ตะแกรงครอบช่องระบายอากาศ	⑥	Wiring cover / 接线罩 Nắp dây điện / ฝาครอบลวด
									③	Adaptor Assembly 接头组合 Cụm đầu nối / ชุดท่อต่อ	⑦	Motor / 马达 Động cơ / มอเตอร์
									④	Fan body / 机身 Thân quạt / ตัวเรือนพัดลม		

1. Fan body installation Method 1 install with wooden joist.

1. Lắp thân quạt bằng Cách 1 - lắp vào dầm gỗ.

1. 机体的安装 方法一 使用木龙骨安装

1. การติดตั้งตัวพัดลม วิธีที่ 1 ติดตั้งเข้ากับด้ามไม้

- ① Construct the wooden frame and attach it horizontally to the wooden joist. (Fig.1)
 Làm khung gỗ và gắn theo chiều ngang vào dầm gỗ. (Hình 1)
 在木龙骨上水平搭建木框 (图1)。
 สร้างกรอบไม้และยึดเข้ากับด้ามไม้ในแนวนอน (รูปที่ 1)

The distance between the top of fan body and ceiling should not be less than 20 mm. (Fig.2)
 Khoảng cách giữa đỉnh thân quạt và trần phải từ 20 mm trở lên. (Hình 2)

注意应保持机体顶部和天花板的距离不小于20mm (图2)。
 ระยะห่างระหว่างด้านบนของตัวพัดลมและเพดานไมควรมีน้อยกว่า 20 มม. (รูปที่ 2)

Fig.1 / 图1
 Hình 1 / รูปที่ 1
 Unit : mm
 Đơn vị : mm
 单位 : mm
 หน่วย : มม.

Model No. Số Model 型号 รุ่น	FV-17CU9 FV-17CH9	FV-24CU9 FV-24CD9 FV-24CH9 FV-24CG9
A Size (Square) Cỡ A (Vuông) A尺寸 (正方形) ขนาด A (สี่เหลี่ยมจัตุรัส)	177±2	240±2

IMPORTANT / 重要

QUAN TRỌNG / สิ่งสำคัญ

Remove the screw bag from adaptor assembly before installation as shown below.
 Tháo bọc ốc vít ra khỏi cụm đầu nối ra trước khi lắp đặt như hình minh họa bên dưới.
 在安装之前要撕下接头组合上的螺丝包。

ถอดสกรูออกจากชุดต่อ
 ก่อนติดตั้งตามที่แสดงไว้ด้านล่าง

Screw bag
 Bọc ốc vít
 螺丝包
 สกรู

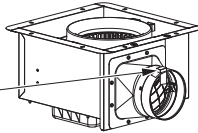

Fig.2 / 图2
 Hình 2 / รูปที่ 2

- ② Remove one hexagon screw that is fixed adaptor assembly and fan body, then remove the adaptor assembly. (Fig.3)
 Tháo một ốc vít lục giác được dùng để cố định cụm đầu nối với thân quạt, sau đó tháo cụm đầu nối. (Hình 3)
 取下固定接头组合和机体的一颗螺丝，按图示方法拆下接头组合 (图3)。
 ถอดสกรูหกเหลี่ยมหนึ่งตัวที่ยึดชุดต่อและตัวเรือนพัดลม จากนั้นถอดชุดต่อออก (รูปที่ 3)

- ③ Fix the adaptor assembly on wooden frame with 2 self-tapping screws of $\Phi 4.2 \times 20$. (Fig.4)
 Cố định cụm đầu nối vào khung gỗ bằng 2 ốc vít tự khóa ren $\Phi 4.2 \times 20$. (Hình 4)
 按图示将接头组合紧靠木框固定，并用自攻螺丝 $\Phi 4.2 \times 20$ (2颗) 固定 (图4)。
 ยึดชุดต่อบนกรอบไม้ด้วยสกรูเกลียวปลั๊ยขนาด $\Phi 4.2 \times 20$ จำนวน 2 ตัว (รูปที่ 4)

Fig.3 / 图3
 Hình 3 / รูปที่ 3

IMPORTANT / 重要

QUAN TRỌNG / สิ่งสำคัญ

Adaptor assembly should not fix at an angle.
 Không nên cố định cụm đầu nối theo một góc.
 固定接头组合时要注意不能和木框之间有角度
 ควรติดตั้งท่อนให้ตั้งฉาก

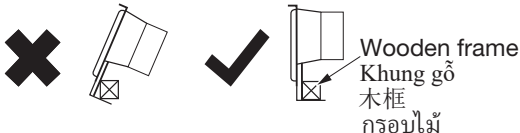

Fig.4 / 图4
 Hình 4 / รูปที่ 4

- ④ Connect the power cord (included earth) of fan body to lead wire in accordance with the wiring diagram. (Fig.5)
Kết nối dây nguồn (kèm dây tiếp địa) của thân quạt với đầu dây theo sơ đồ đấu nối. (Hình 5)
根据接线示意图, 将机体电源线 (包括地线) 连接到供电电源线上 (图5)。
ต่อสายไฟ (รวมถึงสายกราวด์) ของตัวเรือนพัดลมเข้ากับสายไฟตามแผนผังการเดินสายไฟ (รูปที่ 5)

Notice / 提示事项
Chú ý / หมายเหตุ

Wiring should be firmly connected without any loose.
Connection example. (Fig.6)

Dây phải được đấu nối chặt, không có chỗ lỏng.
Ví dụ cách đấu nối. (Hình 6)

电源线连接处必须牢固, 不能有松动。
电源连接方法 (图6)。

สายไฟควรต่ออย่างแน่นหนาโดยไม่มีกรหลุดหลวมใตย
ตัวอย่างการต่อสายไฟ (รูปที่ 6)

- It is required to use terminal (not supply) that complies IEC 60998.
Cần phải sử dụng cực nối (không cung cấp) theo tiêu chuẩn IEC 60998.
要求使用符合IEC60998的接线端子座 (另购)。
ต้องใช้ขั้ว (ไม่ได้ให้มา) ที่ตรงตามมาตรฐาน IEC 60998

- Make sure all connections are fastened firmly after wiring is finished.
Đảm bảo mọi kết nối được buộc chắc chắn sau khi hoàn tất công việc đấu nối.
接线完成后, 必须检查所有连接是否牢固。
ตรวจสอบให้แน่ใจว่าการต่อสายไฟทั้งหมดถูกยึดอย่างแน่นหนาหลังจากเดินสายไฟเสร็จแล้ว

- ⑤ Make the power cord pass through the wooden frame, push the fan body into wooden frame, to fix the fan body and adaptor assembly. (Fig.7)
Luồn dây nguồn qua khung gỗ, đẩy thân quạt vào khung gỗ để cố định thân quạt và cụm đầu nối. (Hình 7)
将电源线穿过木框, 将机体推入木框, 使机体与接头组合固定 (图7)。
สอดสายไฟผ่านกรอบไม้ ดันตัวเรือนพัดลมเข้ากับกรอบไม้ เพื่อยึดตัวเรือนพัดลมและชุดต่อ (รูปที่ 7)

Notice / 提示事项
Chú ý / หมายเหตุ

- Power cord should reserve more than 400 mm, otherwise main body is hard to disassembly when maintenance.
Cần để dư trên 400 mm dây nguồn, nếu không sẽ khó tháo thân quạt khi cần bảo dưỡng.
电源线要有400mm以上的预留, 否则维修时机体难以拆卸。
ควรเผื่อความยาวสายไฟไว้เกินกว่า 400 มม. ไม่งั้นนั้นจะทำให้ยากต่อการถอดแยกตัวเครื่องหลักเมื่อบำรุงรักษา

- When the fan body is pushed into the wooden frame, be careful not to pinch the power cord.
Cần trọng để không kẹp dây nguồn khi đẩy thân quạt vào khung gỗ.
机体推入木框时, 请注意不要夹伤电源线。
เมื่อดันตัวเรือนพัดลมเข้าในกรอบไม้แล้ว ระวังอย่าให้หนีบสายไฟ

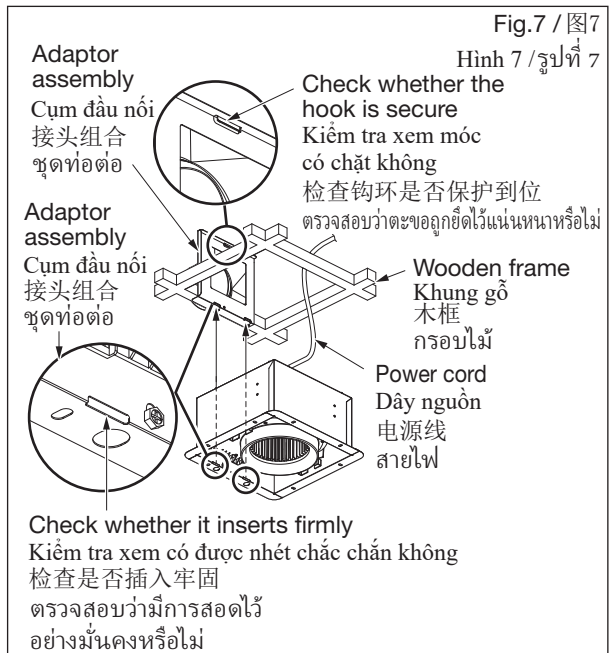
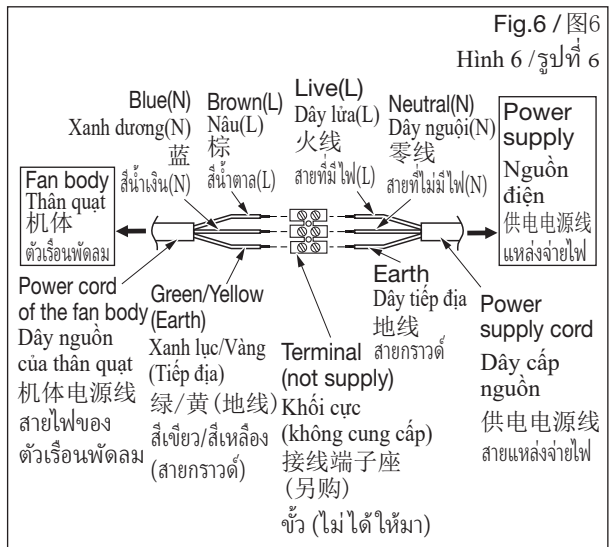
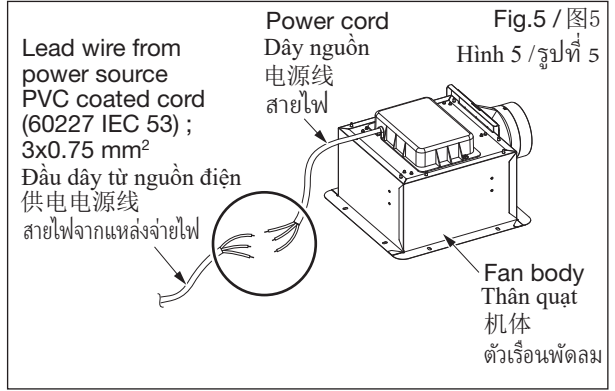

- ⑥ Fix fan body firmly with 4 self-tapping screws $\Phi 4.2 \times 20$. (Fig.8)

Cố định thân quạt chắc chắn bằng 4 chiếc vít tự khóa ren $\Phi 4.2 \times 20$. (Hình 8)

用自攻螺丝 $\Phi 4.2 \times 20$ (4顆) 将机体牢固的固定 (图8)。

ยึดตัวเรือนพัดลมให้แน่นด้วยสกรูเกลียวป้อยขนาด $\Phi 4.2 \times 20$ จำนวน 4 ตัว (รูปที่ 8)

- ⑦ Fix adaptor assembly and fan body firmly with hexagon screw removed in step ②. (Fig.9)

Cố định cụm đầu nối và thân quạt chắc chắn bằng ốc vít lục giác được tháo ra trong bước ②. (Hình 9)

用步骤②中拆下的螺丝将机体与接头组合牢固的固定起来 (图9)。

ยึดชุดท่อต่อและตัวเรือนพัดลมให้แน่นด้วยสกรูหกเหลี่ยมที่ถอดออกในขั้นตอนที่ ② (รูปที่ 9)

- After finishing installation, please confirm whether fan body and adaptor assembly are installed firmly.

Sau khi hoàn tất công việc lắp đặt, vui lòng xác nhận thân quạt và cụm đầu nối đã được lắp chắc chắn.

安装完成后, 请确认机体与接头是否完全安装牢固。

หลังจากติดตั้งเสร็จแล้ว กรุณาตรวจสอบว่าตัวเรือนพัดลมและชุดท่อต่อติดตั้งไว้แน่นหนาหรือไม่

- ⑧ Connect duct. ➡ refer to page 12

2. Connect duct

Nối ống dẫn. → tham khảo trang 12

2. Nối ống dẫn

连接管道。→ 参考第12页

2. 管道连接

ต่อท่อ → ดูที่หน้า 12

2. ต่อท่อ

- ⑨ Install ceiling board, keep the gap of flange and ceiling board in the range of 2~3 mm. (Fig.10)

Lắp đặt tấm gắn trần, giữ khoảng hở của gờ và tấm gắn trần trong khoảng 2~3 mm. (Hình 10)

安装天花板嵌板, 使法兰与天花板嵌板的间隙保持在 2~3mm 范围内 (图10)。

ติดตั้งฝ้าเพดาน โดยให้ช่องว่างระหว่างหน้าแปลนและฝ้าเพดานอยู่ที่ 2~3 มม. (รูปที่ 10)

- ⑩ Insert the fixed spring of louver assembly into the groove, install the louver to the fan body. (Fig.11)

Lắp lò xo cố định cụm miêng hút vào rãnh, lắp miêng hút vào thân quạt. (Hình 11)

将面罩组合上的固定弹簧装入沟槽内, 将面罩装在机体上 (图11)。

สอดสปริงยึดของชุดตะแกรงครอบช่องระบายอากาศเข้าในร่อง ติดตั้งตะแกรงครอบช่องระบายอากาศเข้ากับตัวเรือนพัดลม (รูปที่ 11)

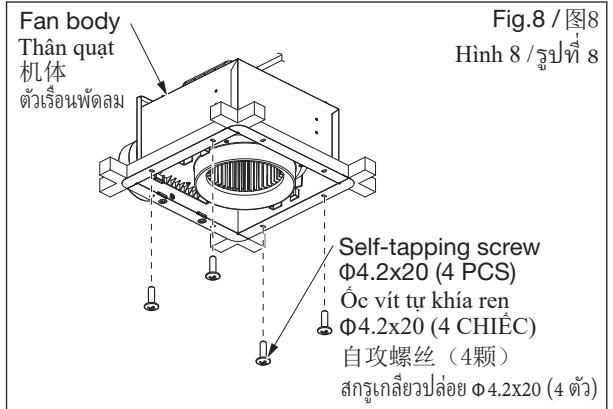

Fig.8 / 图8

Hình 8 / รูปที่ 8

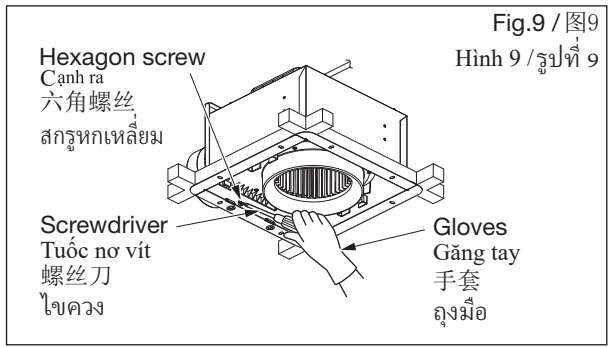

Fig.9 / 图9

Hình 9 / รูปที่ 9

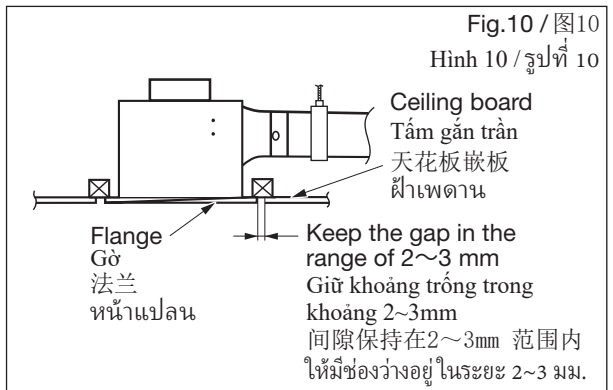

Fig.10 / 图10

Hình 10 / รูปที่ 10

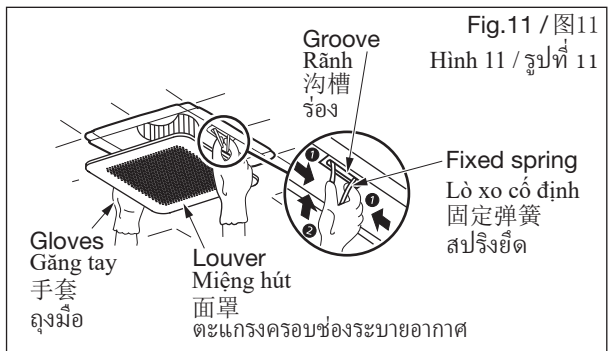

Fig.11 / 图11

Hình 11 / รูปที่ 11

1. Fan body installation Method 2 install with anchor bolt

1. Lắp thân quạt bằng Cách 2 - lắp vào bulông neo

1. 机体的安装 方法二 使用地脚螺栓安装

1. การติดตั้งตัวพัดลม วิธีที่ 2 ติดตั้งด้วยสหมอสลักเกลียว

① Secure the suspension bracket FV-KB021 (not supply) with screws (not supply) (Fig.12).
Cố định giá treo FV-KB021 (không cung cấp) bằng ốc vít (không cung cấp) (Hình 12).
用螺丝(另购)固定悬吊支架FV-KB021(另购)(图12)。
ยึดขายึดตัวรองรับ FV-KB021 (ไม่ได้ให้มา) ด้วยสกรู (ไม่ได้ให้มา) (รูปที่ 12)

Notice / 提示事项
Chú ý / หมายเหตุ

The screw length is 8 mm. 自攻螺丝长度为8mm。
Ốc vít có chiều dài bằng 8 mm. ความยาวสกรูเท่ากับ 8 มม.

② Install the fan body on the anchor bolt.
The distance between the top of fan body and ceiling should not be less than 20 mm. (Fig.13) Anchor bolt (M8-M10, not supply) refer to the following form.

Lắp thân quạt lên bulông neo.
Khoảng cách giữa đỉnh thân quạt và trần không được nhỏ hơn 20 mm. (Hình 13) Bulông neo (M8-M10, không cung cấp) tham khảo dạng sau.
将机体安装在地脚螺栓(M8-M10另购)上。
注意应保持机体顶部和天花板的距离不小于20mm(图13)。
ติดตั้งตัวเรือนพัดลมบนสหมอสลักเกลียว
ระยะห่างระหว่างด้านบนของตัวเรือนพัดลมและเพดานไม่ควรน้อยกว่า 20 มม. (รูปที่ 13)
สหมอสลักเกลียว (M8-M10, ไม่ได้ให้มา) ให้ดูที่ตารางต่อไปนี้

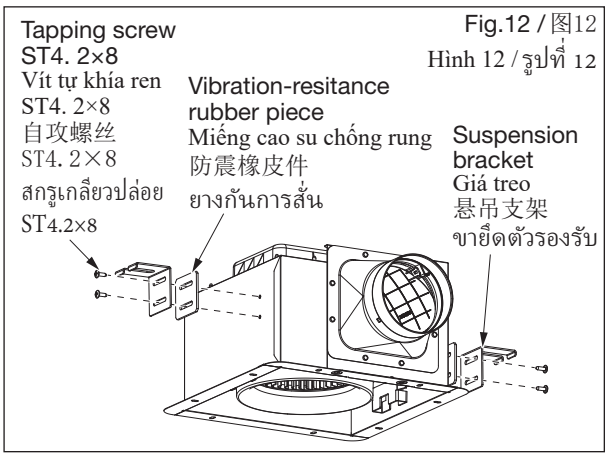

Fig.12 / 图12
Hình 12 / รูปที่ 12

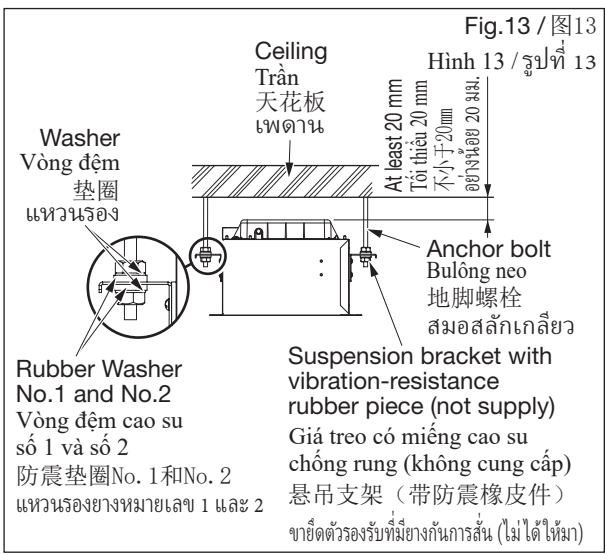

Fig.13 / 图13
Hình 13 / รูปที่ 13

Unit: mm
Đơn vị: mm
单位: mm
หน่วย: มม.

Model No. Số Model 型号 รุ่น	FV-17CU9 FV-17CH9	FV-24CU9 FV-24CD9 FV-24CG9 FV-24CH9
A Size	206	266
B Size	89	131
C Size	103	112

③ Connect power cord. → refer to page 8
1. Fan body installation Method 1 install with wooden joist ⑤.

Nối dây nguồn. → tham khảo trang 8
1. Lắp thân quạt bằng Cách 1 - lắp vào dầm gỗ ⑤.
连接电源线→参考第8页
1. 机体的安装方法一 使用木龙骨安装 ⑤
ต่อสายไฟ → ดูที่หน้า 8
1. การติดตั้งตัวพัดลม วิธีที่ 1 ติดตั้งเข้ากับตงไม้ ⑤

④ Insert the fixed spring of louver assembly into the groove, install the louver to the fan body. (Fig.14).

Lắp lò xo cố định cụm miếng hút vào rãnh, lắp miếng hút vào thân quạt. (Hình 14)
将面罩组合上的固定弹簧装入沟槽内, 进而安装在机体上。(图14)。
สอดสปริงยึดของชุดตะแกรงครอบช่องระบายอากาศเข้าในร่อง ติดตั้งตะแกรงครอบช่องระบายอากาศเข้ากับตัวเรือนพัดลม (รูปที่ 14)

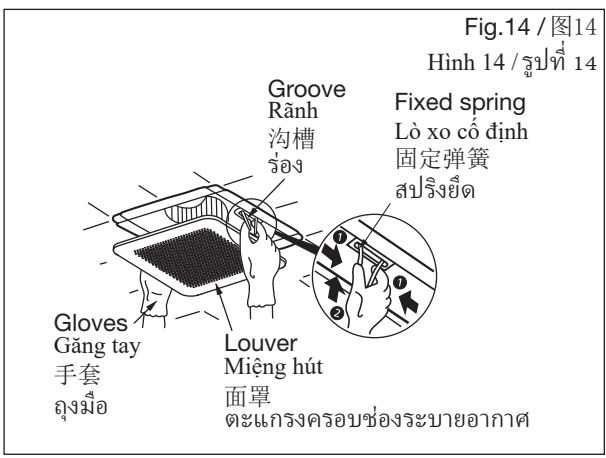

Fig.14 / 图14
Hình 14 / รูปที่ 14

2. Connect duct

2. Nối ống dẫn

2. 管道连接

2. ต่อท่อ

① Insert the duct (not supply) into the adaptor and secure it with adhesive tape (not supply) tightly. Suspend the duct from the ceiling so that no force is applied to the fan body. Install the duct horizontally with a gradient downwards to the outside. And the outlet of duct shall be located to avoid the rain ingress.

Nhét ống (không cung cấp) vào đầu nối và bó chặt bằng băng dính (không cung cấp). Treo ống dẫn lên trần sao cho thân quạt không chịu lực nứ. Lắp ống dẫn theo bề mặt ngang sao cho ống dốc dần ra phía ngoài. Và đặt miệng xả của ống dẫn để tránh mưa rơi vào. 将管道 (另购) 装入接头组合上, 然后用胶带 (另购) 粘紧密闭, 防止漏风。将管道悬挂在天花板上, 以防止外力施加于机体。管道水平向下倾斜的安装到外侧, 其出口应设置在避免雨水进入的地方。

สอดท่อ (ไม่ได้ให้มา) เข้าในท่อต่อ และยึดด้วยเทปขาว (ไม่ได้ให้มา) ให้แน่น แขนงท่อจากเพดานเพื่อไม่ให้มีแรงกระทำกับตัวเรือนพัดลม ติดตั้งท่อในแนวขนานโดยให้ลาดเอียงลงไปทางด้านนอก และทางออกของท่อควรอยู่ในตำแหน่งที่น้ำฝนไหลเข้าไปข้างในไม่ได้

Notice / 提示事項
Chú ý / หมายเหตุ

The minimum diameter of the wall hole : ø116 mm

Đường kính tối thiểu của lỗ trên tường: ø116 mm

墙壁的最小开口尺寸为: 116mm.

เส้นผ่านศูนย์กลางต่ำสุดของรูผนัง: ø116 มม.



② Insert the pipe hood or vent cap (optional accessories) on the outer wall.

Lắp nắp che ống dẫn hoặc nắp chụp thông gió (phụ kiện tùy chọn) lên tường bên ngoài.

将管盖或管罩 (需要另外选购) 安装到墙外。

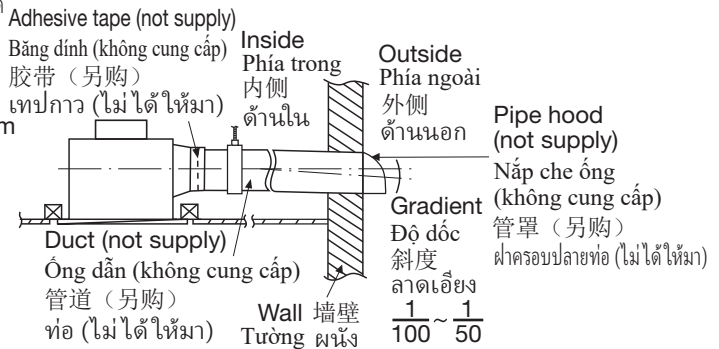
ติดตั้งฝาครอบปลายท่อหรือฝาปิดช่องลม (อุปกรณ์เสริมซึ่งเป็นตัวเลือก) บนผนังด้านนอก



Pipe hood	Nắp che ống	FV-MCX100P	
管罩	ฝาครอบปลายท่อ		
Vent cap	Nắp chụp thông gió	FV-VCX100P	
管盖	ฝาปิดช่องลม		

TEST RUN

CHẠY THỬ

试运转

การทดสอบการทำงาน

■ Please check whether all kinds of anomalies below happen after connecting power.

Vui lòng kiểm tra xem mọi điều bất thường bên dưới có xảy ra không sau khi nối nguồn.

在接通电源后, 检查一下是否发生以下各种异常现象。

กรุณาตรวจสอบว่ามีความผิดปกติต่อไปนี้เกิดขึ้นหรือไม่หลังจากต่อกับระบบไฟ

- Blades doesn't run properly.
Cánh quạt không hoạt động đúng.
扇叶不正常的运转。
ใบพัดทำงานไม่ถูกต้อง
- Blades is clockwise rotation.
Cánh quạt quay theo chiều kim đồng hồ.
扇叶顺时针旋转。
ใบพัดหมุนตามเข็มนาฬิกา
- Blades have abnormal vibration or noise.
Cánh quạt có độ rung hoặc tiếng ồn bất thường.
发生不正常的声音或震动。
ใบพัดมีเสียงดังหรือการสั่นที่ผิดปกติ

■ If anomalies happen, please check whether the installation is right.

Nếu xảy ra điều bất thường, vui lòng kiểm tra xem cách lắp đặt có đúng không.

若出现异常现象, 请检查是否安装正确。

หากมีความผิดปกติเกิดขึ้น กรุณาตรวจสอบว่าติดตั้งถูกต้องหรือไม่

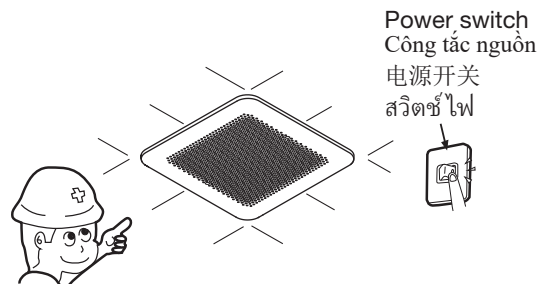



Warning
Cảnh báo

警告
คำเตือน

- Do not directly spray this product with water and other liquids.

Không phun trực tiếp nước hoặc các chất lỏng khác lên sản phẩm này.

禁止用水及其他液体直接喷射、清洁本产品。

อย่าฉีดน้ำหรือของเหลวอื่นๆไปที่ผลิตภัณฑ์โดยตรง



Otherwise, it may cause short circuit or electric shock.

Nếu không, sự cố đoản mạch hoặc điện giật có thể xảy ra.

否则可能会导致短路或触电。

ไม่เช่นนั้น อาจทำให้เกิดการลัดวงจรหรือไฟฟ้าช็อตได้

- Once flammable gas leaks, do not start any function of this product.

Khi rò rỉ khí dễ cháy, không khởi động bất kỳ chức năng nào của sản phẩm này.

当发生煤气泄漏时，禁止开启本产品的任何功能。

ถ้ามีการรั่วของก๊าซไวไฟ ห้ามเปิดการทำงานใดๆของผลิตภัณฑ์นี้



Otherwise, it may generate spark and this leads to explosion.

Nếu không, sản phẩm có thể phát ra tia lửa và gây nổ.

否则可能会产生电火花而引起爆炸。

ไม่เช่นนั้น อาจทำให้เกิดประกายไฟและเกิดระเบิดได้

- Do not let water flow into the motor.

Không để nước tràn vào động cơ.

禁止让水进入电动机。

อย่าให้น้ำเข้าไปในมอเตอร์



Otherwise, it may damage the product or cause fire.

Nếu không, sản phẩm có thể bị hỏng hoặc gây cháy nổ.

否则可能会损坏本产品或导致火灾。

ไม่เช่นนั้น อาจทำให้ผลิตภัณฑ์เสียหายหรือเกิดไฟไหม้ได้

- This product is applicable to living rooms, washrooms and other places where the humidity is not too high.

Có thể lắp đặt sản phẩm này tại phòng khách, phòng giặt đồ và những nơi khác có độ ẩm không quá cao.

本产品须安装在起居室、卫生间等湿度不太高的场所。

ผลิตภัณฑ์นี้สามารถใช้งานได้ ในห้องนั่งเล่น ห้องน้ำ และสถานที่อื่นๆ ที่ไม่มีความชื้นสูงจนเกินไป



Otherwise, it may lead to short circuit or electric shock.

Nếu không, sự cố đoản mạch hoặc điện giật có thể xảy ra.

否则可能会引起短路或触电。

ไม่เช่นนั้น อาจทำให้เกิดการลัดวงจรหรือไฟฟ้าช็อตได้

- If you will not use this product any more, remove the product.

Nếu bạn có kế hoạch không sử dụng sản phẩm này nữa, hãy tháo nó ra.

如果以后不打算再使用本产品，不得放置不管，而应予以拆除。

หากคุณไม่ต้องการใช้งานอีกต่อไป ให้ถอดผลิตภัณฑ์นี้ออก



Otherwise, the product may fall down and it may cause injury.

Nếu không, sản phẩm có thể rơi xuống và có thể gây thương tích.

万一掉落，可能会导致受伤。

ไม่เช่นนั้น ผลิตภัณฑ์อาจตกลงมา และอาจทำให้ได้รับบาดเจ็บ



Caution
Thận trọng

注意

ข้อควรระวัง

- Please wear the gloves when cleaning the product.

Vui lòng đeo găng tay khi vệ sinh sản phẩm.

清洁时请戴上手套。

กรุณาสวมถุงมือเมื่อทำความสะอาดผลิตภัณฑ์



Otherwise, it may cause damage.

Nếu không, hư hại có thể xảy ra.

否则可能会导致受伤。

ไม่เช่นนั้น อาจทำให้เกิดการชำรุดเสียหายได้



Cleaning Precautions
Các biện pháp an toàn khi vệ sinh
清洁提示事项

ข้อควรระวังในการทำความสะอาด

- Never immerse blade or other resin parts in hot water over 60 °C.
Không được ngâm cánh quạt hoặc bộ phận nhựa khác trong nước nóng hơn 60 °C.
请勿把塑料部品浸入高于60℃的水中。
ห้ามแช่ใบพัดลมหรือชิ้นส่วนที่เป็นยางเรซินในน้ำร้อนที่มีอุณหภูมิสูงกว่า 60 °C
- Never use petrol, benzene thinner or any other such chemicals for cleaning the product.
Không được sử dụng xăng, chất pha loãng ben-zen hoặc các hóa chất tương tự để vệ sinh sản phẩm.
请勿使用汽油、苯、稀释剂或其他诸如此类的化学品擦拭换气扇。
ห้ามใช้น้ำมันปิโตรเลียม น้ำมันเบนซิน ทินเนอร์ หรือสารเคมีอื่นใดในการทำความสะอาดผลิตภัณฑ์

Clean product

Vệ sinh sản phẩm

清洁产品

การทำความสะอาดผลิตภัณฑ์

- ① Remove the louver. (Fig.15)
Tháo miệng hút. (Hình 15)
拆下面罩 (图15)。
ถอดตะแกรงครอบช่องระบายอากาศ (รูปที่ 15)
- ② Clean Louver. (Don't put into hot water. Use non-abrasive kitchen detergent, wipe dry with clean cloth) (Fig.16)
The Louver should be dry after cleaning.
Vệ sinh Miệng hút. (Không cho vào nước nóng. Sử dụng chất tẩy rửa dùng trong bếp, không gây ăn mòn để vệ sinh, sau đó lau khô bằng vải sạch) (Hình 16)
Miệng hút phải khô ráo sau khi vệ sinh.
用水冲洗面罩，干净的面罩请用柔软的干布擦干或风干 (图16)。
ทำความสะอาดตะแกรงครอบช่องระบายอากาศ (ห้ามแช่ในน้ำร้อน ใช้น้ำยาทำความสะอาดห้องครัวที่ไม่กัดกร่อน เช็ดให้แห้งด้วยผ้าสะอาด) (รูปที่ 16)
ควรเช็ดตะแกรงครอบช่องระบายอากาศให้แห้งหลังจากทำความสะอาด
- ③ Clean the dirt of blades with vacuum cleaner. (Fig.17)
Dùng máy hút bụi để vệ sinh chất bẩn bám vào cánh quạt. (Hình 17)
使用吸尘器清除扇叶上的污物 (图17)。
ทำความสะอาดใบพัดลมด้วยเครื่องดูดฝุ่น (รูปที่ 17)
- ④ Wipe the dust off the fan body with a soft cloth moistened with kitchen detergent, and then clear it with a clean soft cloth. (Fig.18)
Dùng vải mềm thấm ẩm chất tẩy rửa dùng trong bếp để lau sạch bụi trên thân quạt và sau đó lau bằng vải mềm sạch. (Hình 18)
使用软布沾上厨房用洗涤剂后擦掉扇叶上的污物，再用干净软布擦净 (图18)。
เช็ดฝุ่นออกจากตัวเรือนพัดลมด้วยผ้านุ่มชุบน้ำยาทำความสะอาดห้องครัว แล้วเช็ดออกด้วยผ้านุ่มที่สะอาด (รูปที่ 18)
- ⑤ Finally, install the louver again. (Fig.19)
Cuối cùng, lắp lại miệng hút. (Hình 19)
最后，重新装上面罩 (图19)。
สุดท้าย ติดตั้งตะแกรงครอบช่องระบายอากาศกลับเข้าที่ (รูปที่ 19)

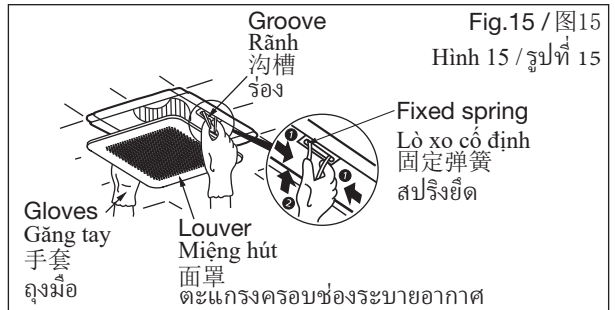

Fig.15 / 图15

Hình 15 / รูปที่ 15



Fig.16 / 图16

Hình 16 / รูปที่ 16

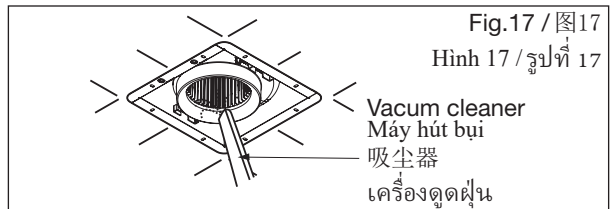

Fig.17 / 图17

Hình 17 / รูปที่ 17

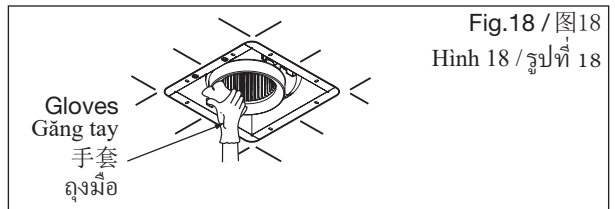

Fig.18 / 图18

Hình 18 / รูปที่ 18

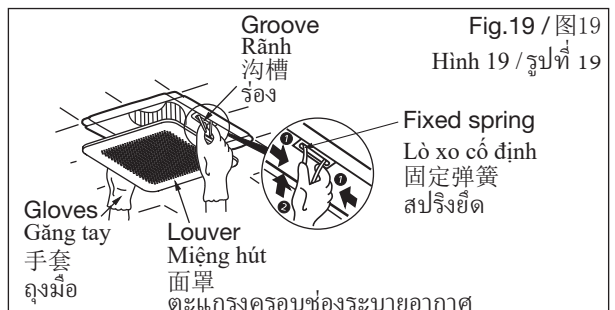
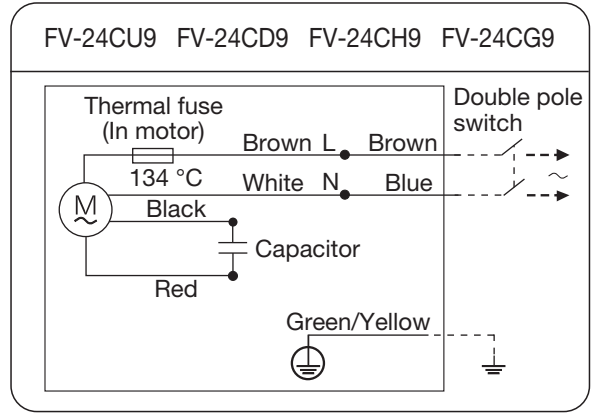
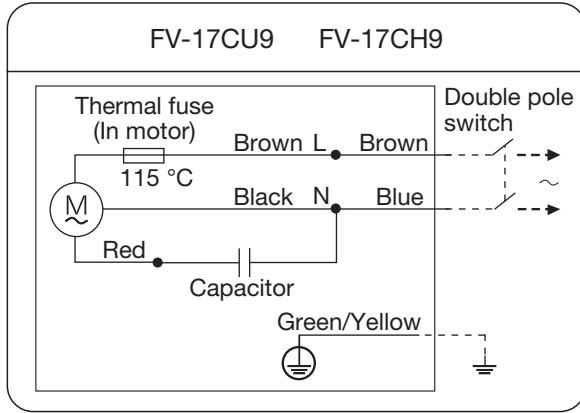

Fig.19 / 图19

Hình 19 / รูปที่ 19



SPECIFICATIONS

规格

THÔNG SỐ

ข้อมูลจำเพาะ

Model No. Số Model 型号 รุ่น	Voltage Điện áp แรงดันไฟฟ้า [V]	Frequency Tần số ความถี่ [Hz]	Power consumption Mức Tiêu thụ điện năng 耗电量 กำลังไฟ [W]	Air delivery Lượng khí cấp 风量 ปริมาณการกระจาย [m ³ /h]	Noise Độ ồn 噪音 ระดับเสียง [dB]	Static pressure Áp suất tĩnh แรงดันสถิต [Pa]	Net weight Trọng lượng tịnh 净重 น้ำหนักสุทธิ [kg]
FV-17CU9	220	50	7.5	85	23.0	110	1.7
	230	50	8.5	85	24.5	110	
	240	50	9.5	90	26.0	110	
	230	60	10.0	85	24.0	130	
FV-17CH9	220	50	9.5	100	27.5	115	1.7
FV-24CU9	220	50	10.5	140	25.0	100	2.7
	230	50	11.0	150	26.0	100	
	240	50	12.0	160	27.0	100	
	230	60	13.5	150	26.5	130	
FV-24CD9	220	50	13.5	170	28.5	100	2.7
	230	50	15.0	180	30.0	100	
	240	50	16.5	190	31.5	100	
	230	60	19.0	180	31.0	140	
FV-24CH9	220	50	16.5	200	32.0	100	2.7
	230	50	18.0	210	34.0	100	
	240	50	19.5	210	35.0	110	
FV-24CG9	220	50	22.5	220	35.0	100	2.7

■ Insulation class B IP code :IPX2
 Mã IP B lớp cách điện : IPX2
 B级绝缘 IP代码: IPX2
 ฉนวนชนิด B รหัส IP : IPX2

The above specification may be changed without further notice.
 Thông số kỹ thuật nêu trên có thể được thay đổi mà không thông báo lại.
 上述参数如有变动，恕不另行通知。

ข้อมูลจำเพาะข้างต้นอาจเปลี่ยนแปลงได้โดยไม่แจ้งให้ทราบล่วงหน้า

Panasonic Corporation

Web Site : <http://www.panasonic.com>

© Panasonic Corporation 2022

17CU94061
V1222-0