

## Hướng dẫn vận hành

Máy rửa chén (dành cho hộ gia đình)

Số Model **NP-FVK16XE**  
**NP-FMK16XE**

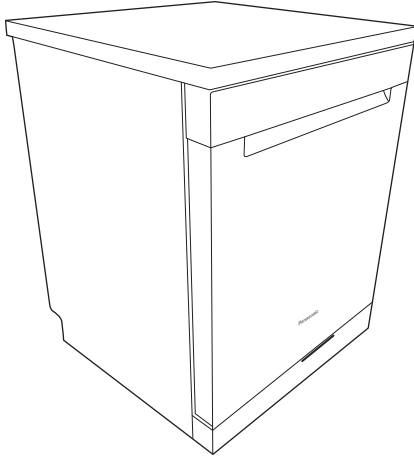

- nanoe™ là nhãn hiệu đã đăng ký của Panasonic Holdings Corporation.

### Kèm theo hướng dẫn lắp đặt

- Cảm ơn quý khách đã mua sản phẩm Panasonic.
- Thiết bị này chỉ được sử dụng trong nhà cho mục đích hộ gia đình, không sử dụng ngoài trời.
  - Thiết bị này được chủ định để sử dụng trong hộ gia đình và các trường hợp tương tự như:
    - khu vực bếp nhân viên trong các cửa hàng, văn phòng và môi trường làm việc khác;
    - nhà ở trang trại;
    - bởi khách hàng trong khách sạn, nhà nghỉ và các loại hình cư trú khác;
    - môi trường kiểu phục vụ giường ngủ đêm và bữa sáng.
  - Vui lòng đọc kỹ Hướng dẫn vận hành này trước khi sử dụng và giữ lại để tham khảo sau. Hãy đọc mục “Lưu ý về an toàn”(Trang 2 đến 3) trước khi sử dụng.
  - Trong Hướng dẫn vận hành này, NP-FVK16XE được viết tắt là FVK16, NP-FMK16XE được viết tắt là FMK16.
  - Các hình minh họa trong Hướng dẫn vận hành lấy FMK16 làm ví dụ. Thiết bị thực tế có thể khác với hình minh họa và mô tả.

### Nội dung Trang

Lưu ý về an toàn .....	2
Lưu ý khi sử dụng .....	4
Kiểm tra và chuẩn bị trước khi sử dụng .....	5
Tên bộ phận .....	6

Trước khi sử dụng

Hướng dẫn khởi động nhanh .....	8
Xếp bộ đồ ăn .....	10
Chất tẩy rửa .....	14
Chương trình và chức năng .....	16

Cách sử dụng

Bảo dưỡng .....	18
Ngăn ngừa đóng băng/Khi không sử dụng trong thời gian dài .....	20
Các câu hỏi thường gặp .....	21
Xử lý sự cố .....	22
Mã báo lỗi .....	23
Thông số kỹ thuật.....	Bìa sau

Khi cần thiết



P9947-27T00

S0326-0



Tháng 3 năm 2026

# Lưu ý về an toàn

## Phải tuân thủ

Để tránh gây nguy hiểm cho người sử dụng hoặc thiệt hại về tài sản, hãy thực hiện theo hướng dẫn dưới đây.

■ Mức độ nguy hiểm hoặc thiệt hại do sử dụng sai cách được phân loại theo các cấp độ sau.

 <b>CẢNH BÁO</b>	Điều này có nghĩa là nếu không thực hiện theo hướng dẫn có thể gây chấn thương nặng hoặc tử vong.
 <b>CẨN THẬN</b>	Điều này có nghĩa là nếu không thực hiện theo hướng dẫn có thể gây chấn thương nhẹ hoặc thiệt hại về tài sản.

## CẢNH BÁO

- Người dùng (bao gồm cả trẻ em) bị suy giảm về sức khỏe, giác quan hoặc tinh thần, hoặc thiếu kinh nghiệm và kiến thức không được sử dụng sản phẩm, trừ khi họ được giám sát hoặc được hướng dẫn sử dụng bởi người chịu trách nhiệm cho sự an toàn của họ.
- Giám sát trẻ em, đề phòng trẻ đùa nghịch với sản phẩm.
- Để tránh nguy hiểm, dây nguồn hồng phải do nhà sản xuất, trung tâm dịch vụ hoặc người có chuyên môn thay thế.
- Thiết bị này được nối đất để vận hành.
- Không để cửa máy mở vì có thể gây nguy cơ vấp ngã.
- Không để thảm che lấp các khe thông gió.
- Dao và các dụng cụ có đầu nhọn phải được xếp trong giỏ với mũi nhọn quay xuống dưới hoặc đặt nằm ngang.  
(Nguy cơ gây thương tích nếu đặt không đúng cách.)  
→ Xếp bộ đồ ăn theo hướng dẫn từ trang 10 đến 13. Số lượng bộ đồ ăn tối đa có thể rửa là 15 bộ.
- Tránh xa nguồn lửa và nguồn nhiệt.  
(Nguy cơ hỏa hoạn.)
  - Ví dụ: nhang muỗi, thuốc lá, nến, lò sưởi điện, v.v.
- Không để trẻ sơ sinh hoặc trẻ nhỏ chui vào bên trong máy rửa chén.  
(Cửa máy không thể mở từ bên trong, có thể dẫn đến mắc kẹt ngoài ý muốn.)  
→ Luôn đóng cửa máy sau khi sử dụng.
- Không tự ý tháo rời, sửa chữa hoặc thay đổi thiết bị.  
(Nguy cơ hỏa hoạn hoặc gây thương tích do hoạt động bất thường.)  
→ Liên hệ dịch vụ hậu mãi để được sửa chữa.
- Không sử dụng dây nguồn hoặc phích cắm sai cách.
  - Không làm hỏng, thay đổi, để gần nguồn nhiệt, bề cong mạnh, xoắn, kéo căng, đặt vật nặng lên hoặc bó dây nguồn/phích cắm lại thành cuộn.
  - Không sử dụng phích cắm bị hỏng hoặc ổ cắm lỏng.
  - Không cắm hoặc rút phích cắm khi tay ướt.  
(Nguy cơ điện giật hoặc hỏa hoạn.)
- Sử dụng dây nguồn và phích cắm đúng cách.
  - Cắm phích cắm vào ổ điện cho thật chắc chắn.
  - Thường xuyên lau sạch bụi bám trên phích cắm.
  - Rút phích cắm khi không sử dụng thiết bị trong thời gian dài hoặc khi bảo dưỡng.
  - Khi rút phích cắm, luôn cầm vào phần phích—không kéo dây nguồn.  
(Nguy cơ điện giật hoặc hỏa hoạn.)



## CẢNH BÁO

- **Không đổ nước hoặc chất tẩy rửa lên thiết bị hoặc phích cắm.**  
(Nguy cơ điện giật hoặc hỏa hoạn.)
- **Không mở máy rửa chén trong khi đang vận hành. Chờ ít nhất 30 phút sau khi chu trình kết thúc.**  
(Các bề mặt bên trong, nước rửa và hơi nước nóng có thể gây bỏng.)  
→Chờ ít nhất 30 phút trước khi mở cửa (để lấy bộ đồ ăn, vệ sinh hoặc bảo dưỡng).  
→Nếu cần mở máy trong khi đang vận hành, hãy tạm dừng máy, sau đó mở cửa từ từ và cẩn thận.
- **Không chạm vào bề mặt bên ngoài của máy trong khi đang vận hành.**  
(Có thể nóng và gây bỏng.)
- **Không va đập vào thiết bị trong khi đang vận hành.**  
(Nguy cơ điện giật, rò rỉ hoặc hỏa hoạn.)
- **Không đặt vật nặng lên cửa máy khi cửa đang mở.**  
(Máy và bộ đồ ăn có thể bị lật, gây thương tích.)
- **Đảm bảo thiết bị được nối đất đúng cách.**  
(Nguy cơ điện giật khi xảy ra sự cố hoặc rò rỉ điện.)  
→Việc nối đất phải do kỹ thuật viên có chuyên môn thực hiện.
- **Nếu thiết bị vận hành bất thường hoặc gặp sự cố, hãy ngừng sử dụng ngay lập tức. Tắt van cấp nước và rút phích cắm điện.**  
(Không làm vậy có thể gây ra khói, hỏa hoạn hoặc điện giật.)  
→Liên hệ dịch vụ hậu mãi để kiểm tra hoặc được sửa chữa.

### Ví dụ về tình trạng bất thường:

- Thiết bị không vận hành dù đã bật nguồn.
- Cửa không mở hoặc đóng đúng cách.
- Xuất hiện tiếng ồn bất thường khi vận hành.
- Thân máy bị biến dạng hoặc nóng bất thường.



## CẨN THẬN

- **Phải sử dụng bộ ống nước mới kèm theo sản phẩm, không sử dụng lại bộ ống nước cũ.**
- **Không chạm vào ống xả hoặc cửa thoát khí.**  
(Nguy cơ gây bỏng do khí nóng hoặc hơi nước thoát ra.)
- **Không cố đóng cửa máy khi bộ đồ ăn còn thò ra ngoài.**  
(Nguy cơ biến dạng cửa, bắn nước nóng hoặc gây bỏng.)
- **Cẩn thận không để kẹt tay khi mở hoặc đóng cửa.**  
(Nguy cơ gây thương tích.)
- **Không đặt vật nặng lên trên thiết bị.**  
(Nguy cơ biến dạng máy do quá nặng.)

# Lưu ý khi sử dụng



## Sử dụng Máy rửa chén đúng cách

- Giữ thiết bị cách xa các thiết bị điện tử khác như TV hoặc radio.  
(Nguy cơ méo hình hoặc nhiễu âm.)
- Không đẩy hoặc kéo cửa quá mạnh, và không treo đồ lên cửa.  
(Nguy cơ hư hỏng, biến dạng hoặc gặp sự cố.)
- Không tự đổ nước vào máy để rửa.  
(Nguy cơ rò rỉ nước, hư hỏng hoặc báo lỗi bất thường.)
- Không sử dụng máy cho mục đích khác ngoài rửa và sấy khô bộ đồ ăn.  
(Nguy cơ gặp sự cố.)
- Không sử dụng máy rửa chén làm mặt bàn hoặc giá đỡ.  
(Nguy cơ hư hỏng hoặc biến dạng.)

## Chất tẩy rửa phù hợp

- Không sử dụng nước rửa chén hoặc baking soda.  
(Có thể tạo quá nhiều bọt, gây rò rỉ nước hoặc gặp sự cố.)  
→ Chỉ sử dụng chất tẩy rửa dành cho máy rửa chén.
  - Viên rửa chén
  - Bột rửa chén
- Khi ngâm hoặc rửa sơ bằng nước rửa chén, phải xả sạch hoàn toàn trước khi cho bộ đồ ăn vào máy.

### Lưu ý

- Không lắp đặt máy ở nơi có khả năng bị đóng băng (dưới 0 °C).  
(Nếu không xử lý sau khi bị đóng băng, van cấp nước hoặc đường ống có thể bị vỡ.)  
→ Nếu cần xả nước hoặc chống đông, hãy liên hệ dịch vụ hậu mãi.
- Không sử dụng nước có nhiều tạp chất như nước giếng, vì có thể gây khó khăn trong việc cấp nước.
- Thiết bị có thể được nối với nguồn nước lạnh hoặc nước nóng tối đa 60 °C. Nếu không thể duy trì nhiệt độ nước dưới 60 °C, phải kết nối với nguồn nước lạnh.  
→ Thiết bị phù hợp với nhiệt độ nước từ 5 °C đến 60 °C.
- Trong thời gian đầu sử dụng, các bộ phận cao su và nhựa của thiết bị có thể tạm thời có mùi. Mùi này không gây hại cho cơ thể và sẽ biến mất sau một thời gian.
- Tháo bỏ vật liệu đệm, băng keo và các vật liệu đóng gói bên trong máy trước khi sử dụng.
- Thiết bị này được trang bị chức năng bảo vệ chống rò rỉ nước. Nếu nguồn điện bị ngắt, chức năng này sẽ bị vô hiệu hóa. Trong trường hợp đó, hãy chắc chắn tắt van cấp nước.

# Kiểm tra và chuẩn bị trước khi sử dụng

## Các vật dụng không thể rửa

**Không xếp đồ thủy tinh cường lực vào máy.**  
(Nguy cơ vỡ và gây thương tích.)



**Không đặt các vật nhẹ dễ bị thổi bay.**  
(Nguy cơ vỡ, bốc khói, cháy hoặc gây mùi v.v.)

• Muỗng nhựa, nắp nhựa



• Hộp xốp

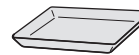

• Miếng bọt biển, giẻ rửa chén v.v.



• Núm ti bình sữa



### Không xếp các vật dụng sau vào máy

◆ Bộ đồ ăn không chịu nhiệt (dễ biến dạng khi gặp nhiệt):

Bộ đồ ăn bằng nhựa có khả năng chịu nhiệt dưới 60 °C, v.v.  
(bao gồm bộ đồ ăn không có nhãn chịu nhiệt)

· Với bộ đồ ăn chịu được nhiệt từ 60 °C đến 90 °C, hãy sử dụng chương trình “Rửa nhẹ”. (Chỉ có ở FMK16)



◆ Bộ đồ ăn dễ vỡ:

Bộ đồ ăn đã nứt hoặc mẻ, bộ đồ ăn men rạn (loại có hoa văn rạn), ly pha lê, thủy tinh cường lực, v.v.



◆ Đồ dùng dễ bị gỉ:

Nồi, chảo bằng sắt, dao bếp, v.v.

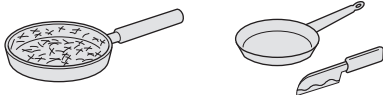

◆ Bộ đồ ăn dễ bị đổi màu hoặc bong tróc lớp phủ:

Đồ bạc, nhôm, đồng, sắt, v.v.

Bộ đồ ăn sơn mài, mạ vàng, có lớp sơn phủ, v.v.

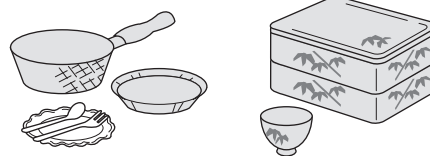

◆ Đồ dùng có miệng nhỏ gây khó vệ sinh bên trong: Chai, bình, v.v.



## Chuẩn bị trước khi rửa

**Vết bám cứng**  
**Vết cháy**

Dụng cụ sau khi nướng thức ăn hoặc hấp trứng, chảo bị cháy, v.v.

→ Ngâm và rửa trước khi xếp vào máy.

**Thức ăn thừa**

Các cặn nhỏ như gia vị, hạt tiêu, hạt vừng có thể bám trở lại.

Tăm, xương cá hoặc dây thun có thể làm hỏng van.

Da cá có thể gây mùi.

→ Hãy loại bỏ chúng trước khi rửa.

**Vết bẩn cứng đầu**

Có thể bám trở lại.

→ Nên rửa trước bằng tay.

■ Các vết bẩn sau có thể sẽ không được làm sạch hoàn toàn.

· Vết nước trà tích tụ lâu ngày

· Vết sơn môi (một số loại)

· Màu thực phẩm bám trên bộ đồ ăn bằng nhựa

■ Nếu có nhiều màu thực phẩm (tương cà chua, cà ri, v.v.), chúng có thể làm ố bên trong máy rửa chén, vì vậy hãy rửa sạch trước khi cho vào máy.

# Tên bộ phận

Bên trong  
khu vực máy

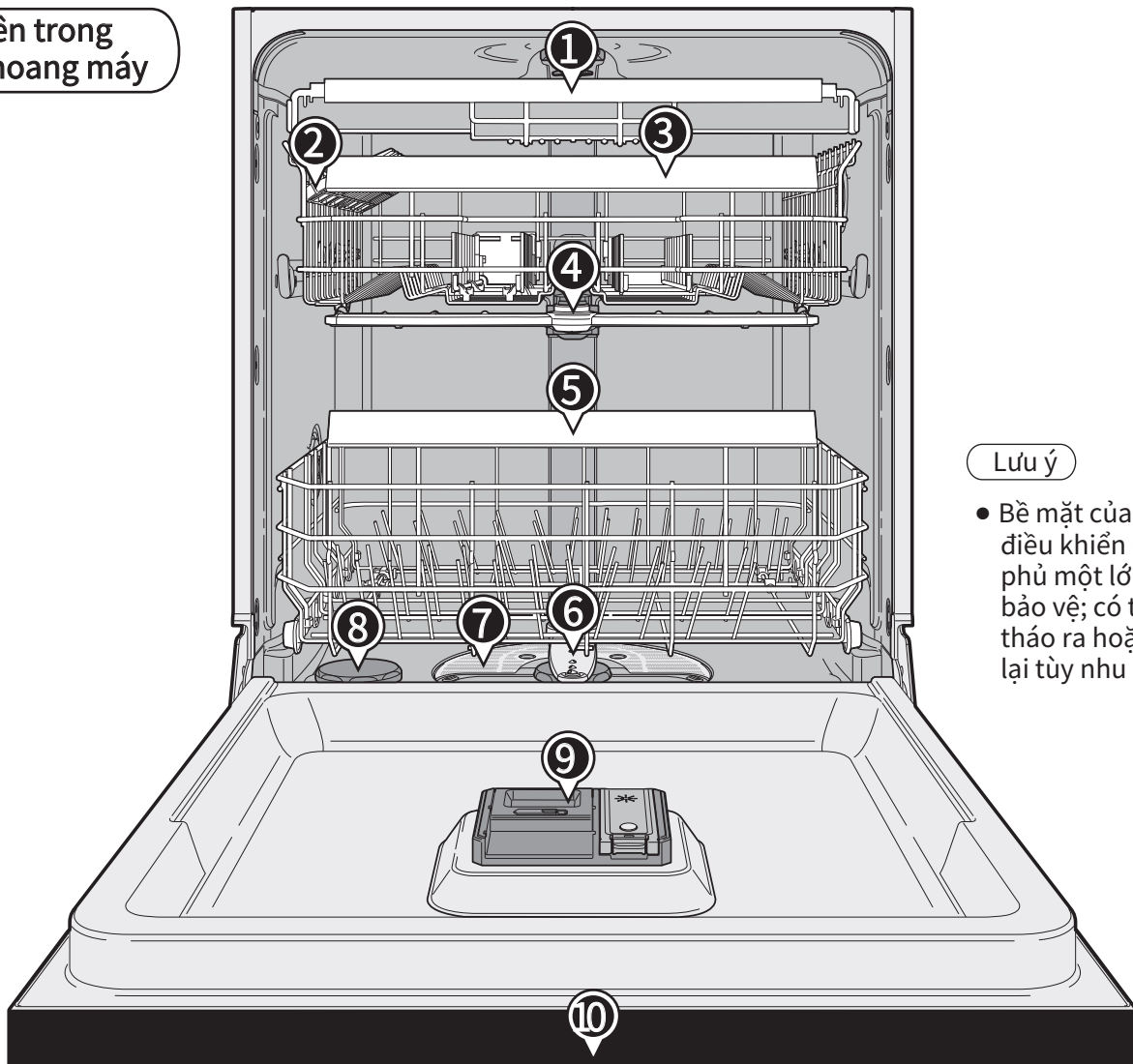

Lưu ý

- Bề mặt của bảng điều khiển được phủ một lớp phim bảo vệ; có thể tháo ra hoặc giữ lại tùy nhu cầu.

Số	Tên bộ phận	Số	Tên bộ phận	Số	Tên bộ phận
①	Khay đựng dao nĩa	⑤	Giá dưới	⑨	Ngăn chứa chất tẩy rửa và nước làm bóng
②	Khay đựng cốc	⑥	Cần phun nước dưới	⑩	Bảng điều khiển (ở mặt trước của cửa)
③	Giá trên	⑦	Bộ lọc		
④	Cần phun nước trên	⑧	Ngăn chứa muối rửa chén		

## Bảng điều khiển

<Ví dụ về FMK16>

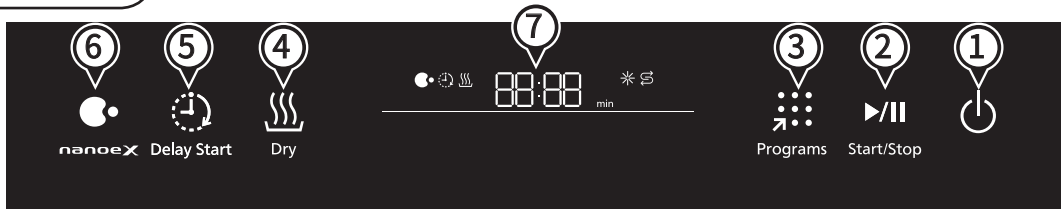

### Nút BẬT/TẮT

- ①
- Sau khi bật nguồn, sẽ hiển thị mặc định chương trình được sử dụng lần cuối (trừ khi chương trình cuối cùng là “Sấy khô”, “Khử trùng” hoặc “Tự vệ sinh”).
  - Khi máy đang chạy hoặc đang tạm dừng, nhấn và giữ nút này để tắt nguồn.

### Nút Khởi động/Tạm dừng

- ②
- Sau khi chọn chương trình, nhấn nút này để bắt đầu chạy máy.
  - Nếu không nhấn nút này sau khi chọn chương trình, máy sẽ tự động tắt nguồn sau 10 phút.
  - Nếu nhấn nút này khi máy đang chạy, chương trình sẽ tạm dừng. Nhấn lại để tiếp tục chạy.

### Nút Chương trình

- ③
- Nhấn nút này để hiển thị chương trình hiện tại và thời gian còn lại.
  - Mỗi lần nhấn sẽ chuyển sang chương trình tiếp theo. Các chương trình khả dụng có thể khác nhau tùy model máy. (Trang 16)

### Nút Sấy khô

- ④
- Nhấn nút này để hiển thị thời gian sấy hiện tại.
  - Mỗi lần nhấn sẽ điều chỉnh thời gian sấy. (Trang 16)

### Nút Thời gian trì hoãn

- ⑤
- Nhấn nút này và sẽ sáng.
  - Mỗi lần nhấn sẽ điều chỉnh thời gian trì hoãn. (Trang 17)

### Nút nanoe™ X (chỉ có ở FMK16)

- ⑥
- Nhấn nút này để bật hoặc tắt “Automatic nanoe™ X”. Đèn báo sẽ bật hoặc tắt. Khi bật (cài đặt mặc định là “bật”), chức năng sẽ chạy liên tục trong 7 ngày. (Có thể điều chỉnh thời gian vận hành. →Trang 17)
  - Nhấn và giữ nút này để bật “Manual nanoe™ X”. Đèn báo sẽ nhấp nháy và chức năng sẽ chạy trong 12 giờ.

### Màn hình

Chương Trình	Chương trình hiện tại được hiển thị trên màn hình. Các chương trình khả dụng có thể khác nhau tùy model máy. (Trang 16)
	Khi nước làm bóng sắp hết, đèn  sẽ sáng.
	Khi muối rửa chén sắp hết, đèn  sẽ sáng.
⑦	<ul style="list-style-type: none"> <li>• Khi chương trình bắt đầu, màn hình sẽ hiển thị thời gian còn lại của chu trình. Thời gian sẽ giảm dần theo phút.</li> <li>• Khi cài đặt “Thời gian trì hoãn”, màn hình sẽ hiển thị thời gian còn lại trước khi bắt đầu chạy. Thời gian sẽ giảm dần theo giờ.</li> </ul> <p>(Ví dụ 1)  (Chu trình Rửa và sấy khô sẽ hoàn tất trong khoảng 2 giờ 25 phút.)</p> <p>(Ví dụ 2)  (Máy sẽ bắt đầu chạy sau 4 giờ và số hiển thị sẽ giảm dần xuống “.....” theo thời gian.)</p>

# Hướng dẫn Khởi động nhanh

## 1 Chuẩn bị

- Hãy đảm bảo tất cả bộ đồ ăn đều phù hợp để rửa trong máy rửa chén. (Trang 5)
- Kiểm tra vị trí bộ lọc và các cần phun nước.

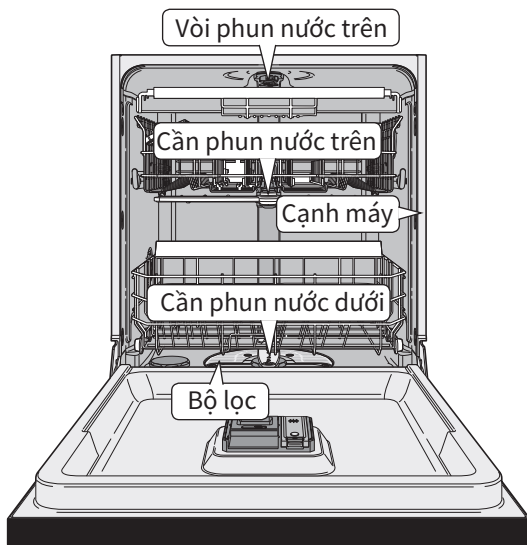

### Lưu ý

- Không đẩy hoặc kéo cửa quá mạnh. (Có thể làm đổ hoặc làm vỡ bộ đồ ăn.)
- Trước khi đóng cửa, hãy đảm bảo không có bộ đồ ăn nào bị thò ra hoặc chạm vào cạnh máy.
- Khi đóng cửa, không để tay ở cạnh cửa để tránh bị kẹt tay.

## 2 Xếp bộ đồ ăn

(Trang 10 đến 13)

### Khay đựng dao nĩa

Dùng để xếp dao, nĩa, muỗng, v.v. (Trang 10)  
Nên xếp bộ đồ ăn cao sang hai bên để tránh chạm vào vòi phun nước trên.

### Giá trên

Dùng để xếp đồ dễ vỡ và nhẹ như ly, cốc, tách, chén đựng đồ tráng miệng, v.v. (Trang 11)

### Giá dưới

Dùng để xếp nồi, đĩa, đĩa đựng đồ tráng miệng bằng melamine, v.v. (Trang 12). Nên xếp đĩa lớn và nắp nồi sang hai bên để tránh chạm vào cần phun nước.

## 3 Thêm chất tẩy rửa

(Trang 14 đến 15)

- Chỉ sử dụng chất tẩy rửa dành cho máy rửa chén.
- Đọc kỹ hướng dẫn sử dụng của chất tẩy rửa và làm theo chỉ dẫn.

## 4 – Rửa và Sấy khô

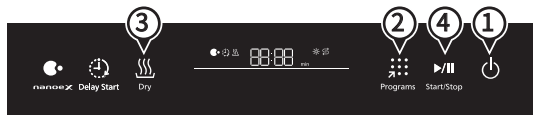

1 Đóng cửa và nhấn Nút BẬT/TẮT để bật nguồn.

2 Nhấn nút Chương trình để chọn chương trình. Mỗi lần nhấn sẽ chuyển sang chương trình tiếp theo. (Trang 16)

3 Nhấn nút Sấy khô để chọn thời gian sấy. Mỗi lần nhấn sẽ điều chỉnh thời gian sấy (Trang 16). (Không áp dụng cho các chương trình “Sấy khô”, “Rửa nhẹ” hoặc “Rửa tiết kiệm”.)

4 Nhấn nút Khởi động/Tạm dừng để bắt đầu vận hành.

### Thay đổi cài đặt

Khi đã cài đặt xong và chương trình đã bắt đầu chạy, nếu bạn muốn thay đổi cài đặt:

- ① Nhấn và giữ nút BẬT/TẮT hơn 3 giây để tắt nguồn.
- ② Bật lại nguồn và đặt lại các cài đặt.

### Lưu ý

- Nếu cần mở cửa trong khi đang vận hành, hãy mở từ từ. (Nước nóng có thể bắn ra ngoài.)
- Khi cửa đang mở, máy sẽ phát âm báo. → Sau khi đóng cửa, chương trình sẽ tự động tiếp tục.

## 5 – Kết thúc chương trình

- Khi chương trình kết thúc, máy sẽ kêu 6 lần. Sau đó
  - (Chỉ có ở FMK16) Nếu đã cài đặt chức năng “nanoe™ X”, thì máy sẽ tự vận hành chức năng này. Khi hoàn thành, máy sẽ kêu 6 lần và màn hình sẽ tắt.
  - (Chỉ có ở FMK16) Nếu không cài đặt “nanoe™ X”, thì màn hình sẽ tắt.
- Chờ ít nhất 30 phút sau khi máy chạy xong, rồi mới lấy bộ đồ ăn ra. (Nhiệt độ bên trong còn cao có thể gây bỏng.)

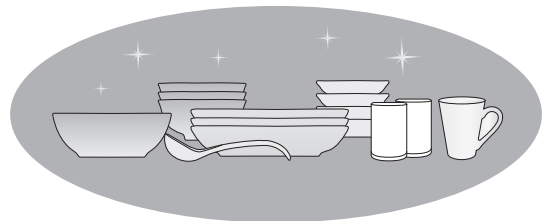

### Lưu ý

- (Chỉ có ở FMK16) Nếu “nanoe™ X” bị tắt, hãy nhanh chóng lấy bộ đồ ăn ra và loại bỏ thức ăn thừa. (Có thể gây mốc hoặc mùi.)
- Vệ sinh bộ lọc khi cần thiết. (Trang 18)

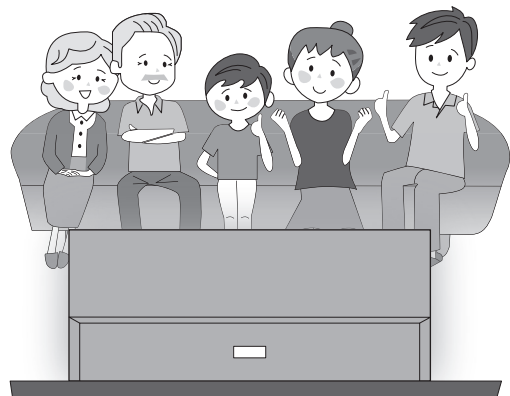

# Xếp bộ đồ ăn

## ■ Khay đựng dao nĩa

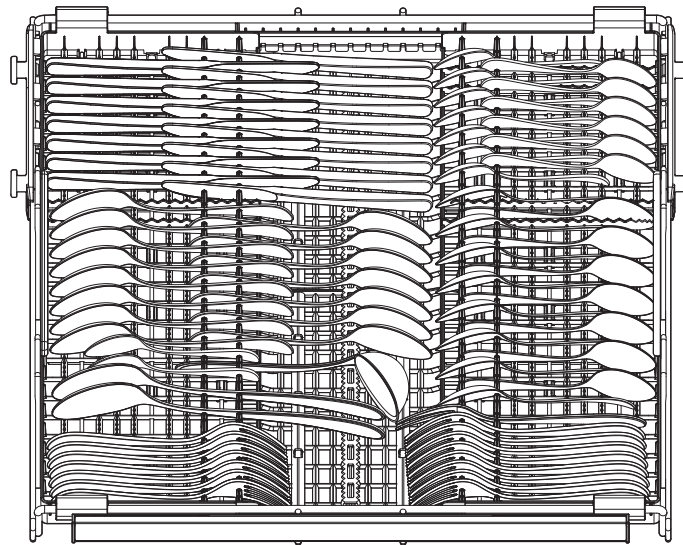

(Cách xếp khay đựng dao nĩa)

khay trượt

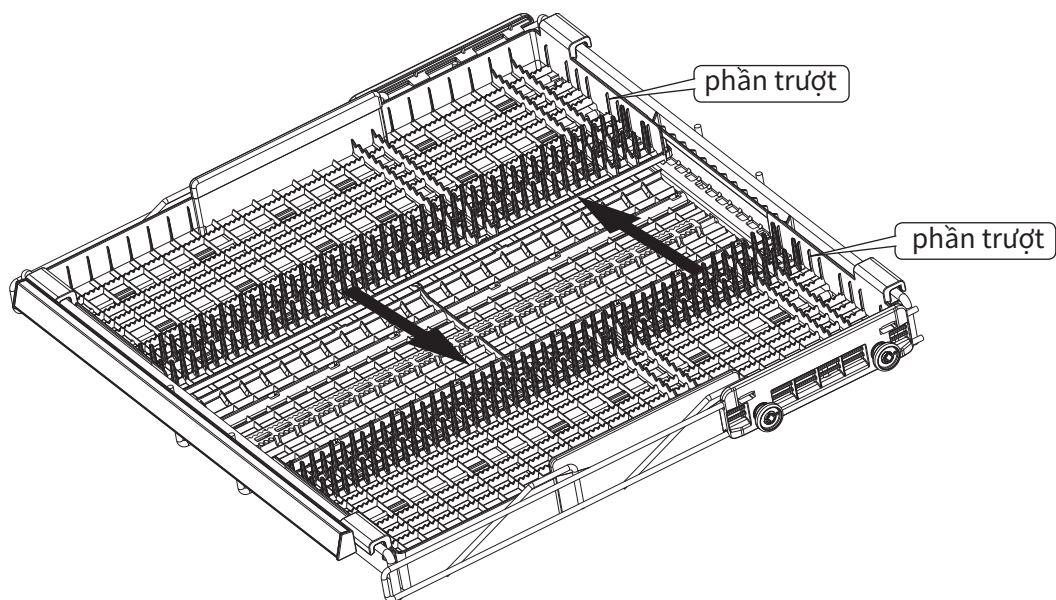

Lưu ý

- Các phần trượt có thể được di chuyển sang trái hoặc phải để tạo không gian cho việc xếp bộ đồ ăn vào giỏ trên.

## ■ Giá trên

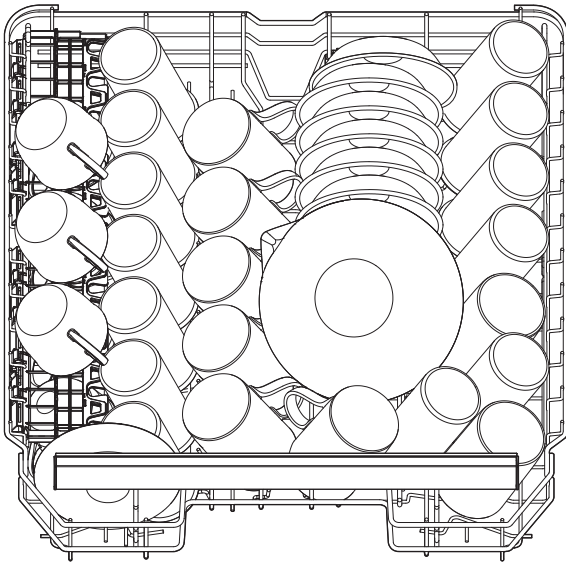

(Cách xếp giá trên)

Gờ giữ đồ (chỉ có ở FMK16) và giá đỡ cốc có thể gấp lại

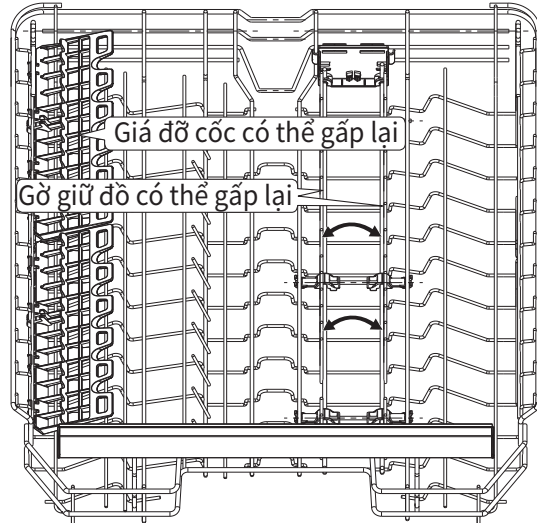

Giá đỡ cốc có thể gấp lại

Gờ giữ đồ có thể gấp lại

### Điều chỉnh độ cao giá trên (3 mức)

- Bóp tay cầm ở hai bên vào phía trong để hạ giá trên xuống.
- Nâng giá trên lên để tăng độ cao. (Không cần bóp tay cầm.)

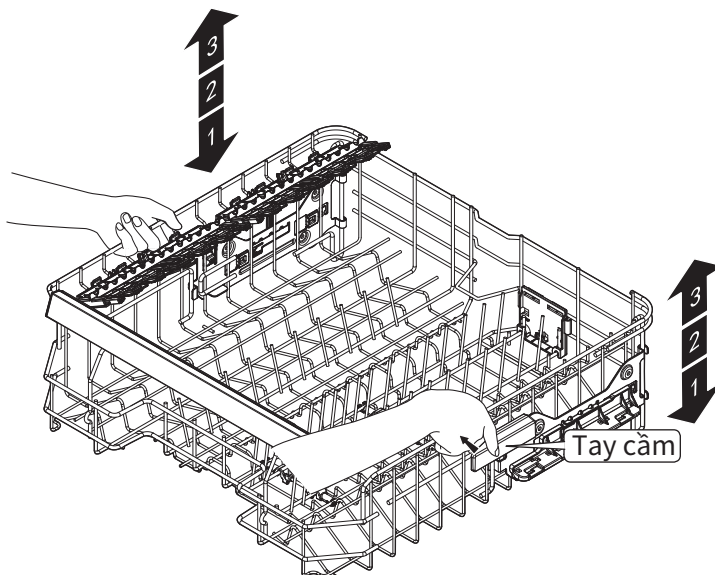

Tay cầm

### Giá đỡ cốc có thể gấp lại

- Đặt ly rượu úp xuống, phần chân ly đặt vào rãnh trên giá đỡ cốc.
- Để sấy khô hiệu quả hơn, hãy giữ giá đỡ cốc ở góc nghiêng lớn.

Giá đỡ cốc có thể gấp lại

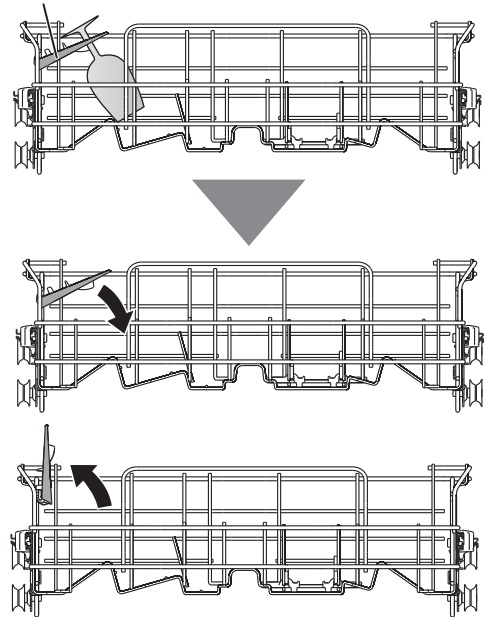

### Lưu ý

- Có thể dùng gờ giữ đồ có thể gấp lại để giữ cốc hoặc chén đựng đồ tráng miệng khi ở trạng thái dựng đứng, và giữ các loại chén hoặc dụng cụ khác khi ở trạng thái nằm ngang.

# Xếp bộ đồ ăn

## ■ Giá dưới

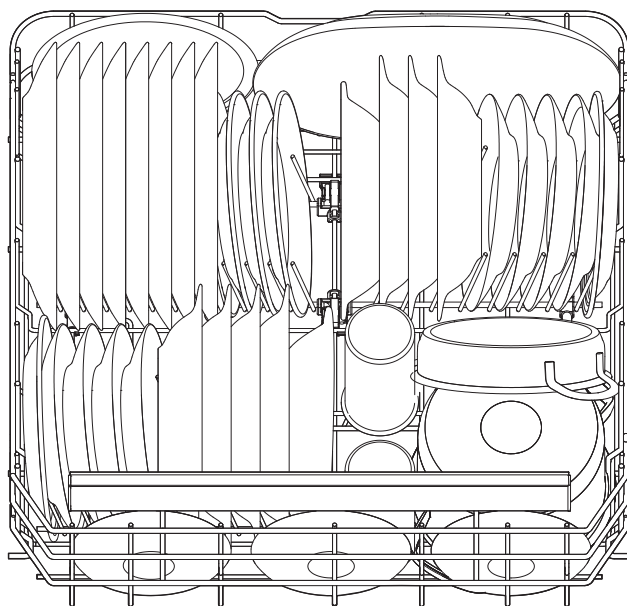

(Cách xếp giá dưới)

Gờ giữ đồ có thể gấp lại (Chỉ có ở FMK16)

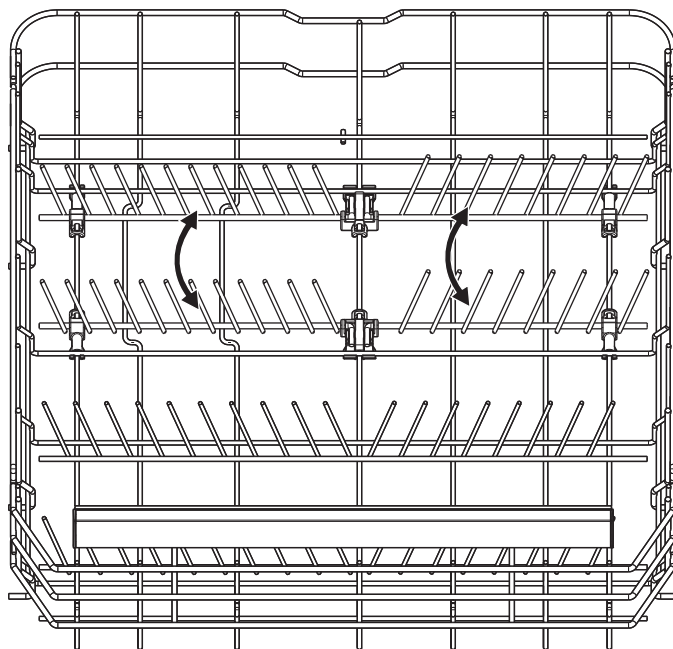

Lưu ý

- Có thể dùng gờ giữ đồ có thể gấp lại để giữ đĩa khi ở trạng thái dựng đứng, và giữ các loại dao nĩa khi ở trạng thái nằm ngang.



Hãy quan sát những điều sau đây để tránh sự cố khi đóng mở cửa. (Có thể gây rò rỉ hơi, rò rỉ nước, hư hỏng hoặc biến dạng khoang máy và bộ đồ ăn, rửa không sạch, v.v.)

- Không xếp quá nhiều
- Không chồng bộ đồ ăn lên nhau
- Đặt tô và đĩa quay mặt vào trong

**Đảm bảo không có bộ đồ ăn nào bị thò ra hoặc chạm vào cạnh máy.**

- Không đặt thớt lên khay dao nĩa hoặc lên trên bộ đồ ăn.
- Tô, cốc phải đặt úp xuống.
- Đặt mặt bồn quay vào trong.
- Tránh đặt vật quá cao vào giá dưới để không cản trở hoạt động của cần phun nước trên.
- Không chồng bộ đồ ăn lên nhau. (Có thể rửa không sạch)
- Không để tay cầm nồi/chảo thò xuống dưới đáy giá. (Có thể chặn cần phun nước dẫn đến rửa không sạch.)
- Mũi nhọn của dao kéo không được chạm vào phần kim loại của giá. (Nguy cơ làm hỏng thiết bị.)

#### Lưu ý

- Xếp bộ đồ ăn không đúng cách có thể làm hỏng bộ đồ ăn, làm biến dạng khoang máy hoặc khiến cửa đóng không đúng cách, dẫn đến rò rỉ nước, bong hơi và nhiều vấn đề khác.
  - Nếu cửa không mở, không cố dùng lực để mở. Vui lòng liên hệ dịch vụ hậu mãi.
  - Nếu thiết bị bị biến dạng, hãy ngưng sử dụng. Vui lòng ngắt nguồn điện và liên hệ dịch vụ hậu mãi.

# Chất tẩy rửa

## Vị trí đổ chất tẩy rửa

- Chất tẩy rửa dùng cho máy rửa chén, nước làm bóng và muối rửa chén phải được cho vào đúng vị trí để không ảnh hưởng đến kết quả làm sạch.

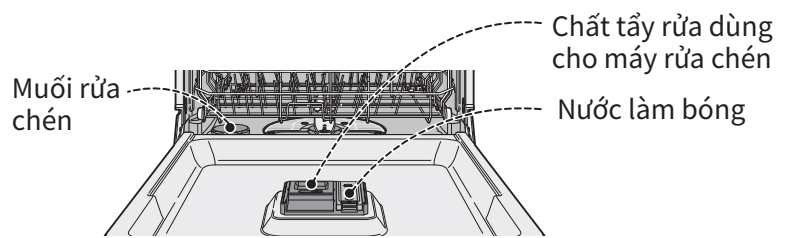

### Muối rửa chén (Làm mềm nước)

Hãy sử dụng que thử độ cứng nước đi kèm với máy để xác định độ cứng của nước. Nếu nước quá cứng, cặn trắng có thể bám trên bộ đồ ăn, giá hoặc các bộ phận khác bên trong khoang máy. Thiết bị này được trang bị hệ thống làm mềm nước, sử dụng muối rửa chén để điều chỉnh độ cứng của nước và đảm bảo hiệu quả làm sạch tối ưu.

- Hãy điều chỉnh các cài đặt sau theo độ cứng nước. Nếu không điều chỉnh đúng, máy có thể sử dụng quá nhiều muối và nước, hoặc rửa không sạch.

#### ■ Cài đặt độ cứng nước (khi bật nguồn)

- 1 Nhấn và giữ đồng thời nút Thời gian trì hoãn và nút Chương trình. Sau tiếng “bíp”, chế độ cài đặt sẽ bắt đầu.
- 2 Nhấn nút Thời gian trì hoãn để chọn mã chức năng “1”.
- 3 Nhấn nút Sấy khô để chọn mã tùy chọn.
- 4 Nhấn nút Khởi động/Tạm dừng để lưu cài đặt, màn hình sẽ tắt sau 6 tiếng bíp.

Mã chức năng (Nhấn nút Thời gian trì hoãn)	Mã tùy chọn (độ cứng nước) (Nhấn nút Sấy khô)	Màn hình
1	0	Dưới 120 [mg/L]
	1	120 ~ 180 [mg/L]
	2	180 ~ 250 [mg/L]
	3	250 ~ 425 [mg/L]
	4	425 ~ 500 [mg/L]
		1-0
		1-1
		1-2 (Cài đặt mặc định)
		1-3
		1-4

#### ■ Thêm muối rửa chén (khi tắt nguồn)

① Sau khi nhấc giá dưới lên, ấn nắp xuống và xoay theo hướng mũi tên trong hình.

② Đổ muối rửa chén bằng cốc đong muối (tránh làm rơi vãi) và khuấy đều. Có thể đổ tối đa khoảng 700 g.

③ Vặn chặt nắp.

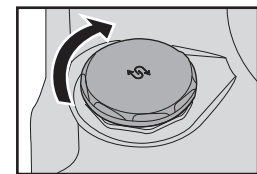
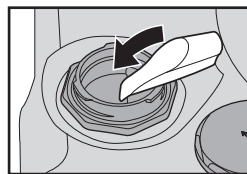
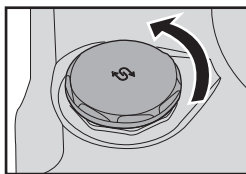

· Lần đầu sử dụng, hãy đổ thêm nước (khoảng 500 g).

#### Lưu ý

- Có thể cân muối trước bằng cân. Nếu muối bị rơi vãi, vui lòng lau sạch quanh miệng hộc chứa muối. (Để tránh ma sát với nắp và làm giảm độ kín.)
- Chỉ sử dụng muối rửa chén (không sử dụng muối ăn, v.v.). Đọc kỹ các khuyến cáo của muối rửa chén và làm theo hướng dẫn sử dụng.
- Nếu sử dụng viên rửa hoặc chất tẩy rửa đã có chứa muối rửa chén, vui lòng kiểm tra hướng dẫn của các sản phẩm đó để xác nhận có cần thêm muối hay không.
- Thêm muối rửa chén trước khi vận hành máy. (Nước muối bị tràn có thể gây ăn mòn bên trong máy.)

## Chất tẩy rửa

- ① Di chuyển cần gạt trên nắp sang phía bên phải để mở.

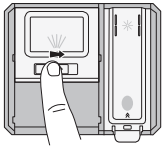

- ② Thêm lượng chất tẩy rửa cần thiết.

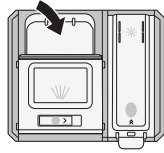

- ③ Đẩy nắp lên trên và đóng chặt.

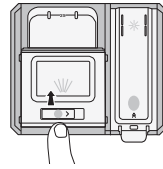

### Lưu ý

- Vui lòng đọc kỹ các khuyến cáo của loại chất tẩy rửa bạn đã mua và làm theo hướng dẫn sử dụng.

## Nước làm bóng

Nước làm bóng dành cho máy rửa chén giúp giảm thiểu vết nước trên bộ đồ ăn và bên trong khoang máy. Khi ✨ sáng trên màn hình, nghĩa là nước làm bóng sắp hết (còn đủ cho 1 đến 2 lần). Vui lòng bổ sung kịp thời.

### ■ Cài đặt sử dụng hoặc không sử dụng nước làm bóng.

(Có thể cài đặt sang “Sử dụng” hoặc “Không sử dụng” khi bật nguồn.)

- Nhấn và giữ đồng thời nút Thời gian trì hoãn và nút Chương trình. Sau tiếng “bíp”, chế độ cài đặt sẽ bắt đầu.
- Nhấn nút Thời gian trì hoãn để chọn mã chức năng “2”.
- Nhấn nút Sấy khô để chọn mã tùy chọn.
- Nhấn nút Khởi động/Tạm dừng để lưu cài đặt, màn hình sẽ tắt sau 6 tiếng bíp.

Mã chức năng (Nhấn nút Thời gian trì hoãn)	Mã tùy chọn (Nhấn nút Sấy khô)	Màn hình
2	0	Không sử dụng 2-0
	1	Sử dụng 2-1 (Cài đặt mặc định)

### ■ Thêm nước làm bóng

- Nhấn khóa nắp để mở.
- Thêm nước làm bóng.
- Đóng nắp.

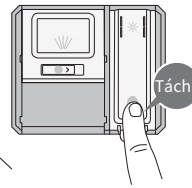
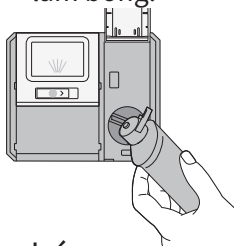
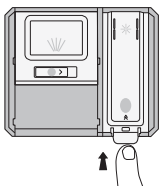

### Lưu ý

- Vui lòng đọc kỹ các khuyến cáo của loại nước làm bóng bạn đã mua và làm theo hướng dẫn sử dụng.
- Nếu không sử dụng nước làm bóng, nước sẽ đọng lại trên bộ đồ ăn.
- Nếu nước làm bóng bị rò rỉ, có thể tạo ra rất nhiều bọt.  
→ Nếu lỡ làm đổ, vui lòng lau sạch hoàn toàn và chạy chương trình “Rửa mạnh”.
- Có thể điều chỉnh lượng nước làm bóng dựa trên kết quả làm sạch thực tế.

### ■ Điều chỉnh lượng nước làm bóng

#### Bật nguồn

- Nhấn và giữ đồng thời nút Thời gian trì hoãn và nút Chương trình. Sau tiếng “bíp”, chế độ cài đặt sẽ bắt đầu.
- Nhấn nút Thời gian trì hoãn để chọn mã chức năng “4”.
- Nhấn nút Sấy khô để chọn mã tùy chọn.
- Nhấn nút Khởi động/Tạm dừng để lưu cài đặt, màn hình sẽ tắt sau 6 tiếng bíp.

Mã chức năng (Nhấn nút Thời gian trì hoãn)	Mã tùy chọn (Nhấn nút Sấy khô)	Màn hình
4	0	2.2 g 4-0
	1	4.4 g 4-1 (Cài đặt mặc định)
	2	6.6 g 4-2

# Chương trình và chức năng

## ■ Chương Trình

(một số chương trình có thể đạt nhiệt độ nước tối đa là 72 °C).

Chương trình	Sấy khô		Khuyến nghị sử dụng	Trình tự chương trình	Thời gian*1		
	FMK16	FVK16			FMK16	FVK16	
Rửa nhanh	90 phút	120 phút	Khi rửa bộ đồ ăn bẩn nhẹ, không có vết bám thức ăn khô.	Rửa chính→ Xả(2 lần)→Sấy khô	135 phút	165 phút	
Rửa tiết kiệm	120 phút	120 phút	Khi rửa bộ đồ ăn bẩn thông thường. Phù hợp khi rửa ngay sau bữa ăn, hoặc khi lượng đồ ít, hoặc khi muốn tiết kiệm nước và điện.	Rửa sơ→Rửa chính(2 lần)→Xả(2 lần)→Sấy khô	302 phút	295 phút	
Rửa hàng ngày	90 phút	120 phút	Khi rửa bộ đồ ăn bẩn thông thường và rửa ngay sau bữa ăn.	Rửa sơ→Rửa chính(2 lần)→Xả(2 lần)→Sấy khô	235 phút	275 phút	
Rửa mạnh	90 phút	120 phút	Khi rửa sau nhiều giờ hoặc đồ bị bám nhiều dầu mỡ.	Rửa sơ→Rửa chính(2 lần)→Xả(2 lần)→Sấy khô	247 phút	287 phút	
Khử trùng	90 phút	120 phút	Khi muốn khử trùng ở nhiệt độ cao sau khi đã rửa bằng tay.	Xả→Sấy khô	116 phút	156 phút	
Rửa nửa tải	90 phút	120 phút	Khi có ít bộ đồ ăn (ví dụ: ly, cốc, đĩa).	Rửa sơ→Rửa chính(2 lần)→Xả(2 lần)→Sấy khô	202 phút	242 phút	
Tự vệ sinh	90 phút	120 phút	Khi cần làm sạch khoang máy.	Rửa chính→Xả(2 lần)→Sấy khô	178 phút	218 phút	
Chỉ có ở FMK16	Tự động	90 phút	—	Khi rửa ngay sau bữa ăn. Máy có thể tự điều chỉnh chu trình tùy theo mức độ bẩn của bộ đồ ăn.	Rửa sơ→Rửa chính(2 lần)→Xả(2~3 lần)→Sấy khô	206~ 274 phút	—
	Rửa nhẹ	120 phút	—	Khi rửa bộ đồ ăn nhạy nhiệt, như ly thủy tinh, cốc, tách.	Rửa sơ→Rửa chính(2 lần)→Xả(2 lần)→Sấy khô	244 phút	—
	Sấy khô	120 phút	—	Khi muốn sấy bộ đồ ăn sau khi đã rửa bằng tay, hoặc làm ấm bộ đồ ăn.	Sấy khô	121 phút	—

\*1 Thời gian trên được đo ở nhiệt độ phòng 23 °C ± 2 °C, nhiệt độ nước vào 15 °C ± 2 °C, và “nanoe™ X” (Chỉ có ở FMK16) được bật. Thời gian thực tế có thể khác nhau tùy nhiệt độ phòng, nhiệt độ nước, độ cứng nước, áp lực nước và cách xếp bộ đồ ăn.

## ■ Các chức năng bổ sung và thay đổi cài đặt

### Sấy khô

Nhấn nút Sấy khô để điều chỉnh thời gian sấy. Mỗi lần nhấn, thời gian thay đổi như sau:

Thời gian sấy		Trường hợp áp dụng
FMK16	FVK16	
90 phút (Cài đặt mặc định)	120 phút (Cài đặt mặc định)	Sấy khô bình thường.
120 phút	150 phút	Khi có nhiều đồ hoặc muốn sấy khô hơn.
0 phút	0 phút	Khi không cần sấy.
60 phút	90 phút	Khi có ít đồ hoặc muốn tiết kiệm thời gian.

- Thời gian sấy của các chương trình “Sấy khô”, “Rửa nhẹ” và “Rửa tiết kiệm” là cố định và không thể điều chỉnh.

## Thời gian trì hoãn

Sau khi cài đặt “Chương trình” và “Sấy khô”

- 1 Mỗi lần nhấn nút Thời gian trì hoãn, thời gian bắt đầu của chương trình sẽ thay đổi như sau:

0 h → 1 h → 2 h → ..... → 23 h → 24h  
↑

- 2 Nhấn nút Khởi động/Tạm dừng để hoàn tất cài đặt.  
(Sau khi hoàn tất cài đặt, màn hình sẽ hiển thị thời gian khởi động đã chọn.)

## Rửa sơ

Nếu bạn thường rửa sơ bộ đồ ăn bằng tay trước khi rửa máy, bạn có thể tắt chức năng rửa sơ để tiết kiệm nước và điện.

### Bật nguồn

- 1 Nhấn và giữ đồng thời nút Thời gian trì hoãn và nút Chương trình. Sau tiếng “bíp”, chế độ cài đặt sẽ bắt đầu.
- 2 Nhấn nút Thời gian trì hoãn để chọn mã “3”.
- 3 Nhấn nút Sấy khô để chọn mã tùy chọn.
- 4 Nhấn nút Khởi động/Tạm dừng để lưu cài đặt, màn hình sẽ tắt sau 6 tiếng bíp.

Mã chức năng (Nhấn nút Thời gian trì hoãn)	Mã tùy chọn (Nhấn nút Sấy khô)	Màn hình
3	0	TẮT
	1	BẬT (Cài đặt mặc định)

## nanoe™ X

(Chỉ có ở FMK16)

Giúp khoang máy luôn khô ráo, hạn chế đọng hơi nước, giảm vệt nước đọng và hỗ trợ khử mùi. Bằng cách luân chuyển không khí có chứa nanoe™ X vào bên trong khoang máy, chức năng này giúp ức chế sự phát triển của vi khuẩn và giảm mùi hôi trong thiết bị.

- Cài đặt mặc định của “Automatic nanoe™ X” là “bật”. Chức năng này sẽ vận hành liên tục trong 7 ngày. Thời gian vận hành có thể điều chỉnh như sau:

### Bật nguồn

- 1 Nhấn và giữ đồng thời nút Thời gian trì hoãn và nút Chương trình. Sau tiếng “bíp”, chế độ cài đặt sẽ bắt đầu.
- 2 Nhấn nút Thời gian trì hoãn để chọn mã “5”.
- 3 Nhấn nút Sấy khô để chọn mã tùy chọn.
- 4 Nhấn nút Khởi động/Tạm dừng để lưu cài đặt, màn hình sẽ tắt sau 6 tiếng bíp.

Mã chức năng (Nhấn nút Thời gian trì hoãn)	Mã tùy chọn (Nhấn nút Sấy khô)	Màn hình
5	7	7 ngày (Cài đặt mặc định)
	14	14 ngày
	21	21 ngày
	30	30 ngày

### Lưu ý

- Thành thạo bạn có thể nghe thấy tiếng ồn do gió được thổi ra theo từng đợt.
- Sau khi kết thúc chu trình, máy sẽ tắt nguồn sau 6 tiếng bíp.
- Khi tắt chức năng này, thời gian hiển thị trong bảng chương trình có thể thay đổi.

# Bảo dưỡng



- Chờ ít nhất 30 phút sau khi máy vận hành xong rồi mới tiến hành bảo dưỡng. (Nguy cơ gây bỏng.)
- Tắt nguồn trước khi bảo dưỡng.

## Khi cần thiết — Vệ sinh bộ lọc

Bộ lọc của máy có chức năng tự làm sạch, tuy nhiên vẫn cần vệ sinh khi cần thiết. Vui lòng tháo giá dưới trước khi vệ sinh.

- 1** Xoay bộ lọc ngược chiều kim đồng hồ để tháo ra.

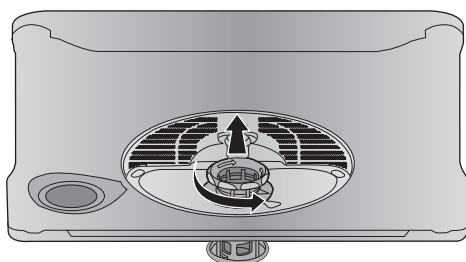

- 2** Tháo các bộ phận theo hướng mũi tên, loại bỏ cặn thức ăn và vệ sinh.
- Sử dụng bàn chải để làm sạch các vết bám cứng đầu.

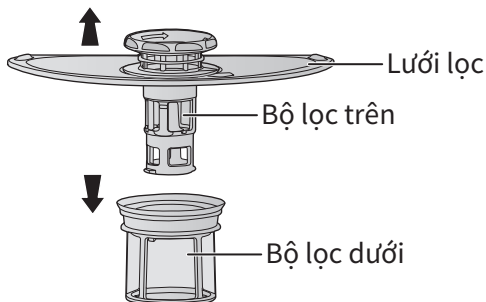

- 3** Vệ sinh cả các rãnh dưới bộ lọc và đáy máy để tránh cặn thức ăn còn lại gây tắc.

### Lưu ý

- Nếu bộ lọc bị tắc, máy có thể rửa không sạch và có thể gây mốc, mùi khó chịu hoặc rò rỉ nước.

- 4** Lắp bộ lọc dưới.
- Căn sao cho rãnh ở hông bộ lọc trên trùng với gờ của bộ lọc dưới, rồi lắp bộ lọc trên vào.

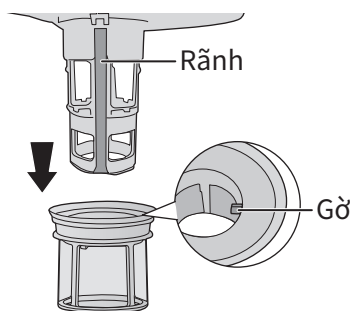

- 5** Lắp lại bộ lọc.
- Đặt bộ lọc vào đúng vị trí và xoay theo chiều kim đồng hồ. Căn sao cho dấu ▲ trên bộ lọc trên trùng với dấu ▲ trên lưới lọc.

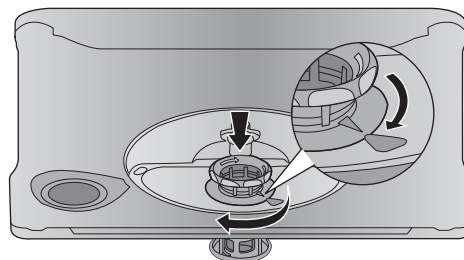

- Không đổ nước vào máy một cách thủ công trong quá trình bảo dưỡng. (Để tránh rò rỉ nước, hư hỏng hoặc báo lỗi bất thường.) (Trường hợp này không được bảo hành miễn phí.)
- Không sử dụng thuốc tẩy, chất tẩy rửa, dung môi, dầu dễ bay hơi, chất làm sạch, sáp, thuốc diệt côn trùng, v.v. (Nguy cơ hư hỏng.)
- Khi lau bằng giấy ướt chứa hóa chất, hãy làm theo hướng dẫn của sản phẩm.

## Mỗi tháng một lần – Vệ sinh thân máy

Lau toàn bộ thân máy bằng khăn mềm ẩm

### Cửa máy, các cạnh v.v.

- Các cạnh của máy rửa chén thường tích tụ vết bẩn, vì vậy vui lòng vệ sinh kỹ.
- Nếu lo ngại về mùi hoặc vết bẩn, hãy sử dụng chất tẩy rửa dùng cho máy rửa chén và chạy chương trình “Tự vệ sinh” khi máy trống. Bạn cũng có thể sử dụng chất làm sạch chuyên dụng dành cho máy rửa chén và làm theo hướng dẫn.

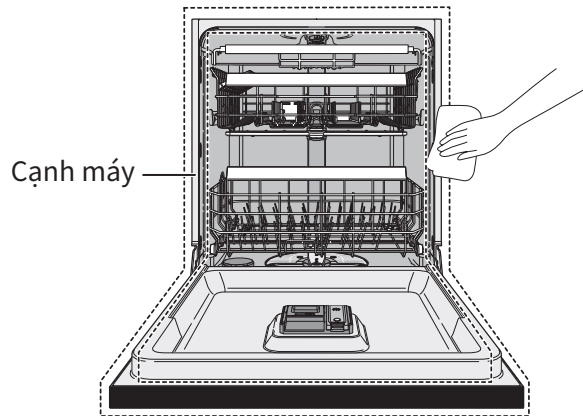
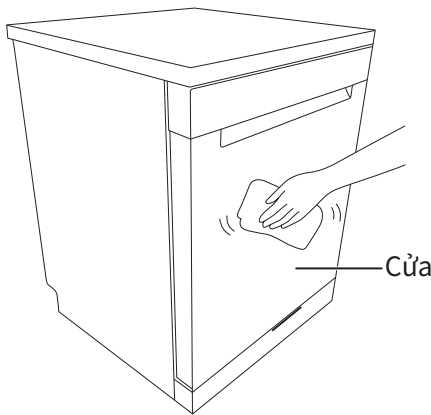

### Cần phun nước

- Đôi khi cặn thức ăn có thể bám vào cần phun nước và làm tắc lỗ phun. Hãy kiểm tra cần phun nước định kỳ và vệ sinh bằng bàn chải không làm từ kim loại.

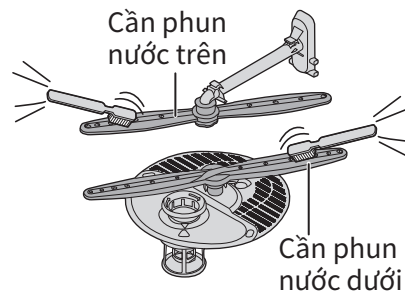

### Tháo cần phun nước

- Cần phun nước trên  
Cắm vào phần được đánh dấu bằng đường tròn nét đứt, sau đó vặn theo hướng mũi tên để tháo ra. Để lắp lại, vặn theo hướng ngược lại.
- Cần phun nước dưới  
Nhấc cần phun nước dưới để tháo ra. Đẩy xuống để lắp lại.

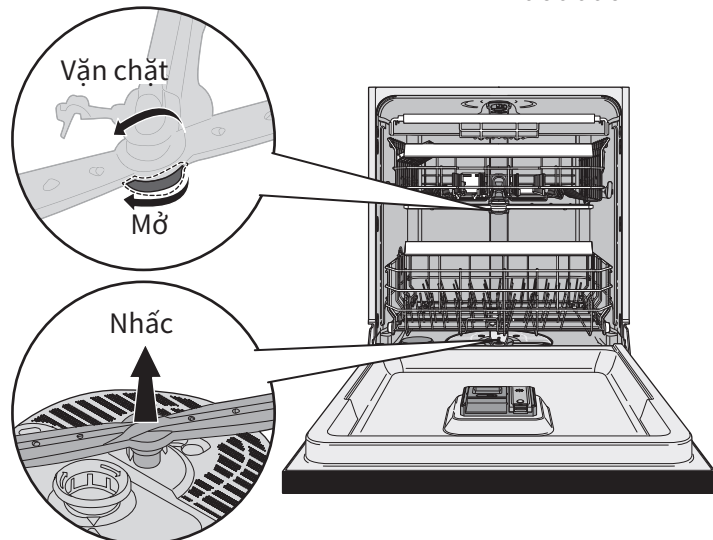

# Bảo dưỡng

## Khi cần thiết – Vệ sinh cảm biến độ đục (Chỉ có ở FMK16)

Sau khi tháo bộ lọc và lưới lọc, sử dụng khăn mềm lau xung quanh cảm biến.

- Thiết bị được trang bị cảm biến độ đục, được dùng trong chương trình “Tự động”, giúp máy tự điều chỉnh chu trình. Nếu cảm biến bị bẩn, hiệu suất đo sẽ giảm.

Cảm biến độ đục

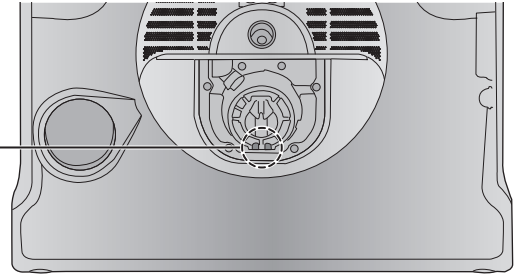

## Ngăn ngừa đóng băng / Khi không sử dụng trong thời gian dài

Tắt van nước chính khi nhà không có người trong thời gian dài. (Nguy cơ rò rỉ nước.)

Khi có nguy cơ đóng băng, hãy xả hết nước trong máy. Không làm vậy có thể gây vỡ van cấp nước dẫn đến rò rỉ nước.

→ Nếu cần xả nước, vui lòng liên hệ dịch vụ hậu mãi.

### Người dùng tự thực hiện

Không sử dụng máy khi bị đóng băng.

- 1 Khi máy bị đóng băng, hãy chạy chương trình “Sấy khô” 1 đến 2 lần để làm tan băng.

### Yêu cầu dịch vụ hậu mãi (Khi không sử dụng trong thời gian dài.)

- Sau khi làm tan băng theo bước 1 (bỏ qua nếu máy không bị đóng băng), hãy thực hiện như sau.

- 2 Đóng van cấp nước.

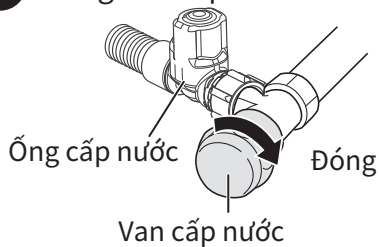

- 3 Đặt một khay hứng nước dưới van cấp nước, sau đó tháo ống cấp nước bằng tay.

- Không dùng cờ lê.

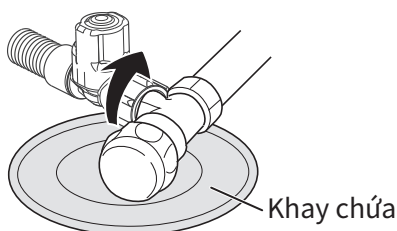

- 4 Sau khi bật nguồn, nhấn nút Khởi động/Tạm dừng.

- 5 Lắc nhẹ ống cấp nước để nước chảy hết ra.

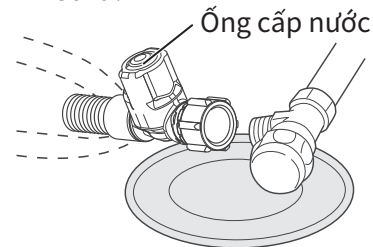

- 6 Tắt nguồn và đổ nước trong khay đi.

- 7 Gắn lại ống cấp nước vào van cấp nước.

- Mở van cấp nước và chỉ sử dụng máy rửa chén khi không còn nguy cơ bị đóng băng.

# Các câu hỏi thường gặp

## Kết quả rửa không sạch

- Bạn sử dụng chất tẩy rửa dùng cho máy rửa chén chưa hay dùng loại không phù hợp?  
→Hãy sử dụng chất tẩy rửa phù hợp. (Trang 15)
- Bộ đồ ăn có chặn cần phun nước khiến chúng không quay được không?
- Bộ đồ ăn có được xếp đúng cách chưa? (Trang 10 đến 13)
- Bạn có loại bỏ các vết bám cứng đầu trước khi cho vào máy chưa? (Trang 5)
- Nước máy có chứa nhiều khoáng chất không?  
→Vui lòng tăng đủ lượng chất tẩy rửa.
- Bộ lọc có bị tắc không?  
→Vui lòng vệ sinh bộ lọc. (Trang 18)
- Bạn đã kiểm tra độ cứng của nước và điều chỉnh đúng chưa?  
→Vui lòng điều chỉnh cài đặt theo độ cứng nước. (Trang 14)  
→Sau khi điều chỉnh độ cứng nước, hãy cài lại lượng nước làm bóng. (Trang 14 đến 15)
- Cần phun nước có bị tắc không?  
→Vui lòng vệ sinh cần phun nước. (Trang 19)
- Bộ đồ ăn vẫn còn mùi sau khi rửa.  
→Hãy chạy chương trình “Rửa hàng ngày” hoặc “Rửa mạnh”.

## Chất tẩy rửa chưa tan hết

- Bột rửa chén có bị ẩm hoặc vón cục không?  
→Nếu có, hãy làm tươi trước khi sử dụng.

## Có vết mờ nhẹ trên đồ thủy tinh

- Độ cứng của nước có cao không?  
→Nếu độ cứng của nước cao, hãy cài đặt lại độ cứng nước (Trang 14) hoặc lượng nước làm bóng. (Trang 15)

## Bộ đồ ăn bị ố vàng hoặc đen



- Đây có thể là do vết trà, hoặc do phản ứng giữa khoáng chất trong nước với kim loại. Hãy lau bộ đồ ăn thường xuyên.

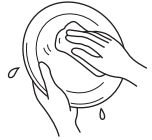

## Đồ thủy tinh bị trắng hoặc mờ đục

- Đồ thủy tinh có lỗ nhỏ trên bề mặt có thể bị trắng hoặc mờ đục sau khi rửa ở nhiệt độ cao.
- Đồ thủy tinh có bị bám nhiều dầu mỡ không?  
→Vui lòng thêm nhiều chất tẩy rửa hơn hoặc chạy chương trình “Rửa mạnh”.



## Còn đọng nước ở đáy bộ đồ ăn và bên trong máy

- Bạn có sử dụng chất tẩy rửa dùng cho máy rửa chén và nước làm bóng chưa? (Trang 15)
- Nếu đáy bộ đồ ăn bị lõm, nước có thể đọng lại.  
→Để giảm nước đọng, đặt nghiêng bộ đồ ăn, hoặc chọn chương trình có thời gian sấy lâu hơn, hoặc tăng thời gian sấy. (Trang 16).



- Cửa thoát khí phía trước đáy máy có bị chặn không?  
→Loại bỏ bụi hoặc vật lạ khỏi cửa thoát khí. Vui lòng liên hệ dịch vụ hậu mãi nếu cần.

# Xử lý sự cố



■ Trước khi yêu cầu sửa chữa, vui lòng kiểm tra các mục sau. Nếu bạn không thể tự khắc phục, hoặc gặp hiện tượng không có trong danh sách, hãy liên hệ dịch vụ hậu mãi.

	Hiện tượng	Các điểm cần kiểm tra
Thân máy	Bọt quá nhiều bên trong máy hoặc ở cửa thoát khí.	<ul style="list-style-type: none"> <li>● Có dùng chất tẩy rửa không phù hợp không? →Vui lòng chỉ sử dụng chất tẩy rửa dành cho máy rửa chén. (Nếu đã dùng nước rửa chén thường, hãy để máy nghỉ 1 giờ và chạy chương trình “Rửa hàng ngày” 2–3 lần.)</li> </ul>
	Tiếng ồn quá lớn khi vận hành.	<ul style="list-style-type: none"> <li>● Lưới lọc có bị tắc không? →Vui lòng tắt nguồn và vệ sinh bộ lọc. (Trang 18)</li> <li>● Bạn có cho bộ đồ ăn còn quá nhiều chặn bám vào máy không? →Hãy loại bỏ chặn thức ăn trước khi xếp vào máy. (Trang 5)</li> </ul>
	Nước đọng bên trong khoang máy hoặc xung quanh cạnh khoang máy.	<ul style="list-style-type: none"> <li>● Thời gian sấy có quá ngắn, hoặc hiệu quả sấy có bị ảnh hưởng bởi nhiệt độ phòng không?</li> <li>● Nếu còn đọng nước, hãy điều chỉnh chế độ sấy hoặc chọn chương trình có thời gian sấy lâu hơn. (Trang 16)</li> </ul>
	Hơi nước ngưng tụ xung quanh cửa thoát khí.	<ul style="list-style-type: none"> <li>● Đây là do luồng khí nóng thoát ra từ cửa thoát khí sau lần xả cuối, và không phải là lỗi của máy.</li> </ul>
	Rò rỉ nước xung quanh cửa.	<ul style="list-style-type: none"> <li>● Có chặn bám trên gioăng cao su xung quanh máy không? →Vui lòng lau sạch. (Trang 19)</li> <li>● Có bộ đồ ăn nào bị thò ra ngoài không? →Vui lòng xếp lại cho đúng. (Trang 10 đến 13)</li> </ul>
	Khoang máy bị trắng và mờ đục sau thời gian dài sử dụng.	<ul style="list-style-type: none"> <li>● Điều này là do khoáng chất trong nước. →Vui lòng lau khoang máy bằng khăn mềm ẩm.</li> </ul>
	Còn nước đọng dưới bộ lọc.	<ul style="list-style-type: none"> <li>● Nước đọng dưới đáy là hiện tượng bình thường.</li> </ul>
	Cần phun nước ngừng phun trong lúc rửa hoặc xả.	<ul style="list-style-type: none"> <li>● Cần phun nước tạm thời ngừng phun trong lúc chuyển chế độ. Khi chuyển xong, máy sẽ tiếp tục vận hành bình thường. Các vòi phun nước cũng sẽ tạm dừng khi máy đo mực nước.</li> </ul>
Có mùi khó chịu	Nước thoát ngay sau khi khởi động.	<ul style="list-style-type: none"> <li>● Đây là để xả hết phần nước còn lại bên trong trước, và không phải lỗi của máy.</li> </ul>
	Có mùi khó chịu khi sử dụng.	<ul style="list-style-type: none"> <li>● Khi vừa mua máy, các bộ phận cao su và nhựa của thiết bị có thể tạm thời có mùi. Mùi này không gây hại cho cơ thể và sẽ biến mất sau một thời gian.</li> </ul>
	Có mùi cống.	<ul style="list-style-type: none"> <li>● Mùi này có thể là do nước đọng bên trong máy sau thời gian dài không sử dụng. →Vui lòng chạy chương trình “Rửa hàng ngày” hoặc “Tự vệ sinh”.</li> </ul>
Khác	Có mùi tanh, v.v.	<ul style="list-style-type: none"> <li>● Điều này có thể là do chặn thức ăn, chẳng hạn như da cá, còn bám trên bộ lọc. →Vui lòng vệ sinh kỹ bằng bàn chải. (Trang 18)</li> </ul>
	Đóng băng	<ul style="list-style-type: none"> <li>● Chạy chương trình “Sấy khô” 1 đến 2 lần (để làm tan băng).</li> </ul>
	Khi ngắt nguồn cấp nước	<ul style="list-style-type: none"> <li>● Ngắt nguồn điện và ngưng vận hành máy. Sau khi nguồn nước được cấp lại, hãy mở các vòi nước khác để xả hết phần nước đọng trong đường ống trước khi sử dụng.</li> </ul>



Hiện tượng		Các điểm cần kiểm tra
Khác	Sấy không khô.	<ul style="list-style-type: none"> <li>• Có dùng chất tẩy rửa hoặc nước làm bóng không phù hợp không? → Vui lòng sử dụng chất tẩy rửa và nước làm bóng dùng.</li> <li>• Cho máy rửa chén. Cửa thoát khí phía trước đáy máy có bị chặn không? → Loại bỏ bụi hoặc vật lạ khỏi cửa thoát khí.</li> </ul>
	Khi mất điện.	<ul style="list-style-type: none"> <li>• Sau khi có điện trở lại, nhấn nút Khởi động/Tạm dừng để tiếp tục chương trình. <ul style="list-style-type: none"> <li>· Chương trình đang chạy trước khi mất điện sẽ được tiếp tục.</li> <li>· Nếu đã cài đặt “Thời gian trì hoãn”, chức năng này sẽ bị hủy.</li> </ul> </li> </ul>
	Cầu dao bị ngắt.	<ul style="list-style-type: none"> <li>• Vui lòng kiểm tra nguyên nhân và bật lại cầu dao, sau đó nhấn nút Khởi động/Tạm dừng. <ul style="list-style-type: none"> <li>· Chương trình trước khi cầu dao bị ngắt sẽ được tiếp tục.</li> <li>· Nếu đã cài đặt “Thời gian trì hoãn”, chức năng này sẽ bị hủy.</li> </ul> </li> </ul>
	Sau khi thêm muối rửa chén, màn hình vẫn hiển thị 	<ul style="list-style-type: none"> <li>• Sau khi thêm muối rửa chén, muối cần thời gian để hòa tan và được kiểm tra (thời gian này có thể khác nhau mỗi lần), nên biểu tượng trên màn hình cũng sẽ cần một lúc để tắt.</li> </ul>

## Mã báo lỗi

■ Khi xảy ra sự cố, mã báo lỗi sẽ hiển thị trên màn hình (mã báo lỗi sẽ nhấp nháy kèm theo tiếng cảnh báo). Vui lòng kiểm tra các mục sau.

Mã báo lỗi	Nguyên nhân	Cách khắc phục
	Nguồn cấp nước kém	<ul style="list-style-type: none"> <li>• Vui lòng tắt nguồn và kiểm tra xem van cấp nước có đang mở không.</li> <li>• Kiểm tra xem ống hoặc đường ống có bị đóng băng không. (Trang 20)</li> </ul>
	Cửa mở trong khi máy đang chạy.	<ul style="list-style-type: none"> <li>• Đóng cửa và khởi động lại.</li> </ul>

■ Khi màn hình hiển thị chữ “H” kèm theo hai chữ số (mã báo lỗi sẽ nhấp nháy), vui lòng kiểm tra các mục sau.

	<p>Có rò rỉ nước.</p> <p>→ Vui lòng đóng van cấp nước ngay và liên hệ dịch vụ hậu mãi. (Không tắt nguồn, vì bơm cần hoạt động để xả hết nước.)</p>
	<p>Thoát nước kém.</p> <p>→ Vui lòng tắt nguồn, vệ sinh bộ lọc và loại bỏ dị vật trước khi sử dụng. (Trang 18)</p> <p>Nếu vẫn còn lỗi, vui lòng liên hệ dịch vụ hậu mãi.</p>
	<p>→ Vui lòng ngưng sử dụng ngay, tắt nguồn, đóng van cấp nước, liên hệ dịch vụ hậu mãi và cung cấp mã báo lỗi (2 chữ số sau chữ H).</p>

# Thông số kỹ thuật

Mục	Model	NP-FVK16XE	NP-FMK16XE
Điện áp và tần số định mức		220-240 V 50/60 Hz	
Công suất đầu vào định mức		1720-2030 W	
Kích thước (R × S × C)		600 mm × 600 mm × 835 mm	
Sức chứa định mức		15 bộ	
Khối lượng tịnh		48 kg	50 kg
Phạm vi áp lực nước hoạt động		0.05 MPa~1 MPa	

## Mức tiêu thụ điện ở các chế độ:

Mức tiêu thụ điện:	Watt
Chế độ ngủ	0.5
Chế độ chờ	0.5
Chế độ chờ khi kết nối mạng	N/A
Chế độ chờ khi kết nối mạng với toàn bộ cổng mạng hoạt động	N/A

## Thời gian cần để chuyển sang chế độ:

Thời gian cần	phút
Chế độ ngủ	10
Chế độ chờ	10
Chế độ chờ khi kết nối mạng	N/A