

Panasonic®

Hướng dẫn sử dụng và lắp đặt

MÁY HÚT MÙI

Chỉ sử dụng cho gia đình

Số Model: FV-UX6AEB

FV-UX6AES

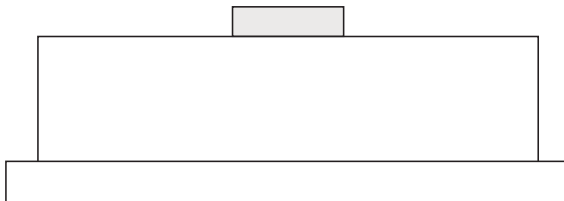

Cảm ơn bạn đã tin tưởng và lựa chọn sản phẩm của Panasonic.

- Sản phẩm này được thiết kế chỉ dành cho mục đích sử dụng trong gia đình.
- Vui lòng đọc kỹ hướng dẫn sử dụng trước khi lắp đặt, vận hành hoặc bảo dưỡng thiết bị.
- Để đảm bảo hiệu suất tối ưu và an toàn tuyệt đối, hãy tuân thủ các hướng dẫn và lưu ý an toàn khi sử dụng.
- Thiết bị này được làm từ các vật liệu có thể tái chế, vui lòng xử lý đúng cách khi thải bỏ để bảo vệ môi trường.
- Trước khi sử dụng sản phẩm, **hãy đọc kỹ mục “Lưu ý an toàn” (Trang 3–5).**

Hãy giữ lại Hướng dẫn sử dụng và lắp đặt này để tham khảo sau này.

Mục lục

Lưu ý an toàn	3 - 5
Thận trọng khi sử dụng	5
Nhận dạng các bộ phận và kích thước	6
Cách sử dụng	7
Vệ sinh và bảo dưỡng	8 - 9
Xử lý sự cố	10
Thông số kỹ thuật	11
Danh sách phụ kiện	12

Dành cho người lắp đặt

Hướng dẫn lắp đặt	13 - 16
• Lưu ý an toàn khi lắp đặt	13
• Giới thiệu	13
• Kiểm tra trước khi lắp đặt	14
• Lắp đặt thiết bị vào tủ bếp	15
• Lắp đặt thiết bị trên tường	15
• Lựa chọn chế độ thoát khí	16
Chạy thử	17

Lưu ý an toàn

Hãy chắc chắn làm theo các hướng dẫn này

Để ngăn ngừa tai nạn và thương tích cho người dùng, cá nhân khác hoặc hỏng hóc cho sản phẩm, xin vui lòng tuân thủ các hướng dẫn dưới đây.

■ Các từ ngữ dưới đây cho biết mức độ thiệt hại có thể xảy ra do thao tác sai.

 CẢNH BÁO	Chỉ ra nguy cơ thương tích nghiêm trọng hoặc tử vong.
--	---

 THẬN TRỌNG	Chỉ ra nguy cơ bị thương tích hoặc hư hỏng tài sản.
--	---

■ Các ký hiệu được phân loại và giải thích như sau.

  Các ký hiệu này chỉ ra hành động không được phép thực hiện.	 Ký hiệu này chỉ ra các yêu cầu bắt buộc phải tuân theo.
--	---

 Ký hiệu này chỉ ra hành động cần thực hiện cẩn thận.

CẢNH BÁO

-  **Không đặt sản phẩm này trực tiếp lên bếp.**
(Các bộ phận có thể bị nóng khi sử dụng cùng với thiết bị nấu ăn.)
- Không sử dụng sản phẩm này ở nơi có độ ẩm cao.**
(Để tránh nguy cơ cháy nổ hoặc hư hỏng.)
- Không chạm vào phích cắm điện bằng tay ướt.**
(Để tránh bị điện giật.)
- Không đưa vật kim loại sắc nhọn vào bất kỳ khe hở nào của thiết bị.**
(Để tránh chạm vào bên trong thiết bị và gây điện giật.)
- Không tự ý lắp đặt, tháo rời, sửa đổi hoặc lắp lại sản phẩm này.**
(Để tránh nguy cơ hỏng hóc, cháy nổ, điện giật hoặc các tai nạn khác.)
- Không đặt bất kỳ đồ vật nào lên sản phẩm này.**
(Để tránh làm hỏng thiết bị hoặc gây thương tích.)
- Không sử dụng sản phẩm này trên bếp gas vì có nguy cơ rò rỉ khí gas.**
(Để tránh nguy cơ cháy nổ do khí gas.)
- Không lắp sản phẩm này trên tường làm từ vật liệu dễ cháy (như tường gỗ, v.v.).**
(Để tránh nguy cơ cháy nổ.)
- Không xả khí thải của máy vào ống khói đang được sử dụng để thải khói từ các thiết bị đốt gas hoặc nhiên liệu khác.**
(Để tránh nguy cơ cháy nổ.)



CẢNH BÁO



- **Chỉ sử dụng ổ cắm điện xoay chiều 220-240V riêng biệt.**
(Để tránh nguy cơ cháy nổ.)
- **Rút phích cắm điện trước khi vệ sinh sản phẩm.**
(Để tránh bị điện giật.)
- **Nếu không vệ sinh sản phẩm theo hướng dẫn, có nguy cơ gây cháy. Để biết chi tiết về phương pháp và tần suất vệ sinh, vui lòng xem hướng dẫn.**
(Nếu không vệ sinh và bảo dưỡng theo đúng hướng dẫn trong tài liệu, máy hút mùi có thể bị cháy.)
- **Khi cắm hoặc rút phích cắm điện, hãy nắm trực tiếp vào phích cắm thay vì kéo dây điện.**
(Để tránh nguy cơ cháy nổ hoặc điện giật.)
- **Phải đảm bảo thông gió đầy đủ trong phòng khi sử dụng máy hút mùi đồng thời với các thiết bị đốt gas hoặc nhiên liệu khác.**
(Để tránh nguy cơ ngộ độc khí.)
- **Ngừng sử dụng ngay lập tức nếu dầu mỡ bắt lửa trong quá trình nấu ăn.**
(Để tránh nguy cơ cháy nổ.)
- **Ngừng sử dụng sản phẩm, tắt công tắc nguồn hoặc rút phích cắm nếu phát hiện bất kỳ dấu hiệu bất thường hoặc sự cố nào.**
(Để tránh nguy cơ cháy nổ hoặc điện giật.)
Ví dụ về các dấu hiệu bất thường:
 - Tiếng ồn hoặc nhiệt độ bất thường.
 - Xuất hiện mùi lạ hoặc khói.
 - Có dấu hiệu cháy.
- **Sản phẩm phải do chuyên gia lắp đặt và cần được cố định chắc chắn, đảm bảo độ cân bằng.**
(Để tránh nguy cơ sản phẩm bị rơi gây thương tích.)
- **Cẩn thận khi tháo thiết bị để tránh làm rơi hoặc gây tai nạn.**
(Để tránh nguy cơ sản phẩm bị rơi gây thương tích.)
- **Thiết bị phải được nối đất. Kết nối phích cắm vào ổ điện có đầu nối tiếp đất.**
(Để tránh nguy cơ điện giật trong trường hợp thiết bị bị rò rỉ hoặc gặp sự cố.)
- **Lắp đặt sản phẩm cố định trên tường và đảm bảo các bộ phận kim loại cũng như vít lắp không chạm vào bất kỳ vật liệu kim loại nào trong tường, như thanh kim loại, dây cáp kim loại hoặc tấm kim loại.**
(Để tránh bị điện giật.)

THẬN TRỌNG



- **Không đặt bất kỳ đồ vật nào lên sản phẩm này.**
(Để tránh làm hỏng thiết bị hoặc gây thương tích.)



- **Đeo găng tay khi vệ sinh sản phẩm.**
(Để tránh bị thương do cạnh sắc của sản phẩm.)
- **Nếu cần vệ sinh bên trong thiết bị, hãy yêu cầu nhân viên được đào tạo bài bản thực hiện việc này.**
- **Khoảng cách tối thiểu giữa bề mặt đặt dụng cụ nấu trên bếp và phần thấp nhất của máy hút mùi phải ít nhất là 650 mm.**
(Để tránh hỏng hóc hoặc bị bỏng do nhiệt độ cao của thiết bị.)
- **Sản phẩm phải được lắp đặt chắc chắn trên tường. Nếu không thể đảm bảo độ chắc chắn, cần phải sử dụng các biện pháp gia cố. Tường lắp đặt phải có khả năng chịu được trọng lượng gấp 5 lần trọng lượng của thiết bị.**
(Để tránh nguy cơ thiết bị rơi, gây thương tích.)
- **Máy hút mùi chỉ được thiết kế để lắp đặt trên bếp có tối đa bốn vùng nấu.**
(THẬN TRỌNG: Các bộ phận có thể nóng lên khi sử dụng cùng với thiết bị nấu ăn.)
- **Khi không còn nhu cầu sử dụng, cần tháo dỡ máy hút mùi, không được để nguyên tại chỗ.**
(Để tránh nguy cơ thiết bị rơi, gây thương tích.)

Lưu ý khi sử dụng

- Không vệ sinh sản phẩm bằng xăng, benzen, chất pha loãng hoặc bất kỳ hóa chất tương tự nào khác.
- Khi sử dụng bếp gas, nên bật máy hút mùi để đảm bảo thoát khí hiệu quả.
- Khi sử dụng cùng lúc với các dụng cụ nấu ăn khác, các bộ phận có thể nóng lên.
- Không sử dụng hơi nước để vệ sinh máy hút mùi, vì hơi nước có thể tiếp xúc với linh kiện điện tử, gây hư hỏng hoặc đoản mạch.

Nhận dạng các bộ phận và kích thước

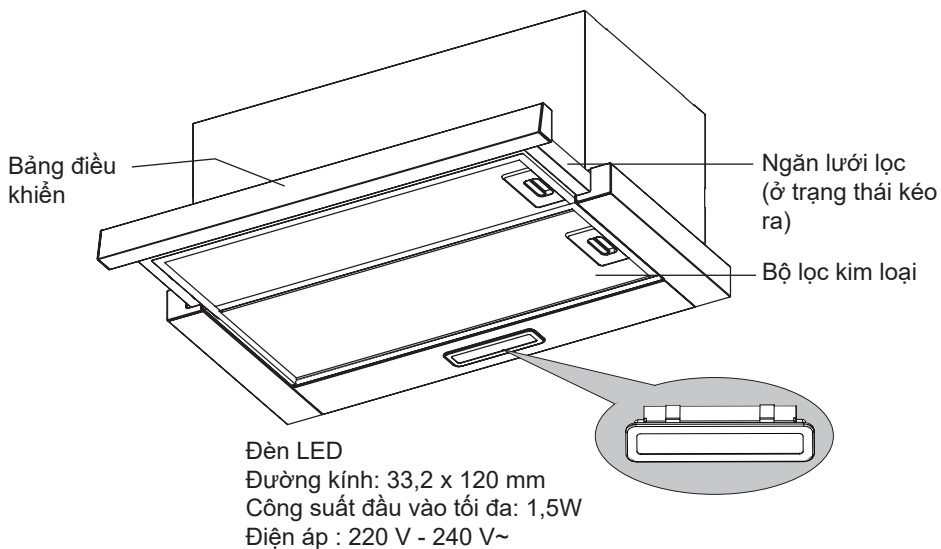

Hình chiếu từ trên xuống

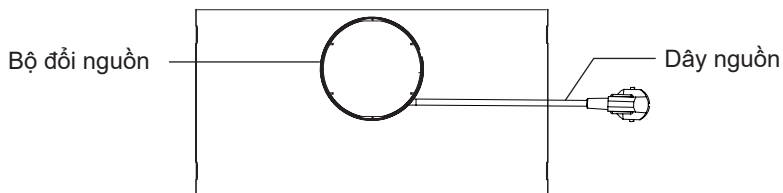

Đơn vị: mm

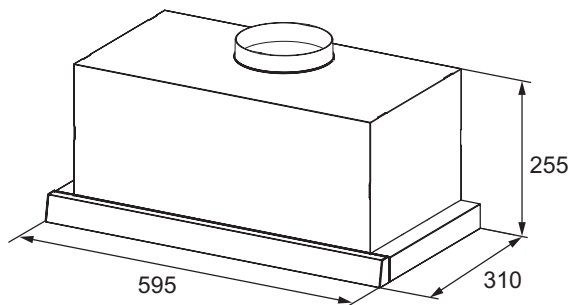



Cách sử dụng

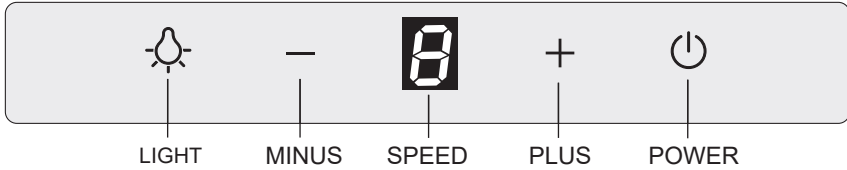

Bảng điều khiển



Cắm phích cắm vào ổ điện, giữ phần giữa của ngăn lưới lọc để kéo ra. Khi kết nối nguồn, thiết bị sẽ phát tiếng bíp, tất cả các nút trên bảng điều khiển sẽ sáng trong khoảng 1 giây, sau đó tắt đi và thiết bị chuyển sang chế độ chờ.

Bật/tắt nguồn

Ở chế độ chờ, chạm vào nút  để vào trạng thái bật nguồn. Khi nút  sáng lên, quạt bắt đầu chạy ở mức 1, màn hình SPEED hiển thị "1".



Bấm nút  khi quạt đang chạy, nút  sẽ nhấp nháy và hệ thống bắt đầu thực hiện chức năng "Tắt nguồn trễ".

Quạt sẽ tự động dừng sau khi chạy ở tốc độ thấp trong 3 phút.





- Nếu bạn chạm vào nút  trong thời gian tắt nguồn trễ, chức năng này sẽ bị hủy và thiết bị sẽ chuyển sang chế độ chờ.

Đẩy ngăn lưới lọc vào trong máy hút mùi, thiết bị sẽ chuyển sang trạng thái tắt nguồn.

Cài đặt tốc độ quạt

Ở trạng thái bật nguồn, chạm vào nút  hoặc  để tăng hoặc giảm tốc độ quạt. Màn hình SPEED sẽ hiển thị mức tốc độ (mức 1 - 3).

Bật/tắt đèn

Ở chế độ chờ hoặc bật nguồn, chạm vào nút , nút  sáng lên và đèn sẽ bật; chạm vào nút  lần nữa, nút  và đèn sẽ cùng tắt.

Vệ sinh và bảo dưỡng

Việc bảo trì đúng cách giúp đảm bảo thiết bị hoạt động hiệu quả trong thời gian dài. Cần đặc biệt chú ý đến bộ lọc dầu bằng kim loại và bộ lọc than hoạt tính. Việc vệ sinh bộ lọc thường xuyên sẽ giúp ngăn chặn mỡ và dầu tích tụ trên máy hút mùi, giảm nguy cơ cháy nổ.

Vệ sinh bề mặt ngoài của thiết bị

Nên vệ sinh bề mặt máy hút mùi ít nhất mỗi 15 ngày để tránh dầu mỡ tích tụ làm ảnh hưởng đến bề mặt thép không gỉ.

Dùng khăn ẩm và chất tẩy rửa trung tính hoặc cồn ethanol để lau sạch bề mặt máy hút mùi. Nếu máy có lớp chống bám vân tay, chỉ nên lau bằng khăn mềm, sau đó rửa sạch và lau khô hoàn toàn. Không dùng chất tẩy rửa có hạt mài mòn hoặc khăn lau KHÔNG chuyên dụng dành cho thép không gỉ. Dùng chất mài mòn hoặc loại khăn thô có thể làm xước và hỏng bề mặt thép. Nếu không tuân theo các hướng dẫn trên, bề mặt thép có thể bị hỏng vĩnh viễn. Cần lưu giữ hướng dẫn này cùng với sách hướng dẫn sử dụng máy hút mùi để tiện tham khảo.

Bộ lọc dầu kim loại

Bộ lọc giúp giữ lại dầu mỡ trong không khí, vì vậy bạn nên rửa sạch ít nhất mỗi tháng một lần bằng nước nóng và nước rửa chén. Nên rửa nhẹ nhàng để tránh làm cong bộ lọc. Để bộ lọc khô hoàn toàn trước khi lắp lại vào máy.

Để tháo bộ lọc kim loại:

1. Kéo ngăn lưới lọc ra để mở hoàn toàn cả hai tấm lưới lọc. Lưới lọc rộng (Lưới lọc A) được lắp trên thân máy hút mùi; lưới lọc hẹp (Lưới lọc B) được lắp trên ngăn kéo.

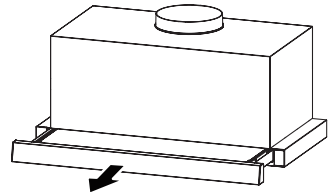

2. Tháo lưới lọc A trước, sau đó tháo lưới lọc B. Nhấn các chốt khóa và đồng thời kéo các tấm lưới lọc xuống. Sau khi vệ sinh xong, trước tiên đưa các chốt của lưới lọc vào đúng vị trí các lỗ gắn, sau đó ấn nhẹ lưới lọc vào cho khớp với chốt khóa. Thực hiện các bước ngược lại khi lắp lại các tấm lưới lọc vào vị trí.

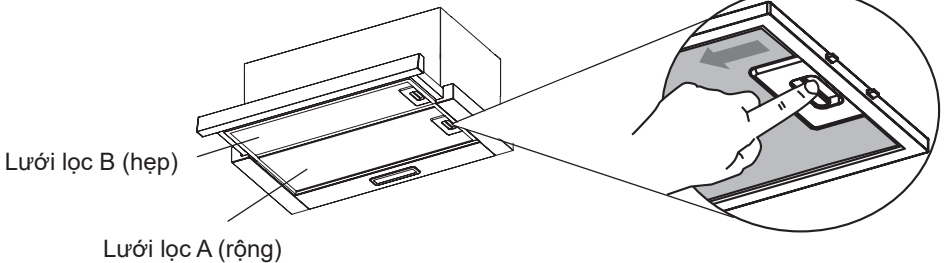

Lưu ý:

- Màu sắc lưới lọc có thể thay đổi theo thời gian, nhưng điều này không ảnh hưởng đến hiệu quả lọc dầu mỡ.

Bộ lọc than hoạt tính

Bộ lọc này giúp loại bỏ mùi khó chịu trong không khí khi máy hút mùi hoạt động. Không khí sau khi đi qua bộ lọc sẽ được làm sạch và tuần hoàn trở lại bếp, giữ cho không gian luôn thoáng mát, dễ chịu. Bộ lọc than hoạt tính không thể vệ sinh, vì vậy bạn nên thay mới sau khoảng 3-4 tháng, tùy theo tần suất sử dụng.

Luôn kéo ngăn lưới lọc ra trước khi lắp đặt hoặc thay thế các bộ lọc than hoạt tính.

Để lắp bộ lọc than hoạt tính:

Căn chỉnh chốt định vị với lỗ tương ứng, xoay bộ lọc than hoạt tính cho đến khi cơ cấu khóa khớp với đế, sau đó xoay bộ lọc theo hướng được chỉ dẫn để cố định bộ lọc.

Cách thay bộ lọc than hoạt tính:

Tháo bộ lọc dầu kim loại (theo hướng dẫn ở trang 8). Sau khi tháo bộ lọc dầu, bạn sẽ thấy khoang chứa mô-tơ, lúc này có thể dễ dàng tháo/lắp bộ lọc than hoạt tính theo hình minh họa.

Nếu cần mua bộ lọc than hoạt tính mới, hãy liên hệ với nhà phân phối hoặc đại lý của bạn.

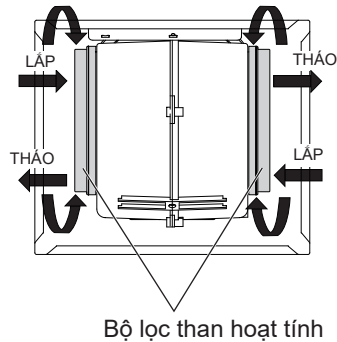
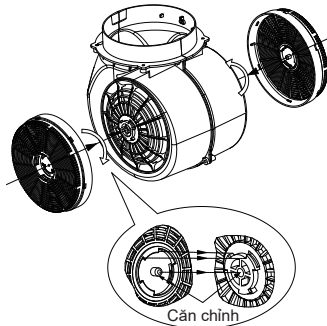

CẢNH BÁO

Không sử dụng chất tẩy rửa có tính mài mòn để vệ sinh bộ lọc. Hãy đảm bảo rút nguồn điện trước khi thực hiện bất kỳ thao tác nào. Nếu không vệ sinh đúng cách theo hướng dẫn, có nguy cơ gây cháy.

Xử lý sự cố

Trước khi yêu cầu dịch vụ hỗ trợ, hãy kiểm tra các điểm sau. Nếu bạn vẫn không chắc chắn hoặc các giải pháp bên dưới không khắc phục được sự cố, vui lòng liên hệ Trung tâm dịch vụ tư vấn khách hàng.

Hiện tượng	Nguyên nhân có thể	Giải pháp
Đèn không sáng và động cơ không hoạt động	<ol style="list-style-type: none">1. Chưa cắm phích cắm vào ổ điện.2. Dây nguồn bị hỏng.	<ol style="list-style-type: none">1. Cắm chặt phích cắm vào ổ điện.2. Liên hệ với Trung tâm dịch vụ tư vấn khách hàng.
Động cơ không hoạt động	Động cơ hoặc tụ điện bị hỏng.	Liên hệ với Trung tâm dịch vụ tư vấn khách hàng.
Đèn không sáng	<ol style="list-style-type: none">1. Dây đèn hoặc kết nối bị hỏng.2. Bảng mạch đèn bị hỏng.3. Đèn hỏng.	Liên hệ với Trung tâm dịch vụ tư vấn khách hàng.
Tiếng ồn bất thường	Ổng khói bị lỏng hoặc uốn cong quá mức, gây lưu thông không khí kém.	Liên hệ với Trung tâm dịch vụ tư vấn khách hàng để lắp lại ổng khói.
Hút khói không hiệu quả	<ol style="list-style-type: none">1. Ổng khói bị lỏng hoặc uốn cong quá mức, gây lưu thông không khí kém.2. Quạt không được cài đặt ở tốc độ cao nhất.3. Không khí trong bếp quá mạnh làm khói bị thổi bay.4. Khoảng cách giữa bếp nấu và máy hút mùi quá xa.	<ol style="list-style-type: none">1. Liên hệ với Trung tâm dịch vụ tư vấn khách hàng để lắp lại ổng khói.2. Cài đặt ở tốc độ quạt cao nhất.3. Đóng chặt cửa sổ hoặc cửa ra vào theo đúng quy định.4. Lắp lại máy hút mùi ở khoảng cách gần hơn với bếp nấu.
Rò rỉ dầu	Bộ lọc bị bẩn.	Vệ sinh bộ lọc.
Có âm thanh bất thường khi quạt hoạt động	Cánh quạt bị lỏng, nắp quạt không được siết chặt.	Liên hệ với Trung tâm dịch vụ tư vấn khách hàng.
Nút cảm ứng hoạt động không đúng chức năng	Công tắc điều khiển bị hỏng.	Liên hệ với Trung tâm dịch vụ tư vấn khách hàng.





Thông số kỹ thuật

Điện áp định mức	220V - 240V ~
Tần số định mức	50Hz
Tổng công suất đầu vào định mức	106,5W
Công suất đầu vào định mức của động cơ chính	105W
Công suất đầu vào tối đa của đèn LED	1,5W
Số lượng quạt	Quạt đơn
Lưu lượng gió (tiêu chuẩn IEC)	440 m ³ /giờ
Lưu lượng gió (không giới hạn)	750 m ³ /giờ
Áp suất tĩnh tối đa	190 Pa
Tiếng ồn âm thanh trong không khí	64 dB(A)
Trọng lượng tịnh	Khoảng 7,3 kg
Đường kính ngoài của ống khói	Φ150 mm
Kích thước (Dài x Rộng x Cao)	595 × 310 × 255mm

Lưu ý:

- Dữ liệu về lưu lượng gió và điện năng được đo tại áp suất tĩnh 0 Pa.
- Độ ồn: Mức công suất âm thanh trọng số A có dung sai +3 dB.
- Lưu lượng gió và áp suất tĩnh tối đa: Sai số giữa giá trị đo thực tế và giá trị ghi trên máy không được vượt quá -10%.
- Các thông số trên có thể thay đổi mà không cần báo trước.

Danh sách phụ kiện

STT	Hình dạng	Tên và cách sử dụng	Số lượng
1		Ống nhựa giãn nở	4
2		Vít (Φ5 x 50)	4
3		Hướng dẫn sử dụng/ lắp đặt	1
4		Bộ lọc than hoạt tính	2

Lưu ý:

- Ống khói không được cung cấp kèm theo thiết bị, vui lòng tham khảo Hướng dẫn lắp đặt để tìm hiểu đường kính ống khói và đặt mua riêng.

Hướng dẫn lắp đặt

Đối với người lắp đặt

Lưu ý an toàn khi lắp đặt

Vui lòng đọc kỹ các lưu ý này



CẢNH BÁO

Không tuân theo các hướng dẫn này có thể gây ra nguy cơ thương tích hoặc tử vong.

- Khoảng cách giữa bếp và phần thấp nhất của máy hút mùi không được nhỏ hơn $X = 65$ cm. Nếu hướng dẫn của bếp gas yêu cầu khoảng cách lớn hơn, vui lòng tuân theo khoảng cách đó.
- Nếu dùng chế độ hút ngoài, hãy đảm bảo ống xả có đường kính bằng hoặc lớn hơn đầu nối của máy hút mùi. Để máy hoạt động hiệu quả nhất, bạn nên dùng ống có đường kính 150 mm. Nếu sử dụng ống có đường kính 120 mm, hãy lắp bộ đổi nguồn vào lỗ thoát khí của máy hút mùi.
- Trong các đoạn ống ngang, ống dẫn khí phải nghiêng lên khoảng 10% để dẫn khí ra ngoài hiệu quả hơn. Không bẻ cong ống ngay gần lỗ thoát khí. Nếu không, van một chiều có thể bị kẹt, và khiến hệ thống xả hoạt động không hiệu quả. Giảm thiểu số lần uốn cong của ống và giữ chiều dài ống càng ngắn càng tốt.
- Tuân thủ các quy định hiện hành về việc thải khí ra môi trường.
- Nếu trong phòng có các thiết bị sử dụng gas hoặc nhiên liệu khác (như nồi hơi, bếp, lò sưởi, v.v.), cần đảm bảo thông gió tốt để tránh nguy cơ ngạt khí.
- Khi lắp các bộ phận kim loại lên tường có lưới thép, lưới dây điện hoặc tấm kim loại lót, không để chúng tiếp xúc với kim loại. Điều này có thể gây rò rỉ điện hoặc cháy nổ.

Giới thiệu

Chế độ hút xả ra ngoài

Ở chế độ này, máy sẽ dẫn khói và hơi dầu mỡ trực tiếp ra ngoài qua hệ thống ống xả. Ống thoát khí nằm ở phía trên máy hút mùi và cần được kết nối với đường ống xả để đẩy khói ra ngoài.

Không cần dùng bộ lọc than hoạt tính, nên tháo ra để máy hút tốt hơn.

Nếu sử dụng máy hút mùi cùng lúc với bếp gas hoặc thiết bị đốt nhiên liệu khác, hãy đảm bảo không gian bếp có đủ thông gió theo tiêu chuẩn an toàn.

Chế độ tuần hoàn trong nhà (lọc)

Ở chế độ này, không khí sẽ đi qua bộ lọc than hoạt tính để khử mùi, sau đó được tuần hoàn trở lại không gian bếp, giúp không khí sạch hơn.

Kiểm tra trước khi lắp đặt

Hình bên dưới là hướng dẫn lắp đặt được đề xuất cho máy hút mùi:

Đơn vị: mm

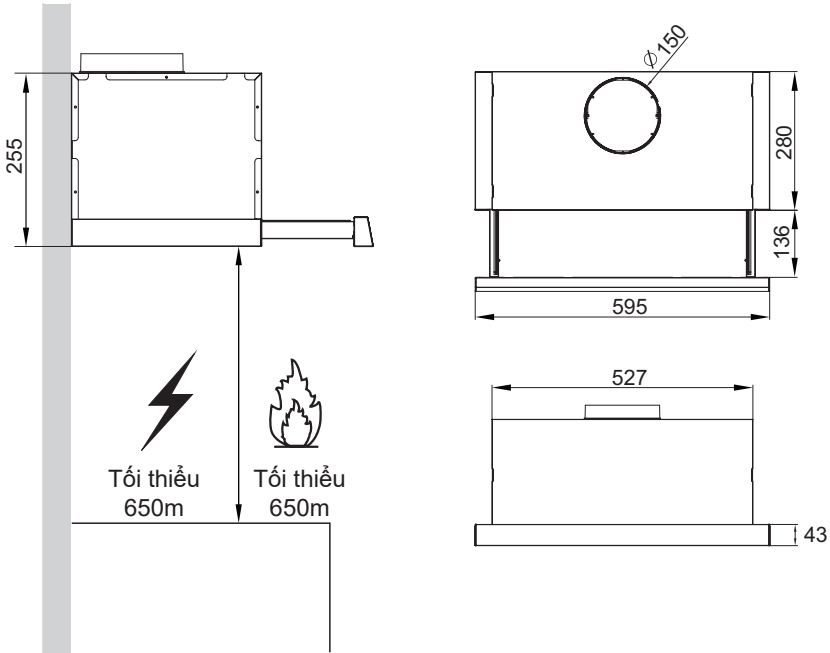

Các dụng cụ cần thiết:

- Máy khoan điện
- Mũi khoan 10 mm
- Tua vít
- Búa
- Thước dây hoặc thước thép
- Thước thủy

Lưu ý:

- Sản phẩm này có thể có cạnh sắc. Hãy đeo găng tay khi lắp đặt.
- Máy hút mùi phải được căn chính nằm chính giữa bếp nấu.
- Chiều cao lắp đặt này chỉ áp dụng cho bếp điện. Nếu lắp trên bếp gas, vui lòng tuân theo hướng dẫn chiều cao lắp đặt của bếp gas.
- Không lắp máy hút mùi ở nơi tiếp xúc trực tiếp với ánh sáng mặt trời.
- Đảm bảo khí thải có thể thoát ra bên ngoài hoặc vào ống thông khói chung qua ống khói.

Lắp đặt thiết bị vào tủ bếp

1. Theo hình 1, khoan 4 lỗ tại các vị trí tương ứng trên tủ nơi lắp máy hút mùi.
2. Cố định máy hút mùi vào tủ bằng 4 vít (kèm theo) như minh họa trong hình 2.

Đơn vị: mm

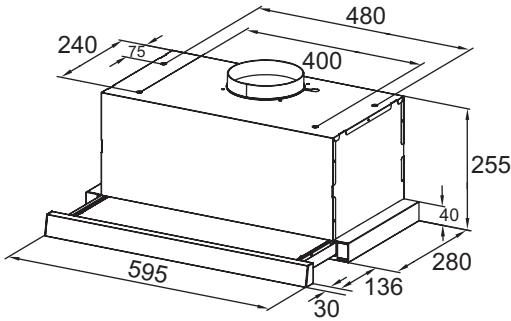

Hình 1

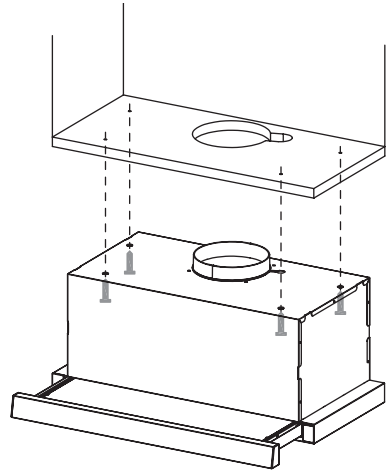

Hình 2

Lắp đặt thiết bị trên tường

1. Theo hình 3, sử dụng máy khoan điện để khoan 4 lỗ có đường kính 10 mm và độ sâu 50 mm tại các vị trí trên tường để gắn máy hút mùi, cắm ống nhựa giãn nở.

Đơn vị: mm

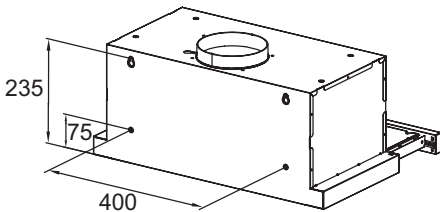

Hình 3

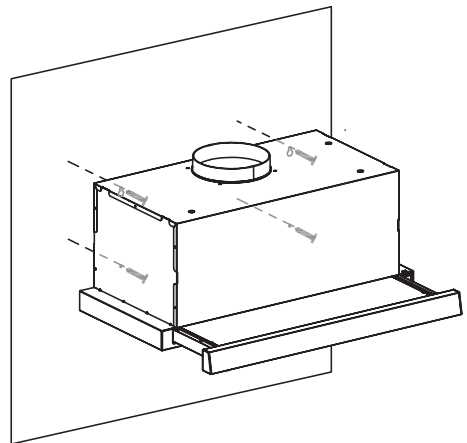

Hình 4

- Lắp 2 vít (kèm theo) vào ống nhựa giãn nở phía trên tương ứng với các lỗ treo trên máy hút mùi. Vặn vít với độ sâu vừa phải để thuận tiện cho bước lắp đặt kế tiếp.
- Treo máy hút mùi lên các vít đã lắp sẵn trên tường, sau đó siết chặt 2 vít còn lại (kèm theo) từ bên trong máy để cố định thiết bị và tránh bị rơi (Hình 4).

Lưu ý:

- Sau khi lắp xong, kiểm tra xem máy đã ổn định chưa, có bị rung hay lỏng lẻo không, đồng thời căn chỉnh lại sao cho máy nằm ngang đúng vị trí.

Lựa chọn chế độ thoát khí

Nếu dùng chế độ hút xả ra ngoài:

Nối ống khói (không kèm theo) vào van thoát khí trên thân máy để dẫn khói ra ngoài. Kéo dài ống khói, đưa vào lỗ trên tường hoặc kết nối chắc chắn với ống khói chung. Điều chỉnh ống khói để đảm bảo không bị phồng hoặc nén và có thể uốn cong linh hoạt. Nếu ống khói được kết nối trực tiếp vào hệ thống ống khói chung, không để nó đi quá sâu vào trong để không ảnh hưởng đến hiệu quả thoát khí. Nếu khói dầu được xả trực tiếp ra ngoài, khuyến nghị gắn một van chặn khói (có sẵn tại cửa hàng vật liệu xây dựng) vào phần cuối ống khói ngoài trời.

Đơn vị: mm

Khuyến khích sử dụng ống dẫn khói $\Phi 150\text{mm}$.

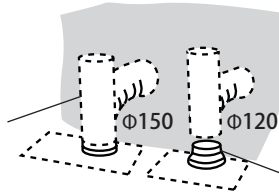

Đối với ống khói $\Phi 120\text{mm}$, cần có đầu chuyển đổi ống (không kèm theo).

Nếu dùng chế độ tuần hoàn trong nhà:

Lắp bộ lọc than hoạt tính theo hướng dẫn ở trang 9.

Khi đã hoàn tất toàn bộ quá trình lắp đặt và kết nối, hãy cắm chắc chắn phích cắm điện vào ổ cắm chuyên dụng có dây tiếp đất an toàn. Không được thay đổi phích cắm nếu không có sự cho phép.

Chạy thử

Sau khi lắp đặt, hãy bật nguồn và ấn từng nút chức năng trên bảng điều khiển và kiểm tra các mục sau:

- Quạt có quay đúng không?
- Có rung lắc hoặc tiếng ồn bất thường không?
- Mỗi nút chức năng trên bảng điều khiển có hoạt động đúng không?

Panasonic Corporation

Website: <http://www.panasonic.com>

© **Panasonic Corporation 2025**

v1.0

16173000A28139