

Panasonic

تعليمات التشغيل
(للاستخدام المنزلي فقط) ائو بخار

موديل رقم
NI-S630
NI-S530
NI-S430

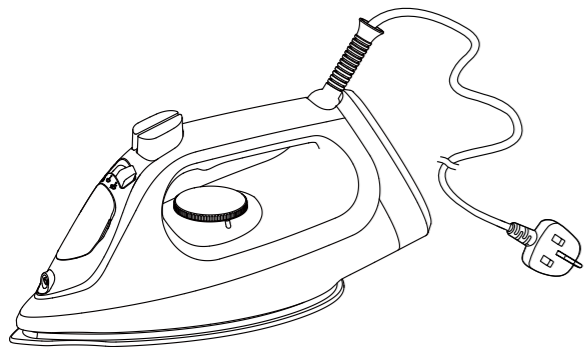

NI-S630

54-39

عربي

Website: <https://www.panasonic.com>

طبع في الصين

Panasonic

Operating Instructions
Hướng dẫn sử dụng
(Household Use Only) Steam Iron
(Chỉ sử dụng trong gia đình) Bàn ủi hơi nước

Model No. **NI-S630**
NI-S530
NI-S430

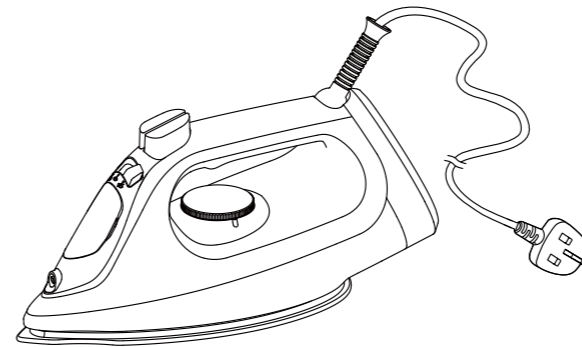

NI-S630

English

3-18

Tiếng Việt

19-34

Warranty registration

Only Vietnam

The warranty can be registered online. Please visit the website by scanning the QR code.



Website: <https://www.panasonic.com>

Printed in China
In ở Trung Quốc

Contents

Safety precautions	04-09
Parts identification	10
Helpful ironing tips	11
How to use as an iron	11-12
Guide for Steam/Dry selector	13
Using the "power shot"	13
Using the "vertical shot"	14
Using the "spray"	14
Electronic 3-way auto shut-off function(NI-S630 only)	14
How to care for and store your iron	15-16
Q&A	17
Trouble shooting	17
Specifications	18

Safety precautions

To reduce the risk of electric shock, injury, fire, loss of life, and damage to equipment or property, always observe the following safety precautions.

Explanation of symbols

The following symbols are used to classify and describe the level of hazard, injury, and property damage caused when the denotation is disregarded and improper use is performed.

 **WARNING** Denotes a potential hazard that could result in serious injury or death.





 **CAUTION** Denotes a hazard that could result in minor injury or damage your belongings.

The following symbols are used to classify and describe the type of instructions to be observed.







 This symbol is used to alert users to a specific operating procedure that must not be performed.







 This symbol is used to alert users to a specific operating procedure that must be followed in order to operate the unit safely.

WARNING

-  **Do not use when the power plug or power cord is damaged or hot.**
Never use the product if the power plug fits loosely in socket-outlet.
- Doing so may cause electric shock, or fire due to a short circuit.
-  **Do not leave the iron unattended while it is connected to socket-outlet.**
- Doing so may cause fire.
-  **Do not connect or disconnect the power plug to socket-outlet with wet hands.**
- Doing so may cause electric shock or injury.
-  **Do not damage, modify, forcibly bend, pull, or twist the power cord.**
Do not place anything heavy on or pinch the power cord.
- Doing so may cause electric shock or fire due to a short circuit.
-  **Do not allow the power cord to touch hot surfaces of the iron.**
- Doing so may cause electric shock or injury.

WARNING

-  **Do not use with the power cord bundled.**
- Doing so may cause electric shock or fire due to a short circuit.
-  **Do not use the product with wet hands.**
- Doing so may cause electric shock or fire due to a short circuit.
-  **Never modify, disassemble, or repair the product by yourself.**
- Doing so may cause ignition or injury due to abnormal operation. Contact an authorized service agent for repair.
-  **Do not use in proximity of flammable materials (such as benzine or the like).**
- Doing so may cause an explosion or fire.
-  **Do not wrap the power cord around the product for storage.**
- Doing so may cause breakage to the wire of the power cord, and may cause electric shock or fire due to a short circuit.
-  **Do not immerse the product in water or other liquids.**
- Doing so may cause burns, electric shock or fire due to a short circuit.

-  **The iron is not to be used if it has been dropped, if there are visible signs of damage or if it is leaking.**
- Refer servicing to authorized service personnel.
-  **Do not use in a way exceeding the rating of the socket-outlet or the wiring.**
- Exceeding the rating by connecting too many plugs to one socket-outlet may cause fire due to overheating.
-  **Always ensure the product is operated on an electric power source matched to the rated voltage indicated on the product.**
Fully insert the power plug.
- Failure to do so may cause injury, electric shock or fire.
-  **Regularly clean the power plug to prevent dust from accumulating.**
• Disconnect the power plug and wipe with a dry cloth.
-  **Independently use socket-outlet, and do not use extension cord.**
- Failure to do so may cause electric shock or fire.
-  **This product must use socket-outlet with earth connection.**
- Failure to do so may cause fire or electric shock.

⚠ WARNING

! This appliance is not intended for use by persons (including children) with reduced physical, sensory or mental capabilities, or lack of experience and knowledge, unless they have been given supervision or instruction concerning use of the appliance by a person responsible for their safety. Children should be supervised to ensure that they do not play with the appliance.

- Failure to do so may cause an accident or injury.

! Immediately stop using and remove the power plug if there is an abnormality or malfunction.

- Using it in such conditions may cause fire, electric shock, or injury.

<Abnormality or malfunction cases>

• The power cord is damaged (like it cracks, or the core wire is exposed).

• The main body, power cord or power plug is abnormally hot, deformed or discolored.

• The product cannot power on occasionally after the power cord is moved.

• The power plug or power cord smells of burning.

- Immediately request inspection or repair at an authorized service center.

! If the power cord is damaged, it must be replaced by the manufacturer, its service center, or similarly qualified persons in order to avoid a hazard.

- Failure to do so may cause an accident or injury.

! The iron must be used and rested on a flat, stable surface. When placing the iron on its heel rest, ensure that the surface on which the heel rest is placed is stable.

- If placed on a shaggy rug or other unstable location, the iron may fall over and cause damage to the rug, injury or burns.

⚠ CAUTION

⊘ Do not insert pins or needles into the iron or use the product on clothes with sewing needles or the like inserted.

- Doing so may cause electric shock or injury.

⊘ Do not put the soleplate too close to you or others since steam may unexpectedly erupt from it.

- Doing so may cause scalds or injury.

⊘ Do not use the product with the exception of fabric.

- Failure to do so may cause damage it.

⊘ Do not store the product until it has fully cooled down.

- Doing so may cause scalds.

⊘ Do not store the product while the power cord is twisted.

- Doing so may cause breakage to the wire of the power cord, and may result in scalds, electric shock or fire due to a short circuit.

⊘ Do not add perfume, vinegar, starch, descaling agents, ironing aids or other chemicals in the water reservoir. Please only use room-temperature pure water or distilled water in this product.

- Otherwise the clothes may be stained or discolored.

⊘ Do not use any ironing accessories available on the market.

- Doing so may cause burns or damage to cloth due to incorrect operation.

⊘ Do not use the product near walls or furniture that cannot withstand high temperature or humidity.

- Doing so may damage the wall or furniture.

⊘ Do not use steam when wearing gloves through which steam can penetrate.

- Doing so may cause scalds.

⊘ Do not add hot water in the water reservoir.

- Doing so may cause burns due to hot water splashes.

⊘ If the shot intensity is low, do not operate the power shot button.

- Doing so may cause burns due to hot water leaks.

CAUTION

-  **Do not store the power cord coiled with sharp angles.**
- This may damage the cord.

-  **Do not repeatedly and quickly press the power shot button.**
- If repeating operation over an interval of less than 2 seconds, burns due to hot water leaks may result.

-  **Do not touch the steam or " power shot " during use.**
 - When using an ironing board through which steam can penetrate, do not put your hand, leg, etc., under the ironing board.
 - Do not aim the steam towards your hand, knee, or any other part of the body.
 - Do not use steam or " power shot " when the iron is partially sticking out from the ironing board.
 - Do not iron the clothes that you are wearing.

-  **Do not tilt or violently move the iron back and forth.**
- Doing so may cause burns due to hot water leaks.



-  **Do not touch the steam during use.**
 - Do not aim the steam towards your hand, knee, or any other part of the body.
 - Do not iron clothes that you are wearing.
 - Doing so may cause scalds.

-  **Do not touch the hot surface (such as the surface of the soleplate, any side of the iron and the hot area around it) during use.**
 - Doing so may cause scalds.
 - Do not place your hands, feet, etc. under the ironing board.
 - Do not place the iron on your hand, knee or any other part of the body.
 - Do not use steam when the iron is partially sticking out from the ironing board.

-  **Do not put the iron on a carpet or the floor.**
- Doing so may damage the product, carpet or floor.

-  **Do not set the steam control to the steam positions if the temperature setting is ●, ●● or when the iron is still heating up.**
 - Otherwise hot water may leak from the iron and it may cause scalds.

Steam Zone

Fabric type	Temperature setting	Steam setting *
Cotton / Linen	●●● ~ MAX	 / 
Wool	●●	 (Dry Only)
Silk / Acrylic	●	

* These marks are one of examples. They might be different

CAUTION

-  **Disconnect the power plug by holding the power plug instead of pulling the power cord.**
 - Failure to do so may break the power cord, and may cause burns, electric shock, or fire due to a short circuit.

-  **Care should be taken when using the product.**
 - Steam emission may cause burns.

-  **Use the product only for its intended purpose, for ironing fabrics.**
 - Failure to do so may cause injury.

-  **When using with following fabric, test on an inconspicuous area, or place a cloth over the fabric to prevent the fabric from marking.**
 - Expensive or specially processed fabrics (velvet, acrylic, nylon, cashmere, etc.)
 - Fabrics that are labeled as "low heat" or "medium heat", or dark colored fabrics.
 - Failure to do so may cause damage fabric.

-  **The plug must be removed from the socket-outlet before the water reservoir is filled with water.**
Also, disconnect the power plug during emptying, cleaning and not in use.
 - Failure to do so may cause electric shock or fire due to electrical leakage resulting from insulation deterioration.

-  **When ironing wet clothes, please use dry ironing.**
 - Failure to do so may cause scalds due to hot water splashes from the main body.

Parts identification

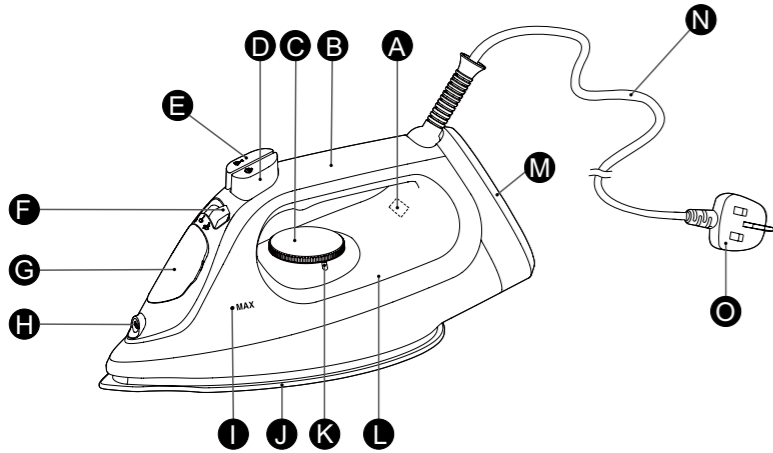
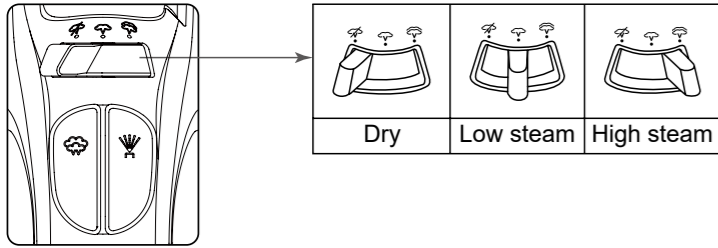

- A Thermostat operating indicator light
- B Handle
- C Temperature selector
- D Power shot button
- E Spray mist button
- F Steam/Dry selector
- G Water fill cover
- H Spray nozzle
- I Maximum water level indicator
- J Soleplate
- K Temperature select scale position
- L Water reservoir

- M Heel rest
- N Power cord
- O Power plug ※

※Plug type may vary comply with respective country or region requirement.

Helpful ironing tips

The temperature selector of the iron has words, dots and steam symbols.

The dots are symbols for 3 temperature ranges:

- Low temperature
- Medium temperature
- High temperature

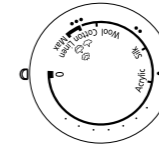

Some fabrics are labeled with these dots as a guide for selecting the proper ironing temperature setting. Use a press cloth if necessary.

Notes:

- The thermostat operating indicator light goes on and off alternately to indicate the changing temperature of soleplate.
- If you turn the temperature selector from a high temperature to a lower temperature, wait until the indicator light goes on before using the iron.
- Do not place the hot iron on cloth for extended time or wrap cloth over the hot iron.

How to use as an iron

1. Move the steam/dry selector to the dry position to avoid water leakage.

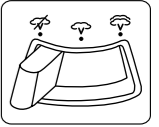

2. Fill water in the water reservoir when using steam, power shot, vertical steam or spray.

- ① Open the water fill cover. Hold the iron as shown and fill the iron with water up to "MAX" (about 260 mL). Use a clean cup for filling.

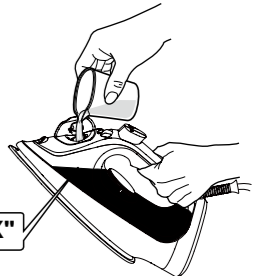

- ② Place iron in vertical position to check water level.

- ③ Close water fill cover firmly to prevent spillage during ironing.

Note:

Do not overfill the water reservoir. The steam will release through the vents when the iron is positioned vertically.

3. Position the iron in the heel rest position and make sure the temperature selector is set to "0".

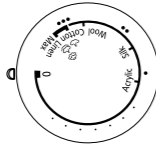

4. Plug the power plug into socket-outlet.

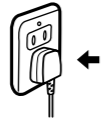

5. Set the temperature selector.
The thermostat operating indicator light goes on.

Refer to "Guide for Steam/Dry selector" on P13

- Please make sure the temperature select indicator setting is on "MAX" when using "high steam" and "power shot".

Note:

If the temperature of soleplate is high, the light does not go on.

6. Wait until the thermostat operating indicator light goes off. Hold the iron horizontally and move the steam/dry selector into the dry position when using the "power shot".

7. After each use

Set the temperature selector to "0" and unplug.

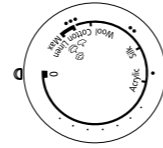

- ① Set the steam/dry selector to the dry position. If the steam/dry selector is not in the dry position after using, remaining water will move into the soleplate and can result in burns when the iron is used next time.

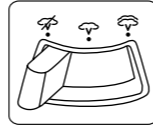

- ② Empty the water reservoir immediately after using. Do not store the iron with water in it. If you empty the water reservoir after it has cooled, heat the iron for about 5 minutes with the temperature selector set to "MAX".



- Do not wind the power cord around the iron. It may be damaged by the hot soleplate.

- ③ Wait until the iron has cooled before storing it, and always set it on the heel rest to protect the soleplate from scratches, corrosion or stains.



Guide for Steam/Dry selector

	Steam/Dry selector	Temperature zone	Recommendations
Dry		Choose according to the type of fabrics.	For polyester and other synthetic fiber material.
Low steam			For thin or delicate fabrics requiring a small amount of steam.
High steam			For fabrics requiring a lot of steam. (i.e. thick materials, items with stubborn wrinkles).

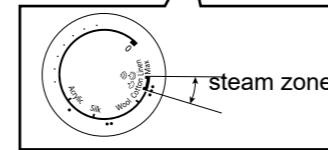

Please make sure the temperature select indicator setting is on "MAX" when using "high steam".

CAUTION:

Do not aim the steam at any parts of your body or others.

Notes:

- The anti-drip system will activate when the temperature of the soleplate's surface drops. The thermostat operating indicator light will go on and steam will stop. It is normal to hear clicking sound during this process. Resume usage only after the thermostat operating indicator light has turned off.
- Use an ironing board to support the steam iron.

Using the "power shot"

The "power shot" feature provides extra steam which goes deep into the garment and is helpful for removing stubborn wrinkles. It is necessary to clean the inside of the iron before using the "power shot" feature, if you have not used the "power shot" feature for a prolonged period. Simply test the "power shot" feature several times away from the ironing board and clothes to be ironed. This will prevent brown spotting or water spotting on the clothes.

Set the steam/dry selector to the dry position.
Set the temperature selector to the "MAX" position.

Simply pump the power shot button

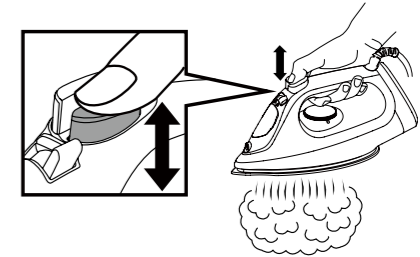

- Pump the power shot button several times at the beginning of each ironing session.
- Press the power shot button in intervals of at least 2 seconds during the use to prevent water spotting.
- If the power shot weakens, wait until the thermostat operating indicator light goes on, and then off.
- Use a press cloth if necessary.

Using the " vertical shot "

To get better results when using vertical steam, hang the garment on a hanger. Curtains and drapes may also be steamed once they are hung. Hold the iron away from your body, close to but not touching the fabric. Pull the fabric tightly and pump the power shot button at 2 seconds intervals as you press the iron over the wrinkled fabric.

- If the power shot weakens, wait until the thermostat operating indicator light goes on, and then off.

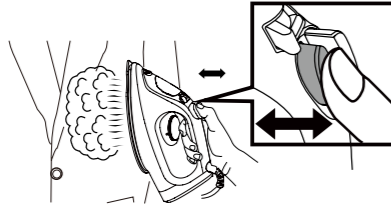

Using the " spray "

The spray feature is particularly helpful for removing stubborn wrinkles and where extra dampen is needed.

The spray may be used with steam or dry ironing. Simply push the spray mist button whenever spray is desired.

- If the spray does not work immediately, keep triggering until it does.

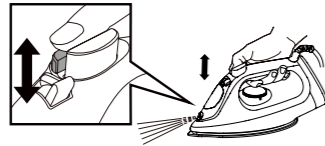

Electronic 3-way auto shut-off function (NI-S630 only)

The auto shut-off feature is not intended to take the place of unplugging the cord. The auto shut-off system works regardless of the position of the temperature selector.

1. When the iron is left idle with its soleplate facing down or on its side for approx. 1 minutes, the iron will automatically shut off.
2. When the iron is left idle on its heel rest for approx. 10 minutes, the iron will automatically shut off.
3. To resume ironing and turn the iron on, simply move the iron in any manner. If the iron has been left in the auto shut off mode for more than 10 minutes, allow the iron to reheat until the indicator light goes off.

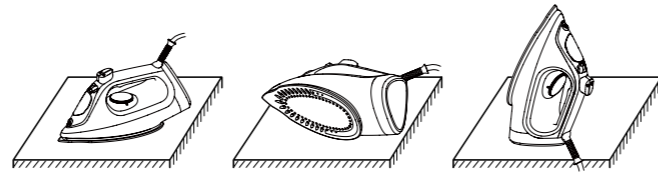

1 minute to " 0 "

1 minute to " 0 "

10 minutes to " 0 "

Always unplug the iron when you finish ironing. Even though the Iron is unplugged, the soleplate is still hot. Make sure to rest the iron on its heel, away from fabric.

How to care for and store your iron

Cleaning

► Using the " power shot " feature

1. Fill the water reservoir with tap water as described in the " How to use as an iron " on P11.

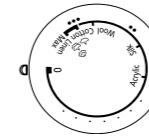

2. Set the temperature select indicator to " 0 ".

3. Plug the power plug into socket-outlet.

4. Stand the iron up and set the temperature select indicator to " MAX ".

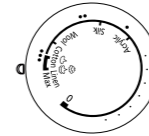

5. Hold the iron horizontally over the sink after the thermostat operating indicator light has gone out.

6. Pump the power shot button quickly (at least 3 times per second) for approx. 20-30 times continuously. While pumping, shake the iron back and forth.



7. Set the temperature select indicator to " 0 ".

8. Unplug and dispose of any water remaining in the water reservoir.



9. To prevent corrosion of the soleplate vents, plug the power plug into a socket-outlet, stand the iron up, set the temperature select indicator to " MAX " and preheat for about 5 minutes.

10. Set the temperature select indicator to " 0 " and unplug.

11. Iron on a used cloth to remove any impurities on the soleplate.

- Repeat the steps if venting of the steam does not improve.
- Use both methods once every two weeks. If the water is very hard (i.e. steam holes on the soleplate are easily blocked by impurities), both methods should be used more frequently.
- Let the iron cool down on its heel rest and follow the instructions in the " After each use " on P12.

► Anti calc system (Stay clean vents)

The built-in anti calc system in the water reservoir continuously reduces scale build up in the vaporizing chamber of the iron.

This system makes it possible to use the steam function for a long period of time and prevents steam vents from clogging.

Anti-drip system (automatic water seal)

This model has an anti-drip system. When the temperature of the soleplate's surface drops to low, the valve for the vaporizing chamber in the iron automatically closes and stops the water from flowing. This prevents hot unvaporized water from spewing out from the soleplate when the iron has cooled down. With this system, it is unnecessary for you to wait until the inside of the vaporizing chamber dries completely when you store the iron.

Note:

- It is not a sign of malfunction even a click sound is heard. This sound can be heard whenever this system is activated.

How to care for your iron

► Surface of the iron

- After unplugging and cooling the iron, simply wipe off with a damp cloth and if necessary, use a mild detergent.
- Never use any strong cleaners.

► Soleplate

- Starch and other residue may be easily removed from the soleplate with a damp cloth.
- To avoid scratching the surface, never use a metallic pad to clean the soleplate, and never place the iron on a rough surface.
- The best way to remove synthetic residue from the soleplate is to iron over an old cotton cloth rag after heating the iron.

Note:

Never use cleaners in the iron, since they may damage the working parts of the iron. Some odor may be released during initial use of the iron, however, this is normal and the odor will not attach to your clothes. Never use steam iron detergent in the iron, since they may damage the working parts of the iron.

Q&A

Question	Answer
Why click sound or metallic sound be heard while using or shaking the iron?	► These sounds are made by the internal parts of the iron, spray mechanism, etc., moving slightly. This is normal.
Why do the clothes sometimes become brown after being ironed?	► If there is laundry detergent remaining on the fabric, the clothes may become brown after being ironed.
Why are there white powder/particles coming out of the steam vents while using the steam function (especially when using "power shot")?	► The powder/particles are hydrophilic treatment or impurities and minerals found in hard water etc. These are not harmful and can be brushed off clothing.

Trouble shooting

Problem	Causes, Solution
No heating	► Make sure the power plug is plugged into socket-outlet.
No steam	► Fill the water reservoir with tap water up to "MAX" dot. ► If there is no steam, set the steam/dry selector to the steam position, or set the temperature selector to "MAX".
Poor steaming power	► For poor steam, move the steam/dry selector several times, then reset to the steam position. ► Press the power shot button several times when the "power shot" appears insufficient. ► Wait until the thermostat operating indicator light goes off before using the iron. ► Set the temperature selector to "MAX".
No spray	► Push the spray mist trigger several times. ► Fill the water reservoir with tap water up to "MAX" dot.
Water leaks from steam vents	► Press the power shot button in intervals of at least 2 seconds when using the "power shot". ► Wait until the thermostat operating indicator light goes off before using the iron.
Clothes are marked	► Empty the water reservoir and fill it with clean water. There may be contaminants in the iron/cup.

Specifications

Model No.	NI-S630	NI-S530	NI-S430
Power source	220-240 V ~ 50-60 Hz		
Power consumption	2 000-2 400 W		1 930-2 300 W
Weight (approx.)	1.1 kg		
Dimension (approx.)	282 x 120 x 134 mm		

This iron is intended for household use only.

Panasonic

Hướng dẫn sử dụng
(Chỉ sử dụng trong gia đình) Bàn ủi hơi nước

Số model **NI-S630**
NI-S530
NI-S430

Nội dung

Các biện pháp an toàn	20-25
Nhận biết các bộ phận	26
Mẹo ủi hữu ích	27
Cách sử dụng bàn ủi	27-28
Hướng dẫn sử dụng Núm chọn hơi nước/khô	29
Sử dụng “tia nước”	29
Sử dụng tính năng “phun dọc”	30
Sử dụng tính năng “phun”	30
Chức năng tắt tự động theo 3 cách điện tử (chỉ dùng cho NI-S630)	30
Cách bảo quản và cất giữ bàn ủi	31-32
HỎI ĐÁP	33
Xử lý sự cố	33
Thông số kỹ thuật	34

Xin cảm ơn bạn đã mua bàn ủi Panasonic này.

Trước khi sử dụng máy, vui lòng đọc kỹ những hướng dẫn này và lưu giữ lại để sử dụng sau này.

VN Tiếng Việt

Tiếng Việt

Các biện pháp an toàn

Để giảm rủi ro điện giật, thương tích, hỏa hoạn, thiệt mạng và hư hại thiết bị hoặc tài sản, phải luôn tuân thủ các khuyến cáo an toàn sau đây.

Giải thích các biểu tượng

Các biểu tượng sau đây được dùng để phân loại và mô tả mức độ nguy hiểm, thương tật và hư hỏng tài sản do không chú ý đến ý nghĩa ký hiệu và sử dụng không đúng thiết bị.

 **CẢNH BÁO** Biểu thị nguy cơ có thể gây thương tật nghiêm trọng hoặc chết người.





 **CHÚ Ý** Biểu thị nguy cơ có thể gây thương tật nhẹ hoặc hư hỏng tài sản.

Các biểu tượng sau đây được dùng để phân loại và mô tả loại hướng dẫn cần tuân thủ.





 Biểu tượng này được dùng để cảnh báo người dùng về một quy trình vận hành cụ thể không được thực hiện.







 Biểu tượng này được dùng để cảnh báo người dùng về một quy trình sử dụng cụ thể phải thực hiện để sử dụng an toàn.

CẢNH BÁO

-  **Không sử dụng khi phích cắm điện hoặc dây điện bị hư hỏng hoặc bị nóng. Không bao giờ sử dụng sản phẩm khi phích cắm điện bị cắm lỏng vào ổ cắm điện.**
 - Làm như vậy có thể bị điện giật hoặc gây hỏa hoạn do ngắn mạch.
-  **Không đặt bàn ủi lung tung khi đang kết nối với ổ cắm điện.**
 - Làm như vậy có thể gây hỏa hoạn.
-  **Không cắm hoặc rút phích cắm vào/khỏi ổ cắm điện khi tay ướt.**
 - Làm vậy có thể gây điện giật hoặc thương tích.
-  **Không làm hư hại, thay đổi, bẻ gập, kéo hay xoắn dây điện. Không đặt vật nặng nào lên trên hay kẹp dây điện.**
 - Làm như vậy có thể bị điện giật hoặc gây hỏa hoạn do ngắn mạch.
-  **Không để dây nguồn chạm vào bề mặt nóng của bàn ủi.**
 - Làm vậy có thể gây điện giật hoặc thương tích.

CẢNH BÁO

-  **Không sử dụng khi dây điện bị rối.**
 - Làm như vậy có thể bị điện giật hoặc gây hỏa hoạn do ngắn mạch.
-  **Không sử dụng sản phẩm khi tay ướt.**
 - Làm như vậy có thể bị điện giật hoặc gây hỏa hoạn do ngắn mạch.
-  **Không được tự ý thay đổi, tháo rời, hay sửa chữa sản phẩm.**
 - Làm vậy có thể gây cháy hoặc thương tích do thiết bị hoạt động không đúng cách. Hãy liên hệ trung tâm bảo dưỡng được ủy quyền để sửa chữa.
-  **Không được sử dụng gần vật liệu dễ cháy (chẳng hạn như benzene hoặc các chất tương tự).**
 - Làm như vậy có thể gây nổ hoặc cháy.
-  **Không cuộn dây điện quanh sản phẩm khi cất đi.**
 - Làm vậy có thể khiến lõi của dây điện bị gãy và có thể gây ra điện giật hay cháy do ngắn mạch.
-  **Không được nhúng sản phẩm vào nước hoặc chất lỏng khác.**
 - Làm vậy có thể gây phỏng, giật điện hoặc hỏa hoạn do chập mạch.

-  **Không nên sử dụng nếu bàn ủi từng bị rơi rớt và khi có dấu hiệu hư hỏng rõ ràng hoặc rò rỉ.**
 - Gửi đến cho nhân viên bảo dưỡng được ủy quyền để bảo trì.
-  **Không sử dụng vượt quá định mức của ổ cắm điện hoặc hệ thống dây điện.**
 - Vượt quá định mức bằng cách kết nối quá nhiều phích cắm với một ổ cắm điện có thể gây cháy do quá nhiệt.
-  **Luôn bảo đảm sản phẩm được vận hành trên một nguồn điện phù hợp với mức điện thế danh định hiển thị trên sản phẩm. Cắm hết phích cắm.**
 - Nếu không, có thể gây thương tích, điện giật hoặc hỏa hoạn.
-  **Thường xuyên vệ sinh phích cắm để tránh bám bụi.**
 - Rút phích cắm và lau sạch bằng vải khô.
-  **Sử dụng ổ cắm điện riêng và không sử dụng dây nối.**
 - Nếu không, có thể gây điện giật hoặc cháy.
-  **Bàn ủi này phải sử dụng ổ cắm điện có nối đất.**
 - Nếu không, có thể gây cháy hoặc điện giật.

⚠ CẢNH BÁO

- ⚠ Thiết bị này không chỉ định sử dụng bởi người khuyết tật hoặc thiếu năng, hoặc kém hiểu biết và thiếu kinh nghiệm (kể cả trẻ em), trừ khi được người có trách nhiệm giám sát hoặc hướng dẫn cẩn thận về cách sử dụng an toàn. Trẻ em nên được giám sát để đảm bảo không chơi đùa với thiết bị này.
 - Nếu không, có thể gây ra tai nạn hoặc thương tích.

- ⚠ Ngay lập tức ngừng sử dụng và rút phích cắm ra nếu có hiện tượng bất thường hay bị trục trặc.

- Sử dụng bàn ủi trong những điều kiện đó có thể gây cháy, điện giật hoặc chấn thương.
- <Các trường hợp bất thường hay bị trục trặc>
- Dây nguồn bị hỏng (như bị nứt, hoặc lõi dây bị hở).
- Thân máy chính, dây điện hoặc phích cắm nóng bất thường, bị biến dạng hoặc bị phai màu.
- Sản phẩm thỉnh thoảng không thể bật nguồn sau khi dây nguồn bị di chuyển.
- Phích cắm hoặc dây nguồn có mùi khét.
- Cần mang ngay tới một trung tâm dịch vụ được ủy quyền để kiểm tra và sửa chữa.

- ⚠ Nếu dây điện bị hỏng, phải để nhà sản xuất, đơn vị bảo dưỡng, trung tâm dịch vụ hoặc nhân viên bảo trì có trình độ thay dây nhằm tránh nguy cơ tai nạn.
 - Nếu không, có thể gây ra tai nạn hoặc thương tích.

- ⚠ Bàn ủi phải được sử dụng và được đặt trên một bề mặt phẳng và ổn định. Khi đặt bàn ủi lên giá đỡ, đảm bảo bề mặt dụng giá đỡ luôn ổn định.
 - Nếu đặt trên thảm không phẳng hoặc vị trí không ổn định, bàn ủi có thể bị rơi và gây hư hỏng thảm, thương tích hoặc phỏng.

⚠ CHÚ Ý

- ⊘ Không chèn đinh ghim hoặc kim vào bàn ủi hoặc sử dụng sản phẩm trên quần áo có kim khâu hoặc đang ghim vật tương tự như vậy.
 - Làm vậy có thể gây điện giật hoặc thương tích.

- ⊘ Không đặt mặt bàn ủi quá gần với bạn hoặc những người khác vì hơi nước có thể bất ngờ phun ra từ bàn ủi.
 - Làm vậy có thể gây phỏng hoặc thương tích.

- ⊘ Không sử dụng sản phẩm để ủi các chất liệu khác ngoài vải.
 - Nếu không, có thể làm hỏng chất liệu đó.

- ⊘ Không cất bàn ủi cho tới khi bàn ủi đã nguội hoàn toàn.
 - Làm vậy có thể gây phỏng.

- ⊘ Không cất giữ sản phẩm khi dây nguồn bị xoắn.
 - Làm vậy có thể khiến lõi của dây nguồn bị gãy và có thể gây phỏng, điện giật hoặc cháy do ngắn mạch.

- ⊘ Không cho thêm hương liệu, giấm, hồ vải, các chất làm sạch cặn, chất phụ trợ ủi hay các hóa chất khác trong bình chứa nước. Vui lòng chỉ sử dụng nước tinh khiết ở nhiệt độ phòng hoặc nước cất trong sản phẩm này.
 - Nếu không quần áo có thể bị ố hoặc mất màu.

- ⊘ Không sử dụng bất cứ phụ kiện ủi nào có bán trên thị trường.
 - Làm vậy có thể gây cháy hoặc hư hỏng quần áo do thiết bị hoạt động không đúng cách.

- ⊘ Không sử dụng sản phẩm gần tường hoặc nội thất không chịu được nhiệt độ hoặc độ ẩm cao.
 - Làm vậy có thể gây hỏng tường hoặc nội thất.

- ⊘ Không sử dụng hơi nước khi đeo găng tay mà hơi nước có thể xâm nhập.
 - Làm vậy có thể gây phỏng.

- ⊘ Không châm nước nóng vào bình nước.
 - Làm vậy có thể gây phỏng do tia nước nóng bắn ra.

- ⊘ Nếu cường độ bắn thấp, không vận hành nút tia nước.
 - Làm vậy có thể gây phỏng do nước nóng rò rỉ.

⚠ CHÚ Ý

⊘ Không cắt dây điện khi bị cuộn theo góc nhọn.
- Như vậy có thể làm hỏng dây điện.

⊘ Không nhấn liên tục và nhanh nút tia nước.
- Nếu lặp lại hoạt động trên trong một khoảng thời gian ít hơn 2 giây, nước nóng có thể rò rỉ gây phỏng.

⊘ Không chạm vào hơi nước hoặc “tia nước” trong quá trình sử dụng.

- Khi sử dụng, bàn là có thể thấm hơi nước, không đặt tay, chân, v.v. bên dưới bàn là.
- Không hướng hơi nước về phía tay, đầu gối hay bất cứ bộ phận nào khác trên cơ thể.
- Không sử dụng hơi nước hoặc “tia nước” khi một phần bàn ủi nhô ra khỏi bàn là.
- Không ủi quần áo khi đang mặc.

⊘ Không nghiêng hoặc di chuyển qua lại bàn ủi với cường độ mạnh.

- Làm vậy có thể gây phỏng do nước nóng rò rỉ.

⊘ Không chạm vào hơi nước trong quá trình sử dụng.

- Không hướng hơi nước về phía tay, đầu gối hay bất cứ bộ phận nào khác trên cơ thể.
- Không ủi quần áo khi đang mặc.
- Làm vậy có thể gây phỏng.

⊘ Không chạm vào bề mặt nóng (chẳng hạn như bề mặt của đế ủi, bất kỳ mặt nào của bàn ủi và khu vực nóng xung quanh đó) trong quá trình sử dụng.

- Làm vậy có thể gây phỏng.
- Không đặt tay, chân, v.v. của bạn dưới bàn là.
- Không đặt bàn ủi lên tay, đầu gối hoặc bất kỳ bộ phận nào khác của cơ thể.
- Không sử dụng hơi nước khi một phần bàn ủi nhô ra khỏi bàn là.

⊘ Không đặt bàn là trên thảm hoặc sàn nhà.

- Làm như vậy có thể làm hỏng sản phẩm, thảm hoặc sàn.

⊘ Không đặt nút điều khiển hơi nước ở các vị trí hơi nước nếu đang cài đặt nhiệt độ là ●, ●● hoặc khi bàn ủi vẫn đang nóng lên.

- Nếu không, nước nóng có thể bị rò rỉ từ bàn ủi và có thể gây phỏng.

■ Vùng hơi nước

Loại vải	Cài đặt nhiệt độ	Cài đặt hơi nước *
Bông / Lanh	●●● ~ MAX	☁ / ☁
Len	●●	☁ (Chỉ ủi khô)
Lụa / Acrylic	●	

* Các dấu hiệu này chỉ là ví dụ. Chúng có thể khác đi

⚠ CHÚ Ý

⚠ Không được kéo dây nguồn để rút khỏi ổ điện; thay vào đó, giữ chặt phích cắm và rút khỏi ổ điện.
- Nếu không, có thể làm dây nguồn bị gãy và có thể gây bỏng, điện giật hoặc cháy do ngắn mạch.

⚠ Nên chú ý khi sử dụng sản phẩm.

- Hơi nước phun ra có thể gây bỏng.

⚠ Chỉ sử dụng sản phẩm đúng mục đích ban đầu để ủi vải.

- Nếu không, có thể gây chấn thương.

⚠ Khi sử dụng với loại vải sau, hãy thử trên một bề mặt không dễ thấy hoặc đặt một miếng vải lên trên để phòng ngừa in dấu lên vải.

- Vải đất tiên hoặc vải cần xử lý đặc biệt (như nhung, acrylic, ni-lông, len cashmere, v.v.)
- Các loại vải được dán nhãn là “nhiệt độ thấp” hoặc “nhiệt độ trung bình” hay các loại vải có màu tối.
- Nếu không, có thể làm hỏng vải.

⚠ Phải tháo phích cắm ra khỏi ổ cắm điện trước khi đổ nước vào bình chứa nước. Đồng thời, rút phích cắm trong quá trình đổ nước ra, làm sạch và không sử dụng.

- Nếu không, có thể gây ra điện giật hoặc hỏa hoạn do rò rỉ điện dẫn đến suy giảm chất lượng cách điện.

⚠ Khi ủi quần áo ướt, vui lòng sử dụng chế độ ủi khô.

- Nếu không, có thể gây phỏng do nước nóng bắn ra từ thân máy chính.

Nhận biết các bộ phận

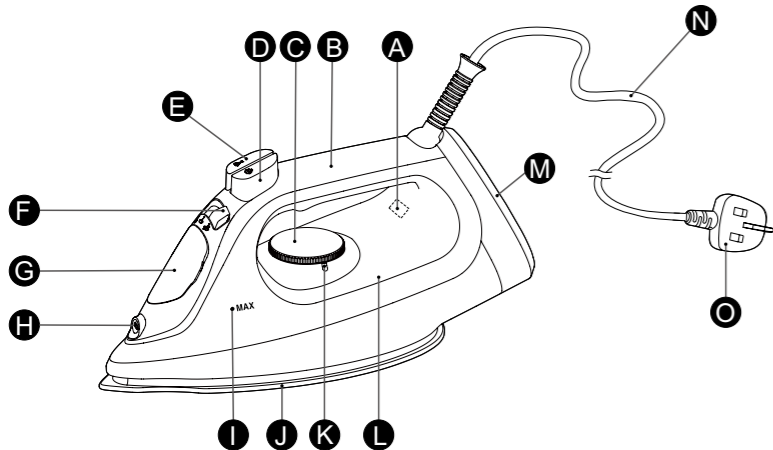
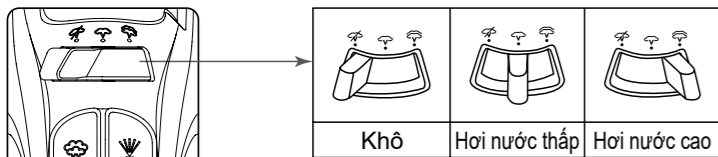

- A Đèn báo ổn định nhiệt
- B Tay cầm
- C Nút chọn nhiệt độ
- D Nút tia nước
- E Nút phun sương
- F Nút chọn hơi nước/khô
- G Nắp châm nước
- H Đầu phun sương
- I Vạch báo mực nước tối đa
- J Đế ủi
- K Nút vận chọn nhiệt độ
- L Bình chứa nước

- M Đế dưng
- N Dây nguồn
- O Phích cắm điện*

*Loại phích có thể khác nhau tùy vào yêu cầu của quốc gia hoặc khu vực tương ứng.

Mẹo ủi hữu ích

Nút chọn nhiệt độ của bàn ủi có chữ, dấu chấm và biểu tượng hơi nước.

Dấu chấm là biểu tượng của 3 mức nhiệt độ:

- Nhiệt độ thấp
- Nhiệt độ trung bình
- Nhiệt độ cao

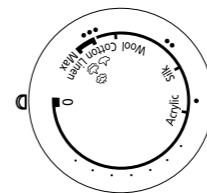

Một số loại vải được đánh ký hiệu bằng các dấu chấm này để hướng dẫn chọn mức nhiệt độ ủi thích hợp. Sử dụng vải ép khi cần thiết.

Lưu ý:

- Đèn báo bộ ổn nhiệt lần lượt sáng và tắt để báo có sự thay đổi nhiệt độ ở mặt bàn ủi. Nếu bạn vận nút chọn nhiệt độ từ cao xuống thấp hơn, hãy chờ cho đèn báo sáng lên trước khi sử dụng bàn ủi.
- Không đặt bàn ủi đang nóng lên vải trong một thời gian dài hoặc trùm vải lên bàn ủi.

Cách sử dụng bàn ủi

1. Vận nút chọn hơi nước/khô đến vị trí khô để tránh rò rỉ nước.

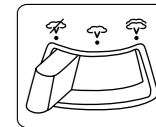

2. Châm nước vào bình chứa nước khi sử dụng các chế độ hơi nước, tia nước, hơi nước dọc hoặc phun.

- 1 Mở nắp bình nước.

Cầm bàn ủi như hướng dẫn trong hình và châm nước vào bàn ủi đến vạch mức nước tối đa ("MAX") (khoảng 260 mL). Sử dụng ly sạch để châm nước.

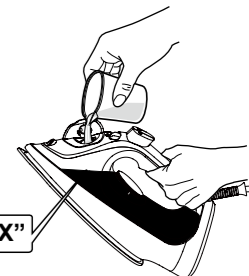

- 2 Đặt bàn ủi ở vị trí thẳng đứng để kiểm tra mực nước.

3. Đậy chặt nắp bình nước lại để tránh chảy nước trong lúc ủi.

Lưu ý:

Không đổ tràn bình nước. Hơi nước sẽ phun ra qua các lỗ thông hơi này khi đặt dọc bàn ủi.

3. Đặt bàn ủi đứng trên đế tựa và đảm bảo nút chọn nhiệt độ được vặn về "0".

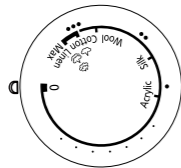

4. Cắm phích cắm vào ổ cắm điện.

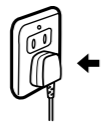

5. Đặt nhiệt độ. Đèn báo bộ ổn nhiệt sẽ sáng lên.

Tham khảo "Hướng dẫn sử dụng Nút chọn hơi nước/khô" trên Tr29

• Vui lòng đảm bảo đèn báo nhiệt độ ở mức "MAX" khi sử dụng "hơi nước cao" và "tia nước".

Lưu ý:
Nếu nhiệt độ của mặt bàn ủi cao, đèn sẽ không sáng lên.

6. Chờ cho đèn báo bộ ổn nhiệt tắt đi. Cầm bàn ủi theo chiều ngang và vặn nút chọn hơi nước/khô đến vị trí khô khi sử dụng "tia nước".

7. Sau mỗi lần sử dụng

Vặn nút chọn nhiệt độ đến mức "0" và rút phích cắm.

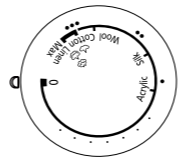

① Vặn nút chọn hơi nước/khô về vị trí khô. Nếu nút chọn hơi nước/khô không được vặn đến vị trí khô sau khi sử dụng, nước còn sót lại sẽ chảy vào bề mặt bàn ủi và có thể gây phỏng khi sử dụng bàn ủi vào lần sau.



② Tháo sạch nước ra khỏi bình nước ngay sau khi sử dụng. Không cất bàn ủi khi có nước bên trong. Nếu bạn tháo sạch nước ra khỏi bình nước sau khi bàn ủi nguội hẳn, hãy làm nóng bàn ủi trong khoảng 5 phút bằng cách vặn nút chọn nhiệt độ đến mức "MAX".

• Không cuộn dây điện quanh bàn ủi. Dây điện có thể bị hỏng do sức nóng của mặt bàn ủi.

③ Chờ đến khi bàn ủi nguội hẳn trước khi cất. Luôn đặt bàn ủi đứng trên đế tựa để bảo vệ mặt bàn ủi tránh bị trầy, mòn hoặc dính bẩn.

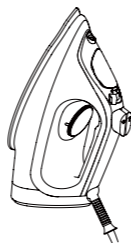

Hướng dẫn sử dụng Nút chọn hơi nước/khô

	Nút chọn hơi nước/khô	Vùng nhiệt độ	Khuyến nghị
Khô		Chọn theo loại vải.	Với polyester và chất liệu sợi tổng hợp khác.
Hơi nước thấp			Dành cho vải mỏng hoặc mềm cần ít hơi nước.
Hơi nước cao			Với vải cần nhiều hơi nước. (ví dụ: chất liệu dày, vải có nếp nhăn khó ủi).

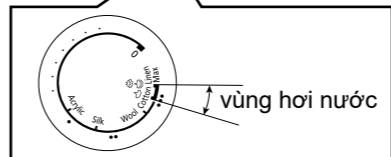

Vui lòng đảm bảo vặn nút chọn nhiệt độ đến mức "MAX" khi sử dụng "hơi nước cao".

CHÚ Ý:

Không hướng hơi nước vào bất cứ bộ phận nào trên cơ thể bạn hoặc người khác.

Lưu ý:

- Hệ thống chống nhiễu nước sẽ kích hoạt khi nhiệt độ của bề mặt bàn ủi giảm xuống. Đèn báo bộ ổn nhiệt sẽ sáng lên và hơi nước sẽ ngừng phun. Có thể nghe thấy tiếng lách tách trong quá trình này, điều đó là bình thường. Chỉ tiếp tục sử dụng sau khi đèn báo ổn định nhiệt đã tắt.
- Sử dụng bàn là để đỡ bàn ủi hơi nước.

Sử dụng "tia nước"

Tính năng "tia nước" bổ sung thêm nhiều hơi nước đi sâu vào vải và giúp loại bỏ các nếp nhăn cứng đầu một cách hữu hiệu. Cần làm sạch bên trong của bàn ủi trước khi sử dụng tính năng "tia nước" nếu bạn đã không tra dụng tính năng này trong thời gian dài. Chỉ cần kiểm tra tính năng "tia nước" vài lần trước khi dùng trên bàn để ủi và quần áo cần ủi. Điều này sẽ ngăn chặn việc xuất hiện các đốm nâu hoặc đốm nước trên quần áo.

Vặn nút chọn hơi nước/khô về vị trí khô. Vặn nút chọn nhiệt độ đến mức "MAX".

Chỉ cần nhấn nút tia nước

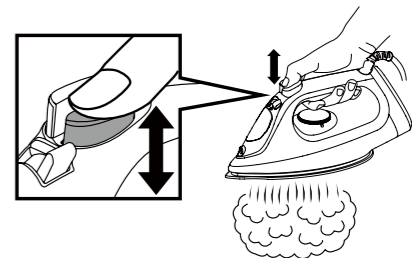

- Nhấn nút tia nước vài lần mỗi khi bắt đầu ủi.
- Trong khi sử dụng, các lần nhấn nút tia nước phải cách nhau ít nhất 2 giây để tránh tạo ra vệt nước.
- Nếu tia nước yếu, chờ cho đèn báo bộ ổn nhiệt sáng lên sau đó tắt đi.
- Sử dụng vải nén khi cần thiết.

Sử dụng tính năng “phun dọc”

Để có được kết quả tốt hơn khi sử dụng hơi nước dọc, hãy treo quần áo lên móc.

Bạn cũng có thể treo màn và rèm lên để ủi bằng hơi nước.

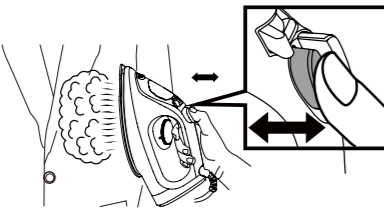

Cầm bàn ủi cách xa cơ thể, để gần nhưng không chạm vào vải. Kéo nhẹ vải và nhấn nút tia nước mỗi lần cách nhau 2 giây khi bạn áp bàn ủi lên chỗ vải bị nhăn.

- Nếu tia nước yếu, chờ cho đèn báo bộ ổn nhiệt sáng lên sau đó tắt đi.

Sử dụng tính năng “phun”

Tính năng phun đặc biệt hiệu quả với những vết nhăn khó ủi và khi cần thêm độ ẩm.

Có thể sử dụng tính năng phun bằng hơi nước hoặc ủi khô.

Chỉ cần nhấn nút phun sương khi cần sử dụng tính năng phun.

- Nếu tính năng phun không hoạt động ngay lập tức, liên tục nhấn cho đến khi hoạt động.

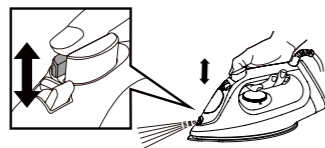

Chức năng tắt tự động theo 3 cách điện tử (chỉ dùng cho NI-S630)

Tính năng tự động tắt không thay thế cho thao tác rút dây điện. Hệ thống tự động tắt sẽ hoạt động dù nút chọn nhiệt độ nằm ở vị trí nào.

1. Khi không sử dụng và mặt bàn ủi hướng xuống dưới hoặc đặt nghiêng trong khoảng 1 phút, bàn ủi sẽ tự động tắt.
2. Khi không sử dụng và đặt bàn ủi đứng trên đế tựa trong khoảng 10 phút, bàn ủi sẽ tự động tắt.
3. Để tiếp tục ủi và bật bàn ủi, chỉ cần chuyển động bàn ủi theo bất cứ hình thức nào. Nếu không sử dụng bàn ủi và đặt ở chế độ tự động tắt sau hơn 10 phút, hãy để bàn ủi làm nóng lại cho đến khi đèn báo tắt đi.

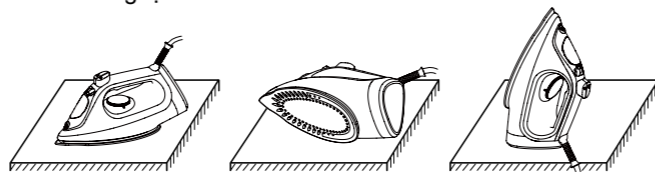

1 phút đến “0”

1 phút đến “0”

10 phút đến “0”

Luôn rút phích cắm bàn ủi khi đã ủi xong. Ngay cả khi đã rút phích cắm, mặt bàn ủi vẫn nóng. Đảm bảo đặt bàn ủi đứng trên đế tựa, cách xa vải.

Cách bảo quản và cất giữ bàn ủi

Làm sạch

► Sử dụng tính năng “tia nước”

1. Châm nước máy vào bình nước theo mô tả trong phần “Cách châm nước bàn ủi” ở Tr27.

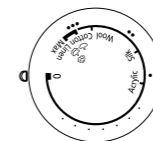

2. Vận nút chọn nhiệt độ về mức “0”.

3. Cắm phích cắm vào ổ cắm điện.

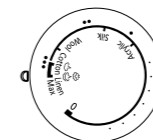

4. Đặt đứng bàn ủi và vận nút chọn nhiệt độ đến mức “MAX”.

5. Cầm bàn ủi theo chiều ngang, bên trên chậu sau khi đèn báo bộ ổn nhiệt tắt đi.

6. Nhấn nhanh nút tia nước (ít nhất 3 lần mỗi giây) khoảng 20-30 lần liên tục. Vừa nhấn vừa lắc bàn ủi liên tục.



7. Vận nút chọn nhiệt độ về mức “0”.

8. Rút phích cắm và tháo sạch nước còn lại trong bình.

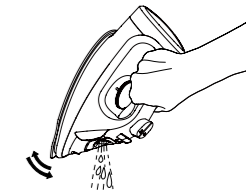

9. Để lỗ thông hơi của mặt bàn ủi không bị gỉ, cắm phích cắm vào ổ cắm điện, đặt đứng bàn ủi, vận nút chọn nhiệt độ đến mức “MAX” và làm nóng trước khoảng 5 phút.

10. Vận nút chọn nhiệt độ đến mức “0” và rút phích cắm.

11. Ủi lên vải đã qua sử dụng để làm sạch chất bẩn trên mặt bàn ủi.

- Lặp lại các bước nếu hơi nước phun ra từ lỗ thông hơi không cải thiện.
- Sử dụng cả hai phương pháp 2 tuần 1 lần. Nếu nước quá cứng (ví dụ: lỗ hơi nước trên mặt bàn ủi dễ bị nghẽn do chất bẩn), nên sử dụng cả hai phương pháp thường xuyên hơn.
- Đặt bàn ủi đứng trên đế tựa cho nguội và làm theo hướng dẫn trong phần “Sau khi sử dụng” ở Tr28.

► Hệ thống chống tích vôi (Lỗ thông hơi luôn sạch)

Hệ thống chống tích vôi được tích hợp trong bình nước không ngừng làm giảm tình trạng cặn tích tụ trong hốc bốc hơi của bàn ủi.

Hệ thống này giúp bạn có thể sử dụng chức năng hơi nước trong thời gian dài và ngăn chặn tình trạng tắc lỗ thông hơi.

Hệ thống chống nhiễu nước (tự động chặn nước)

Kiểu bàn ủi này có hệ thống chống nhiễu nước. Khi nhiệt độ của bề mặt bàn ủi giảm xuống mức thấp, van của hốc bốc hơi trong bàn ủi sẽ tự động đóng lại và ngăn nước chảy ra. Điều này sẽ ngăn không cho nước chưa được hóa hơi phun ra từ đế ủi khi bàn ủi nguội đi. Với hệ thống này, bạn không cần đợi đến khi bên trong của buồng hóa hơi khô hoàn toàn để cất giữ bàn ủi.

Lưu ý:

- Đây không phải là dấu hiệu xảy ra sự cố, ngay cả khi nghe thấy tiếng lách tách.
Âm thanh này có thể phát ra bất cứ khi nào hệ thống này được kích hoạt.

Cách bảo quản bàn ủi

► Bề mặt của bàn ủi

- Sau khi rút phích cắm và bàn ủi nguội đi, chỉ cần lau sạch bằng vải ẩm. Nếu cần, có thể sử dụng chất tẩy nhẹ.
- Không bao giờ sử dụng chất tẩy mạnh.

► Đế ủi

- Có thể dùng một miếng vải ẩm để lau sạch hồ và cặn dính trên mặt bàn ủi một cách dễ dàng.
- Để tránh làm trầy mặt bàn ủi, không bao giờ sử dụng miếng chùi xoong bằng kim loại để làm sạch mặt bàn ủi. Đồng thời, không bao giờ đặt bàn ủi lên bề mặt nhám.
- Cách tốt nhất để lau sạch cặn tổng hợp trên mặt bàn ủi là ủi lên một miếng vải cũ sau khi làm nóng bàn ủi.

Lưu ý:

Không bao giờ đổ chất tẩy vào trong bàn ủi vì như vậy có thể làm hỏng các bộ phận chức năng của bàn ủi. Trong lần sử dụng đầu tiên, có thể sẽ có mùi phát ra từ bàn ủi. Tuy nhiên, đây là điều bình thường và mùi sẽ không bám vào quần áo của bạn. Không bao giờ đổ chất tẩy bàn ủi hơi nước vào trong bàn ủi vì như vậy có thể làm hỏng các bộ phận chức năng của bàn ủi.

HỎI ĐÁP

Câu hỏi	Trả lời
Tại sao ta nghe một tiếng lách tách hoặc âm thanh kim loại khi sử dụng hoặc lắc bàn ủi?	Những âm thanh này phát ra từ các bộ phận bên trong của bàn ủi, cơ chế phun, v.v. khi chuyển động nhẹ. Điều này là bình thường.
Tại sao quần áo đôi khi chuyển sang màu nâu sau khi ủi?	Nếu chất tẩy quần áo vẫn còn bám lại trên vải sau khi giặt, quần áo có thể sẽ chuyển sang màu nâu sau khi ủi.
Tại sao có bột/hạt màu trắng thoát ra khỏi các lỗ thông hơi trong khi sử dụng chức năng hơi nước (đặc biệt là khi sử dụng “tia nước”)?	Bụi/vụn là sản phẩm của quá trình xử lý thấm nước hoặc cặn và khoáng chất có trong nước cứng, v.v. Chúng không gây hại và có thể phỉu ra khỏi quần áo.

Xử lý sự cố

Vấn đề	Nguyên nhân, giải pháp
Không nóng	► Đảm bảo cắm phích cắm vào ổ điện gia dụng.
Không có hơi nước	► Đổ nước máy vào bình chứa nước đạt đến điểm “MAX”. ► Nếu không có hơi nước, vặn nút chọn hơi nước/khô đến vị trí hơi nước, hoặc vặn nút chọn nhiệt độ đến mức “MAX”.
Lực phun hơi nước yếu	► Nếu hơi nước yếu, di chuyển nút chọn hơi nước/khô vài lần, rồi đặt lại về vị trí hơi nước. ► Nhấn nút tia nước vài lần khi “tia nước” có vẻ không đủ. ► Chờ cho đèn báo ổn định nhiệt tắt đi trước khi sử dụng bàn ủi. ► Vặn nút chọn nhiệt độ đến mức “MAX”.
Không phun được	► Nhấn nút phun sương vài lần. ► Đổ nước máy vào bình chứa nước đạt đến điểm “MAX”.
Nước rỉ ra từ lỗ thông hơi nước	► Nhấn nút tia nước trong vài lần, mỗi lần ít nhất 2 giây khi sử dụng “tia nước”. ► Chờ cho đèn báo ổn định nhiệt tắt đi trước khi sử dụng bàn ủi.
Quần áo được đánh dấu	► Tháo sạch nước ra khỏi bình nước và chầm chầm đổ nước sạch. Có thể có tạp chất trong bàn ủi/cốc nước.

يتميز هذا الطراز بنظام منع التقطير. عند انخفاض درجة حرارة سطح المكواة يقوم صمام غرفة البخار بالمكواة بالقفل تلقائيًا ويمنع تدفق الماء. هذا يمنع الماء الساخن غير المبخر من الخروج من قاعدة المكواة عندما تبرد المكواة. من خلال هذا النظام، لن تضطر إلى الانتظار إلى أن تجف حجرة التبخير بالكامل عند شروعك بتخزين المكواة.

ملاحظة:

- هذه ليست علامة على خلل حتى لو تم سماع صوت نقر. يمكن سماع هذا الصوت في أي وقت يعمل به النظام.

◀ سطح المكواة

- بعد فصل المكواة وتبريدها، امسح سطح المكواة بقطعة قماش رطبة وإذا لزم الأمر، استخدم منظف معتدل.
- لا تستخدم أي منظفات قوية.

◀ قاعدة المكواة

- يمكن إزالة الأتربة وأي بقايا بسهولة من على قاعدة المكواة باستخدام قطعة قماش رطبة.
- لتجنب خدش السطح لا تستخدم أي جسم معدني لتنظيف قاعدة المكواة ولا تضع المكواة على سطح خشن.
- أفضل طريقة لإزالة البقايا الصناعية من على قاعدة المكواة هي تحريك المكواة على ملابس قطنية قديمة بعد تسخينها.

ملاحظة:

لا تستخدم أبدًا منظفات في المكواة حيث قد تتسبب في تلف الأجزاء الداخلية. قد تصدر بعض الروائح أثناء الاستخدام لأول مرة مع ذلك يعد ذلك أمرًا طبيعيًا ولن تظل الرائحة في الملابس. لا تستخدم أبدًا منظف مكواة البخار في المكواة، لأن ذلك قد يتسبب بتلف الأجزاء الداخلية للمكواة.

السؤال

لماذا يسمع صوت نقر أو صوت احتكاك المعدن أثناء استخدام أو هز المكواة؟

تصدر هذه الأصوات من الأجزاء الداخلية للمكواة مثل آلية الرذاذ، نظام منع وغيرها تتحرك قليلًا. هذا أمر طبيعي.

السؤال

لماذا تتحول الملابس في بعض الاوقات إلى اللون البني بعد كبتها؟

إذا كان هناك بقايا لمسحوق الغسيل على الملابس يمكن أن تتحول الملابس إلى اللون البني بعد كبتها.

السؤال

لماذا يخرج مسحوق/ جزينات بيضاء من فتحات البخار أثناء استخدام وظيفة (خاصة عند استخدام ميزة "دفع البخار")؟

المسحوق/ الجزينات البيضاء هي شوائب أو مواد معدنية أو نتائج لمعالجة الماء العسر. وهي ليست ضارة ويمكن إزالتها من على الملابس.

المشكلة

المكواة لا تسخن

الأسباب، الحل

تأكد من توصيل قابس الطاقة بمنفذ التيار.

قم بملء خزان الماء بمياه الصنبور حتى الوصول لنقطة "MAX".

لا يوجد بخار

إذا لم يخرج البخار اضبط محدد جاف/ بخار على الوضع بخار أو اضبط محدد درجة الحرارة على الوضع "MAX".

بالنسبة لضعف قوة البخار، حرك محدد جاف/ بخار عدة مرات ثم أعد ضبطه على وضع البخار.

ضعف قوة البخار

اضغط على زر دفعة البخار عدة مرات عندما تكون "دفع البخار" غير كافية.

انتظر حتى ينطفئ ضوء مؤشر تشغيل الترموستات قبل استخدام المكواة.

اضبط محدد درجة الحرارة على الوضع "MAX".

لا يوجد رذاذ ماء

اضغط على زر رش رذاذ الماء عدة مرات.

قم بملء خزان الماء بمياه الصنبور حتى الوصول لنقطة "MAX".

تسرب الماء من فتحات البخار

اضغط على زر دفعة البخار بفواصل زمنية مقدارها ثانيتين على الأقل عند استخدام "دفع البخار".

انتظر حتى ينطفئ ضوء مؤشر تشغيل الترموستات قبل استخدام المكواة.

ظهور علامات على الملابس

افرغ خزان الماء وأعد تعينته بماء نظيف. قد يكون هنالك ملوثات في المكواة/ الكوب.

استخدام "دفعه البخار في الوضع الرأسي"

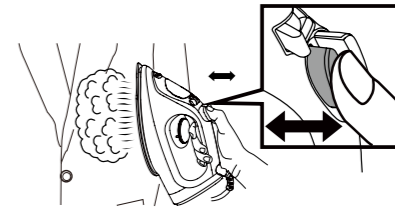

للحصول على نتائج أفضل عند استخدام البخار في وضع رأسي علق الملابس على شماعة. يمكن استخدام البخار مع الستائر أيضًا عند تعليقها. أبعد المكواة عن جسمك وقربها من الأقمشة بحيث لا تلامسها. شد الأقمشة بإحكام واضغط على زر دفعه البخار بفواصل زمنية ٢ ثواني مع الضغط بالمكواة على الملابس المعجدة.

- إذا ضعفت قوة دفعه البخار، انتظر حتى يضيئ مصباح مؤشر عمل الترموستات ثم ينطفئ.

استخدام "الرداذ"

تكون ميزة الرداذ مفيدة بشكل كبير لإزالة التجاعيد العنيدة وعند الحاجة إلى قماش رطب بشكل أكبر.

يمكن استخدام الرداذ مع البخار أو مع الكي الجاف. اضغط على زر رداذ الماء عند الحاجة إلى رش رداذ الماء.

• إذا لم يعمل الرداذ على الفور، استمر في الضغط حتى يخرج.

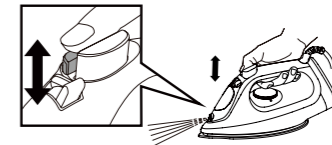

وظيفة القفل التلقائي الثلاثي (خاص بالطراز NI-S630 فقط)

وظيفة القفل التلقائي غير مخصصة لتحل محل فصل مقيس الطاقة. يعمل نظام القفل التلقائي بغض النظر عن وضع محدد درجة الحرارة.

1. عند ترك المكواة دون استخدام مع مواجهة سطح الكي لأسفل أو على جانبها لمدة دقيقة واحدة تقريبًا سيتم إيقاف تشغيلها تلقائيًا.
2. عند ترك المكواة دون استخدام على قاعدتها لمدة 10 دقائق تقريبًا سيتم إيقاف تشغيلها تلقائيًا.
3. لاستئناف عملية الكي وتشغيل المكواة حرك المكواة لأي شكل. إذا تركت المكواة في وضع الإيقاف التلقائي لأكثر من 10 دقائق، اترك المكواة حتى تسخن إلى أن ينطفئ مصباح المؤشر.

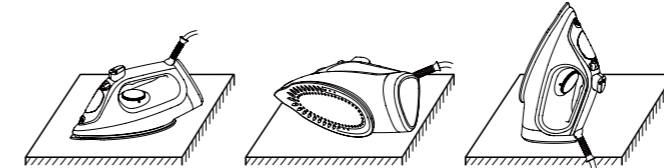

10 دقائق إلى "0" دقيقة واحدة إلى "0" دقيقة واحدة إلى "0"

افصل مقيس الطاقة دائمًا عند الانتهاء من الكي. حتى بعد فصل المكواة يكون سطح المكواة ساخنًا. تأكد من وضع المكواة على قاعدتها بعيدًا عن أي أقمشة أو ملابس.

كيفية العناية بالمكواة وتخزينها

التنظيف

استخدام ميزة "دفعه البخار"

1. أملا خزان الماء بمياه الصنوبر على النحو الموصوف في قسم "كيفية الاستخدام كمكواة" في صفحة 46.

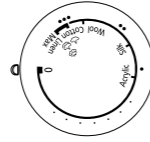

2. اضبط مؤشر تحديد درجة الحرارة على "0".

3. اشبك القابس في منفذ التيار.

4. ضع المكواة في وضع رأسي واضبط مؤشر تحديد درجة الحرارة على الوضع "MAX".

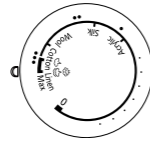

5. ضع المكواة في وضع أفقي فوق الحوض بعد انطفاء مصباح مؤشر تشغيل الترموستات.

6. اضغط على زر دفعه البخار بسرعة (٣ مرات على الأقل كل ثانية) لـ 20 - 30 مرة بشكل متتابع. أثناء الضغط هز المكواة للأمام والخلف.



7. اضبط مؤشر تحديد درجة الحرارة على "0".

8. افصل المكواة وتخلص من أي مياه متبقية في خزان الماء.

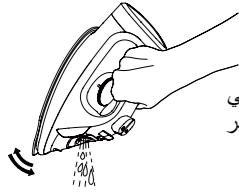

9. لمنع تآكل فتحات قاعدة المكواة، قم بوصل قابس الطاقة في منفذ التيار، وضع المكواة في وضع رأسي ثم اضبط مؤشر تحديد درجة الحرارة على الوضع "MAX" ودع المكواة تسخن لمدة ٥ دقائق.

10. اضبط مؤشر تحديد درجة الحرارة على الوضع "0" ومن ثم افصله من منفذ التيار.

11. قم بالكي على قطعة قماش مستخدمة لإزالة أي شوائب على قاعدة المكواة.

- كرر الخطوات إذا لم يتحسن مستوى خروج البخار.
- استخدم كلا الطريقتين مرة كل أسبوعين. إذا كان الماء عسر جدًا (يحدث انسداد لفتحات البخار في سطح المكواة بسهولة بسبب الشوائب فيجب) استخدام كلا الطريقتين في وقت أقل.
- ضع المكواة على قاعدتها حتى تبرد واتبع التعليمات الواردة في قسم "بعد كل استخدام" في صفحة 45.

نظام مضاد للكلس (الحفاظ على نظافة الفتحات)

يقفل النظام المضاد للكلس المدمج في خزان الماء تراكم الكلس بشكل مستمر في غرفة البخار بالمكواة.

يسهل النظام استخدام وظيفة البخار لفترة طويلة ويمنع انسداد فتحات البخار.

استخدام "دفعه البخار"

توفر ميزة "دفعه البخار" كمية إضافية من البخار لتتغلغل في الملابس وتكون مفيدة لإزالة التجاعيد الكثيرة.
من الضروري تنظيف المكواة من الداخل قبل استخدام ميزة "دفعه البخار" في حال لم تكن قد استخدمت "دفعه البخار" لفترة طويلة.
ببساطة جرب ميزة "دفعه البخار" عدة مرات بعيداً عن لوح الكي والملابس التي يتم كيها.
سيمنع ذلك ظهور البقع البنية أو بقع الماء على الملابس.

اضبط محدد جاف/ بخار على الوضع جاف.
اضبط محدد درجة الحرارة على الوضع "MAX".

اضغط على زر دفعه البخار

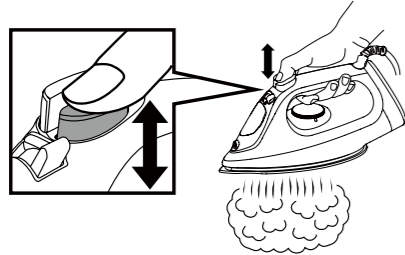

- اضغط على زر دفعه البخار عدة مرات في بداية كل عملية كي.
- اضغط على زر دفعه البخار بفواصل زمنية ثانيتين على الأقل أثناء الاستخدام لمنع تكون بقع الماء.
- إذا ضعفت قوة دفعه البخار، انتظر حتى يضيئ مصباح مؤشر عمل الترموستات ثم ينطفئ.
- استخدم قطعة قماش فوق الملابس إذا لزم الأمر.

دليل خاص باستخدام محدد الكي بالبخار/الجاف

التوصيات	منطقة درجة الحرارة	محدد جاف/ بخار	
بالنسبة للبوليستر والألياف الصناعية الأخرى.	اختر وفقاً لنوع الأقمشة.		جاف
للأقمشة الناعمة والحساسة التي تتطلب قدر بسيط من البخار.			بخار منخفض
بالنسبة للأقمشة التي تتطلب الكثير من البخار. (مثل: الأقمشة الثقيلة، الألبسة ذات التجعدات الكثيرة).			بخار مرتفع

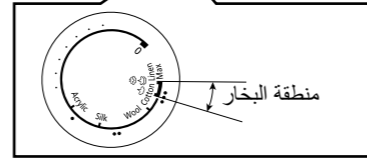

يرجى التأكد من ضبط مؤشر محدد درجة الحرارة على الوضع "MAX" عند استخدام "بخار عالي".

تنبيه:

لا توجه البخار إلى أي جزء من جسمك أو إلى الآخرين.

ملاحظة:

- نظام منع التقطير سيفعل عند انخفاض درجة حرارة سطح المكواة.
- سيضيئ مصباح مؤشر عمل الترموستات فيما سينطفئ مؤشر البخار. من الطبيعي سماع صوت نقر أثناء العملية. لا تستكمل الاستخدام إلا بعد أن ينطفئ ضوء مؤشر تشغيل الترموستات.
- استخدم لوح كي داعم لمكواة البخار.

7. بعد كل استخدام

اضبط محدد درجة الحرارة على الوضع "0" ثم أفصل مقبس الطاقة.

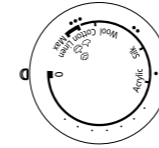

1. اضبط محدد جاف/ بخار على الوضع "جاف". إذا لم يكن محدد جاف/ بخار في الوضع جاف بعد الاستخدام سينتقل الماء المتبقي إلى سطح المكواة ويمكن أن يؤدي إلى حروق عند استخدام المكواة في المرة القادمة.

2. أفرغ خزان الماء على الفور بعد الاستخدام. لا تخزن المكواة عند وجود ماء بداخلها. إذا أفرغت خزان الماء بعد أن يبرد، سخن المكواة لمدة 5 دقائق مع وضع محدد درجة الحرارة "MAX".
• لا تلف كابل الطاقة حول المكواة.
فقد يتلف بسبب سطح المكواة الساخن.

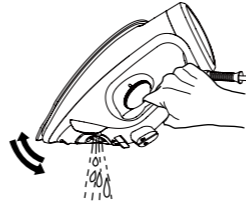

3. انتظر حتى تبرد المكواة قبل تخزينها، وضعها دائماً على قاعدتها لحماية سطحها من الخدوش، التآكل أو الاتساخ.

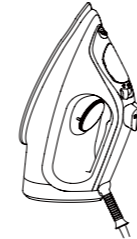

3. ضع المكواة على موضع القاعدة وتأكد من وضع محدد درجة الحرارة على الرقم "0".

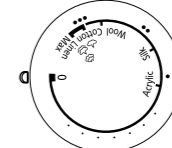

4. اشبك القابس في منفذ التيار.

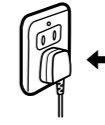

5. اضبط محدد درجة الحرارة. يضيئ مصباح مؤشر تشغيل الترموستات.

راجع "دليل استخدام محدد الكي بالبخار/الجاف" صفحة 44

• يرجى التأكد من ضبط مؤشر محدد درجة الحرارة على الوضع "MAX" عند استخدام "بخار عالي" و "دفعه بخار".

ملاحظة:

إذا كانت درجة حرارة سطح المكواة مرتفعة فلا يضيئ المصباح.

6. انتظر حتى ينطفئ مصباح مؤشر تشغيل الترموستات. امسك المكواة في وضع أفقي وحرك محدد جاف/ بخار على الوضع الجاف عند استخدام "دفعه البخار".

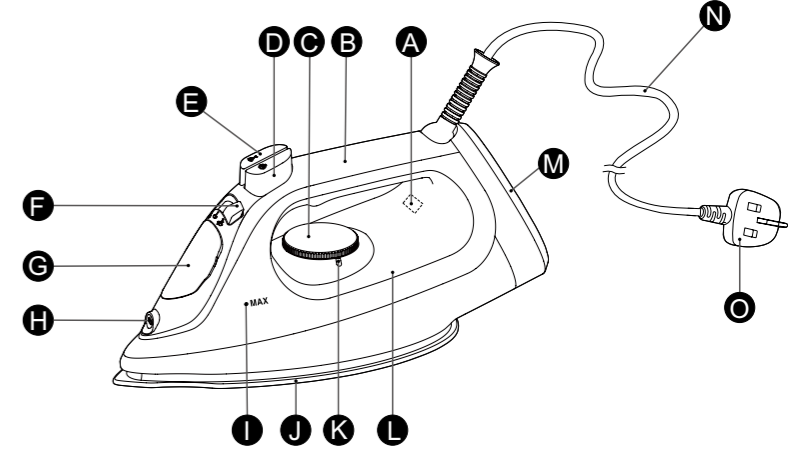
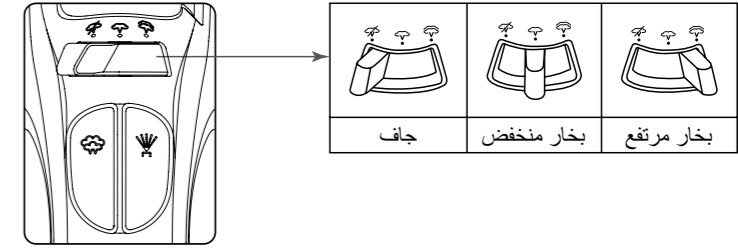

- A ضوء مؤشر تشغيل الترموستات
- B مقبض الحمل
- C محدد درجة الحرارة
- D زر دفعة البخار
- E زر رذاذ الماء
- F محدد جاف/بخار
- G غطاء تعبئة الماء
- H فوهة رذاذ
- I مؤشر الحد الأقصى للماء
- J سطح الكي
- K وضع مقياس تحديد درجة الحرارة
- L خزان الماء
- M قاعدة المكواة
- N كابل الطاقة
- O قابس الطاقة**

** قد يختلف نوع المقياس حسب متطلبات الدولة أو المنطقة.

تلميحات مفيدة للكي

ستجد على مُحدد درجة الحرارة بعض الكلمات، والنقاط، والرموز الخاصة بكي البخار. تمثل النقاط رموز مستويات درجة الحرارة الثلاثة:

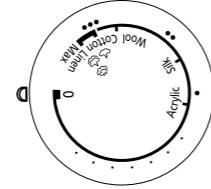

- درجة حرارة منخفضة
- درجة حرارة متوسطة
- درجة حرارة عالية

تكون بعض الملابس محددة بهذه النقاط كدليل لتحديد درجة حرارة الكي المناسبة. استخدم قطعة قماش فوق الملابس إذا لزم الأمر.

ملاحظة:

- يضيق مؤشر تشغيل الترموستات وينطفئ بالتبادل للإشارة إلى تغيير درجة حرارة سطح المكواة.
- إذا أدت محدد درجة الحرارة من درجة حرارة عالية إلى درجة حرارة أقل أنتظر حتى يضيء المؤشر قبل استخدام المكواة.
- لا تضع المكواة الساخنة على الملابس لفترة طويلة ولا تقم بلف الملابس على المكواة الساخنة.

كيفية استخدام المكواة

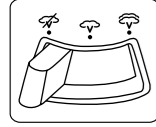

1. حرك محدد جاف/بخار على الوضع جاف لتجنب تسريب الماء.

2. املا خزان الماء بالمياه عند استخدام البخار، دفعة البخار، الكي العمودي بالبخار أو الرذاذ.

- ① افتح غطاء تعبئة الماء. امسك المكواة على النحو الموضح وأملاها بالماء حتى المستوى "MAX" (حوالي 260 ملي لتر). استخدم كوب نظيف لتعبئة الماء.

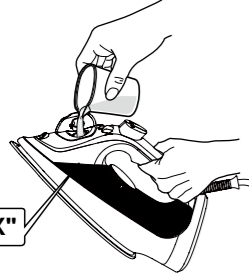

② ضع المكواة بوضع عمودي للتأكد من مستوى منسوب الماء.

③ تأكد من إغلاق غطاء تعبئة الماء بإحكام لمنع أي تسرب للماء أثناء الكي.

ملاحظة:

لا تفرط في تعبئة خزان الماء. سيتسرب البخار من الفتحات عند وضع المكواة في وضع رأسي.

تنبيه

لا تخزن كابل الطاقة وهو ملفوف بزوايا حادة.
- قد يؤدي إلى تلف الكابل.

لا تضغط بسرعة وبشكل متتالي على زر دفعة البخار.
- إذا قررت العملية بفواصل زمني أقل من ثانيتين فقد تصاب بحروق نتيجة تسرب الماء الساخن.

لا تلمس البخار أو "دفعة البخار" أثناء الاستخدام.

• عند استخدام لوح كي يمكن للبخار اختراقه لا تضع يدك أو قدمك، أو أي جزء آخر أسفل لوح الكي.
• لا توجه البخار تجاه يديك أو ركبتيك أو أي جزء من الجسم.
• لا تستخدم البخار أو "دفعة البخار" عندما تكون المكواة أو جزء منها بعيد عن سطح الكي.
• لا تكوي الملابس التي ترتديها.

لا تقم بإمالة المكواة أو تحريكها بعنف ذهاباً وعودة.
- قد يؤدي ذلك إلى حروق بسبب تسرب الماء الساخن.

لا تلمس البخار أثناء الاستخدام.

• لا توجه البخار تجاه يديك أو ركبتيك أو أي جزء من الجسم.
• لا تقم بكي الملابس وأنت ترتديها.
- قد يؤدي فعل ذلك إلى حدوث حروق.

لا تلمس الأسطح الساخنة أثناء الاستخدام (سطح قاعدة المكواة، أي جانب من جوانب المكواة والمنطقة الساخنة المحيطة بها).

- قد يؤدي فعل ذلك إلى حدوث حروق.
• لا تضع يدك أو قدمك أو ما شابه تحت لوح الكي.
• لا تضع المكواة على يدك أو رقبتيك أو أي جزء آخر من الجسم.
• لا تستخدم البخار عندما تكون المكواة أو جزء منها بعيد عن سطح الكي.

لا تضع المكواة على السجادة أو الأرضية.

- قد يتسبب هذا الفعل بتلف المنتج أو السجادة أو الأرضية.

لا تضع مؤشر البخار على أوضاع البخار في حال كانت درجة الحرارة على الوضع ●، ●، ● أو في حال لا زالت المكواة في وضع الإحماء.
- وإلا فقد يتسرب ماء ساخن من المكواة وقد يتسبب في حدوث حروق.

منطقة البخار

نوع القماش	إعداد درجة الحرارة	إعداد البخار *
قطن / كتان	الحد الأقصى "MAX" ~ ●●●●	☀️ / ☀️
صوف	●●	☀️
حرير / أكريليك	●	☀️ (جاف فقط)

* هذه العلامات هي مجرد أمثلة. قد تكون مختلفة

تنبيه

افصل قابس الطاقة بمسكه من القابس وسحبه بدلاً من سحبه عبر شد كابل الطاقة.

- عدم امتلاك لذلك قد يؤدي إلى تكسر الكابل، وحدث حروق، أو التعرض لصدمة كهربائية أو نشوب حريق بسبب قصر الدائرة.

يحب توخ الحذر عند استخدام المنتج.

- فقد يؤدي انبعاث البخار إلى التسبب بحروق.

استخدم المنتج فقط للغرض المنوط به، وهو كي الأقمشة.

- قد يؤدي عدم الامتثال لذلك لحدوث إصابة.

عند استخدام الأقمشة التالية، جرب المكواة على منطقة غير ظاهرة من الثوب، أو ضع قطعة قماش فوق الملابس لمنع ظهور علامات على القماش.

• الملابس الثمينة أو المصنوعة خصيصاً (القطيفة، الأكريليك، النايلون، الكشمير، وغيرها).
• الملابس الموضوع عليها علامة "حرارة منخفضة" أو "حرارة متوسطة" أو الملابس ذات الألوان الداكنة.
- قد يؤدي عدم الامتثال لذلك إلى تلف القماش.

يجب فصل القابس من مقبس الكهرباء قبل تعبئة الخزان بالماء.
احرص أيضاً على فصل قابس الطاقة أثناء الإفراغ، والتنظيف، وفي حال عدم الاستخدام.

- قد يؤدي عدم الامتثال لذلك إلى حدوث ماس كهربائي أو نشوب حريق بفعل التسريب الكهربائي الناتج عن تلف وحدة العزل الكهربائي.

عند كي الملابس الرطبة، يرجى استخدام الكي الجاف.

- قد يؤدي عدم الامتثال لذلك لحدوث حروق بفعل الماء الساخن المندفَع من الجسم الرئيسي للمكواة.



تحذير

هذا الجهاز غير مخصص للاستخدام من قبل الأشخاص (بما في ذلك الأطفال) الذين يعانون من نقص في القدرات البدنية، أو الحسية أو العقلية أو يعانون من نقص الخبرة والمعرفة ما لم يتوافر لهم الإشراف أو التعليمات الخاصة باستخدام الجهاز من قبل الشخص المسؤول عن سلامتهم. يجب الإشراف على الأطفال لضمان عدم عبثهم بالجهاز. - قد يؤدي عدم الامتثال لذلك لوقوع حادث أو إصابة.

إذا ظهر أي خلل أو شيء غير طبيعي، توقف بشكل فوري عن الاستخدام وافصل قابس الطاقة.

- إذا تم استخدام المنتج وهو في هذه الحالة ، فقد يؤدي ذلك إلى حدوث حريق، أو صدمة كهربائية أو التسبب بحوادث إصابة.

<حالات الخلل والأعطال>

- يكون كابل الطاقة تالفاً (كان يكون به شقوق أو كان قلب الكابل مكشوفاً).
- سخونة غير اعتيادية أو حدوث تشوه أو تغير في لون الجسم الرئيسي للجهاز أو كابل الطاقة أو قابس الطاقة.
- لا يمكن للمنتج أن يعمل بشكل عارض بعد تحريك كابل الطاقة.
- تنبعث رائحة حريق من قابس الطاقة أو كابل الطاقة.
- على الفور قم بإجراء تحقق من الجهاز أو قم بالتصليح عبر الاستعانة بمر كز خدمات معتمد.



إذا كان كابل الطاقة تالف، يجب استبداله من قبل المصنع، أو مركز خدماته أو فني مؤهل لتجنب أي مخاطر.

- قد يؤدي عدم الامتثال لذلك لوقوع حادث أو إصابة.

يجب استخدام المكواة ووضعها على سطح مستو وثابت. عند وضع المكواة على قاعدته، تأكد من أن السطح الذي تم وضع القاعدة عليه مستو وثابت.

- إذا تم وضعه على بطانية أو في مكان غير ثابت قد تسقط المكواة وتسبب تلف للبطانية أو الإصابة أو الحرق.



تنبيه

لا تدخل المسامير أو الإبر في رأس المكواة ولا تستخدم المنتج على الملابس التي بها إبر الخياطة.

- قد يؤدي ذلك إلى حدوث ماس كهربائي أو التسبب بإصابة.

لا تقرب قاعدة المكواة منك أو من الآخرين حيث يمكن أن يخرج البخار بشكل غير متوقع من المكواة.

- قد يؤدي ذلك إلى التسبب بحروق أو إصابات.

لا تستخدم المنتج مع الأقمشة الخفيفة.

- قد يؤدي عدم الامتثال لذلك إلى تلفه.

لا تخزن المكواة إلا بعد أن تبرد تمامًا.

- قد يؤدي فعل ذلك إلى حدوث حروق.

لا تخزن المنتج وكابل الطاقة ملفوفاً.

- قد يؤدي القيام بذلك إلى تقطع في كابل الطاقة، و قد يتسبب في حدوث حروق أو صدمة كهربائية بسبب حدوث قصر الدائرة.

لا تضيف العطور، الخل، النشا، العوامل المذيبة، الوسائل المساعدة على الكي أو أي مواد كيميائية أخرى في خزان الماء. يرجى استخدام الماء النقي فقط في درجة حرارة الغرفة أو الماء المقطر في هذا المنتج.

- أو سيتسبب خلاف ذلك في ظهور بقع أو تغيرات لون الملابس.

لا تستخدم أي ملحقات لكي الملابس من الموجودة في السوق.

- قد يؤدي القيام بذلك إلى حرق أو تلف الملابس نتيجة التشغيل الخاطئ للمنتج.

لا تستخدم المنتج بالقرب من الجدران أو قطع الأثاث التي لا يمكنها تحمل درجات الحرارة والرطوبة.

- قد يؤدي ذلك الي تلف الجدران أو قطع الأثاث.

لا تستخدم البخار أثناء ارتداء قفازات يمكن للبخار اختراقها.

- قد يؤدي فعل ذلك إلى حدوث حروق.

لا تضيف الماء الساخن إلى خزان الماء.

- قد يؤدي ذلك إلى حروق بسبب تدفق الماء الساخن.

إذا كانت كثافة دفعة البخار منخفضة، فلا تستخدم زر دفعة البخار.

- فقد يؤدي ذلك إلى حروق بسبب تسرب الماء الساخن.

احتياطات السلامة

لتقليل خطر التعرض لصدمة كهربائية، الإصابة، نشوب حريق، الوفاة، وتلف المنتج أو الممتلكات، يجب مراعاة احتياطات السلامة التالية.

شرح دلالات الرموز

تستخدم الرموز التالية لتصنيف ووصف مستوى الخطر، الإصابة وتلف الممتلكات الممكن وقوعه في حالة تجاهل التحذير أو الإشارة أو الاستخدام غير المناسب للمنتج.



تحذير

تشير إلى خطر محتمل يمكن أن يتسبب في إصابة بالغة أو الوفاة.

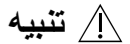

تنبيه

تشير إلى خطر يمكن أن يؤدي إلى إصابة طفيفة أو تلف للممتلكات.

تستخدم الرموز التالية لتصنيف ووصف نوع التعليمات الواجب مراعاتها.



يستخدم هذا الرمز لتنبيه المستخدمين لإجراء تشغيل معين يجب عدم القيام به.



يستخدم هذا الرمز لتنبيه المستخدمين لإجراء تشغيل معين يجب اتباعه لتشغيل الوحدة بأمان.

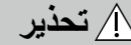

تحذير

لا تستخدم الوحدة في حال تلف أو سخونة كابل الطاقة أو مقبس التوصيل.

لا تستخدم المنتج إذا كان مقبس الطاقة غير محكم التثبيت في منفذ التيار.

- قد يؤدي ذلك إلى الإصابة بماس كهربائي أو نشوب حريق بسبب قصر الدائرة.

لا تترك الكهواة بدون رقابة أثناء وصله بمنفذ التيار الكهربائي.

- قد يؤدي ذلك إلى نشوب حريق.

لا توصل أو تفصل مقبس الطاقة من منفذ التيار إذا كانت يدك مبللة.

- قد يؤدي ذلك إلى حدوث ماس كهربائي أو التسبب بإصابة.

لا تتلف أو تعدل أو تثني أو تسحب أو تعقد كابل الطاقة.

لا تضع أي شيء ثقيل على كابل الطاقة.

- قد يؤدي ذلك إلى التسبب بحدوث ماس كهربائي أو نشوب حريق بسبب قصر الدائرة.

لا تدع كابل الطاقة يلامس الأسطح الساخنة للكهواة.

- قد يؤدي ذلك إلى حدوث ماس كهربائي أو التسبب بإصابة.

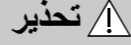

تحذير

لا تستخدم الكهواة أثناء طي كابل الطاقة.

- قد يؤدي ذلك إلى التسبب بحدوث ماس كهربائي أو نشوب حريق بسبب قصر الدائرة.

لا تستخدم المنتج بيدين مبلتين.

- قد يؤدي ذلك إلى التسبب بحدوث ماس كهربائي أو نشوب حريق بسبب قصر الدائرة.

لا تقم بإجراء تعديل، أو تفكيك أو إصلاح للمنتج بنفسك.

- قد يؤدي القيام بذلك إلى صدور شرر أو الإصابة نتيجة التشغيل غير الطبيعي للمنتج. اتصل بوكيل خدمة معتمد لإجراء الإصلاحات.

لا تستخدم بالقرب من المواد القابلة للاشتعال (كالبترين أو ما شابه ذلك).

- قد يؤدي ذلك إلى التسبب بانفجار أو نشوب حريق.

لا تلف كابل الطاقة حول المنتج عند التخزين.

- قد يؤدي القيام بذلك إلى تقطع في كابل الطاقة، والذي قد يتسبب في صدمة كهربائية أو حريق بسبب حدوث قصر الدائرة.

لا تغمر المنتج في الماء أو أي سوائل أخرى.

- فقد يؤدي ذلك إلى الإصابة بحروق، أو التعرض لصدمة كهربائية أو نشوب حريق بسبب قصر الدائرة.

لا يجب استخدام الكهواة إذا سقطت وظهر عليها علامات تلف واضحة أو ظهر تسريب.

- اسند مهام الصيانة لفني خدمة معتمد.

لا تستخدم الكهواة بطريقة تتجاوز بها مقدار الجهد المُقدر للمقابس أو الأسلاك.

- تجاوز الجهد المُقدر عبر شبك عدة مقابس في منفذ طاقة واحد قد يؤدي إلى حدوث حريق نتيجة الجهد الزائد.

تأكد دائمًا من تشغيل المنتج من مصدر تيار كهربائي متوافق مع الجهد الكهربائي المحدد على المنتج.

أدخل قابس الطاقة بالكامل.

- قد يؤدي عدم الامتثال لذلك لحدوث إصابة، ماس كهربائي أو حريق.

نظف قابس الطاقة بشكل دوري لمنع تراكم الغبار.

- افصل قابس الطاقة وامسحها بقطعة قماش جافة.

اشبك بمنفذ الطاقة بشكل مباشر، لا تستخدم كابل توصيل.

- قد يؤدي عدم الامتثال لذلك لحدوث ماس كهربائي أو حريق.

يجب استخدام هذا المنتج بمنفذ تيار ذو سلك تأريض.

- قد يؤدي عدم الامتثال لذلك إلى نشوب حريق أو التعرض لصدمة كهربائية.

Panasonic

تعليمات التشغيل
(للاستخدام المنزلي فقط) مكواة بخار

موديل رقم **NI-S630**
NI-S530
NI-S430

جدول المحتويات

53-48	احتياطات السلامة
47	التعريف بالأجزاء
46	تلميحات مفيدة للكي
46-45	كيفية استخدام المكواة
44	دليل خاص باستخدام محدد الكي بالبخار/الجاف
44	استخدام "دفعه البخار"
43	استخدام "دفعه البخار في الوضع الرأسي"
43	استخدام "الرداذ"
43	وظيفة القفل التلقائي الثلاثي (خاص بالطراز NI-S630 فقط)
42-41	كيفية العناية بالمكواة وتخزينها
40	سؤال وجواب
40	دليل اكتشاف المشاكل وإصلاحها
39	المواصفات

شكراً لك على شراء هذا المنتج من باناسونيك.
يرجى قراءة هذه التعليمات بالكامل قبل تشغيل هذه الوحدة والاحتفاظ بها للرجوع إليها في المستقبل.