

CZ - RD52CP-1

### TABLE OF CONTENTS

Product Overview	2
Remote Control Preparation	3
Operations	4
How to Select the Timer	5
Daily Timer Setting	6
Weekly Timer Setting	7~8
Troubleshooting	8

Panasonic Corporation  
Web site: <http://www.panasonic.com>

© Panasonic Corporation 2016

## PRODUCT OVERVIEW

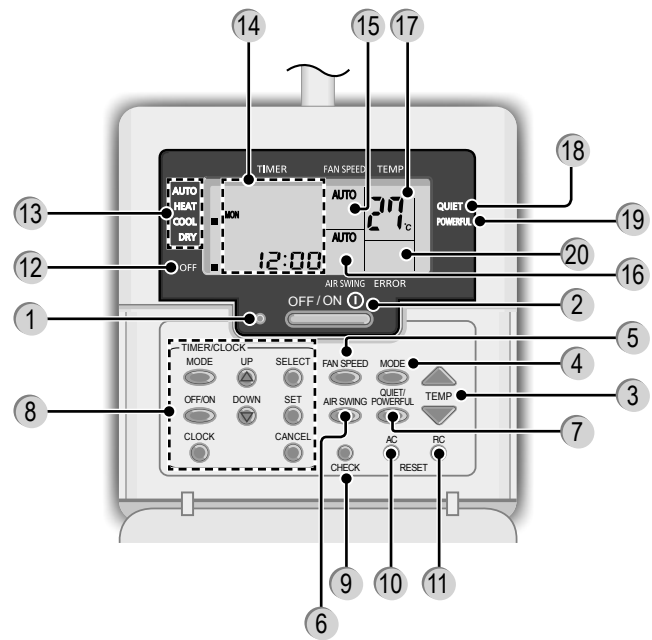

- |                                      |                                       |
|--------------------------------------|---------------------------------------|
| ① Operation LED                      | ⑪ Remote Control Reset Button         |
| ② OFF/ON Button                      | ⑫ OFF Indicator                       |
| ③ Temperature Setting Button         | ⑬ Operation Mode Selection Indicators |
| ④ Operation Mode Button              | ⑭ Timer/Clock Setting Display         |
| ⑤ Fan Speed Button                   | ⑮ Fan Speed Display                   |
| ⑥ Airflow Direction Selection Button | ⑯ Airflow Direction Setting Display   |
| ⑦ Quiet/Powerful Operation Button    | ⑰ Temperature Setting Display         |
| ⑧ Timer Setting Button Group         | ⑱ Quiet Operation Indicator           |
| ⑨ Check Button                       | ⑲ Powerful Operation Indicator        |
| ⑩ Air Conditioner Reset Button       | ⑳ System Error Display                |

## REMOTE CONTROL PREPARATION

### SETTING CURRENT DAY AND TIME

The current day and time need to be set when you turn on the power for the first time or after a long time has elapsed since the power was last turned on. The current time becomes the standard time for all the Timer operations. Set the current time and day accurately.

Example: Current Day is Wednesday and Current Time is 8:00

**1 Turn on the power supply**

**2 Press**

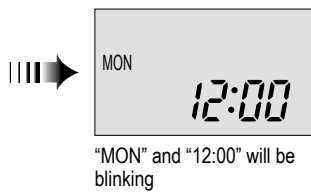
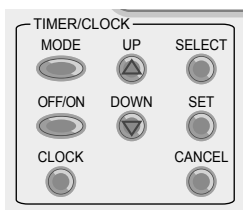

**3 Select Current Day**

Press or to select current day. (Refer to the above example; select WED)  
To confirm the selected day, press .

**4 Select Current Time**

Press or to select current time. (Refer to the above example; select 8:00)  
To confirm the selected time, press .

**Note:**

- Press to increase or to decrease (1-minute step) or hold the button to change the time faster.
- If or is not pressed for 30 seconds during the day or time setting or if is pressed, the setting at that moment is confirmed and setting will end.

Final CLOCK Display

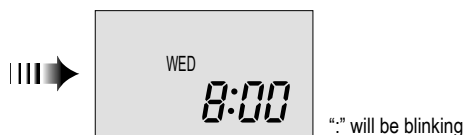

## OPERATIONS

**1 TO TURN ON OR OFF THE UNIT**

- Please be aware of the OFF indication on the remote control display to prevent the unit from starting/stopping improperly.
- For normal operation, OFF indicator shown on remote control display when the unit is turn off.

**2 TO SET TEMPERATURE**

- Selection range: 16°C ~ 30°C.

**3 TO SELECT OPERATION MODE**

- AUTO mode - For your convenience**
  - Unit selects operation mode according to temperature setting, outdoor and room temperature.
- HEAT mode - (function not available)**
  - When HEAT mode is selected, the unit will not be able to turn ON/OFF.
- COOL mode - To enjoy cool air**
- DRY mode - To dehumidify the environment**
  - Unit operates at low fan speed to give a gentle cooling operation.
  - During soft dry operation, the indoor fan operates at a low fan speed.
  - The louvers movement might not align with the remote control display.

**4 TO SELECT FAN SPEED (5 options)**

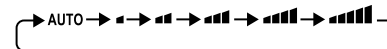

- For AUTO, the indoor fan speed is automatically adjusted according to the operation mode.

**5 TO ADJUST VERTICAL AIRFLOW DIRECTION (5 options)**



- Keeps the room ventilated.
- If AUTO is set, the louvers swing up/down automatically.
- For Hide-Away models, AIR SWING buttons are not in use. Airflow direction can not be adjusted.

**6**

**QUIET - TO ENJOY QUIET ENVIRONMENT**

- This operation reduces airflow noise.

**POWERFUL - TO ACHIEVE TEMPERATURE QUICKLY**

## HOW TO SELECT THE TIMER

2 types of Timer mode can be selected on the remote control.

- Daily Timer
- Weekly Timer
- Daily timer and weekly timer could not be set at the same time.
- Select one of these Timers for your convenience.

### How to Change the Display

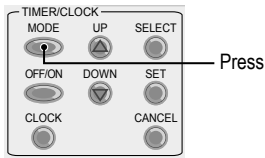

- Press once to change the display from CLOCK to Timer or vice-versa.
- Press for more than 4 seconds to change the display from Daily Timer to Weekly Timer or vice-versa.

### Daily Timer Display

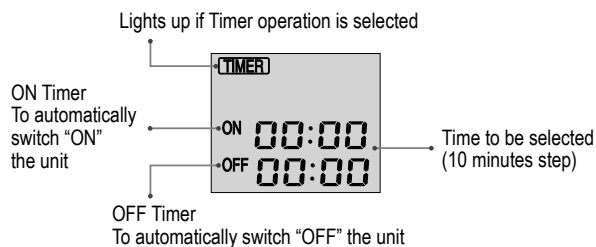

### Weekly Timer Display

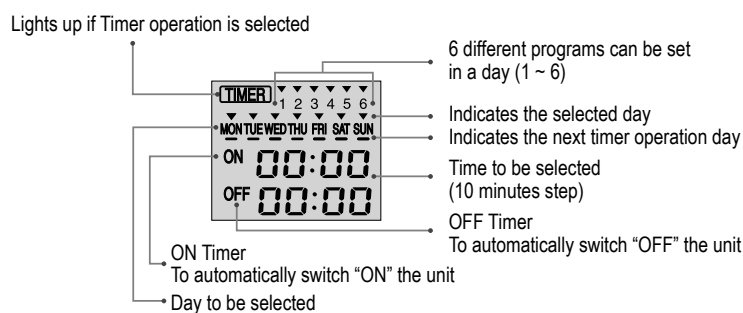

5

## DAILY TIMER SETTING

### How to Set Daily Timer

- You can set ON timer only or OFF timer only or both ON and OFF timer in a day.

#### 1 Change Display

Press Timer <sup>MODE</sup> to change the display to daily timer.

#### 2 Press Timer <sup>OFF/ON</sup> to select ON or OFF timer.

**Example: To turn ON the unit at 9:00**

Press Timer <sup>OFF/ON</sup> to select ON timer.

Press <sup>UP</sup> or <sup>DOWN</sup> to select the desired time, then press <sup>SET</sup> to confirm the selected time.

Or press <sup>CANCEL</sup> if you do not want any setting for ON Timer.

**Example: To turn OFF the unit at 18:30**

Press Timer <sup>OFF/ON</sup> to select OFF timer.

Press <sup>UP</sup> or <sup>DOWN</sup> to select the desired time, then press <sup>SET</sup> to confirm the selected time.

Or press <sup>CANCEL</sup> if you do not want any setting for OFF Timer.

Note:

- When ON timer is set, the unit may start early before the actual set time in order to achieve the desired temperature on time.
- Timer operation is based on the clock set in the remote control and repeats daily once set. For clock setting, please refer to Remote Control preparation.
- The timer closest to the current time will be activated first.
- If timer is cancelled manually, you can restore the previous setting by pressing <sup>SET</sup>.

Final Display of Daily Timer:

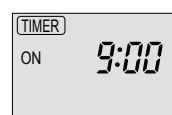

Only ON Timer is selected. The unit will automatically switch ON at 9:00.

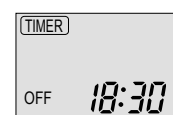

Only OFF Timer is selected. The unit will automatically switch OFF at 18:30.

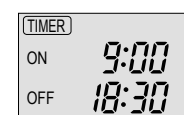

Both ON and OFF Timer are selected.

6

## WEEKLY TIMER SETTING

### How to Set Weekly Timer

- You can set the Timer for each day of the week (Monday to Sunday) with 6 programs per day.
- ON Timer can be set together with your desired temperature and this temperature will be used continuously.
- Same timer program cannot be set in the same day.
- You may also select collective days with same timer setting.
- Promotes energy saving by allowing you to set up to 6 programs in any given day.

#### Day and Timer Set Up Method

1. Press Timer <sup>MODE</sup> for 4 seconds to change display to weekly timer.



2. Press Timer <sup>UP</sup> or <sup>DOWN</sup> to select your desired day.

3. Press <sup>SELECT</sup> to confirm your selection.

4. "1" will be blinking, press <sup>SELECT</sup> to set program 1.

5. Press Timer <sup>OFF/ON</sup> to select ON or OFF timer.

6. Press Timer <sup>UP</sup> or <sup>DOWN</sup> to select your desired time.

If you want to set the timer together with your desired temperature, press <sup>TEMP</sup> to select the temperature.

7. Press <sup>SET</sup> to confirm program 1. The selected day will be highlighted with ▼.

- After 2 seconds, the display will move to the next program. Repeat steps 4 to 7 to set programs 2 to 6.
- During timer setup, if no button is pressed within 30 seconds, or if the <sup>SET</sup> button is pressed, the setting at that moment is confirmed and timer setup is ended.

#### Check Current Timer Program

Perform the steps below to check the timer program for a particular day.

1. Press Timer <sup>MODE</sup> to enter timer mode.

2. Press <sup>SELECT</sup> to enter day setting.

3. Press Timer <sup>UP</sup> or <sup>DOWN</sup> until your desired day is shown, press <sup>SELECT</sup> to confirm your selection.

4. Press Timer <sup>UP</sup> or <sup>DOWN</sup> to check the set programs.

#### Modify Current Timer Program or Add New Timer Program

1. Press Timer <sup>MODE</sup> to enter timer mode.

2. Press <sup>SELECT</sup> to enter day setting.

3. Press Timer <sup>UP</sup> or <sup>DOWN</sup> until your desired day is shown.

4. Perform steps 4 to 7 of "Day and Timer Set Up Method" to modify existing timer program, or add any timer program.

7

### Cancel Current Timer Program

Perform the steps below to cancel the timer program for a particular day.

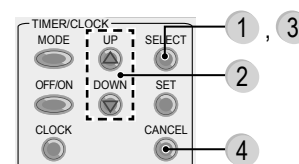

1. Press <sup>SELECT</sup> to enter day.
2. Press Timer <sup>UP</sup> or <sup>DOWN</sup> until your desired day is shown.
3. Press <sup>SELECT</sup> to enter program setting.
4. Press Timer <sup>UP</sup> or <sup>DOWN</sup> until your desired day is shown. Press <sup>CANCEL</sup> to cancel the program, ▼ will disappear.

#### For example, if you want to set:

- A - Monday to Friday: Unit ON at 9:00 with 20°C (program 1) & unit OFF at 18:30 (program 2).
- B - Only Wednesday: Add timer to turn OFF the unit at 12:30 (program 3) and turn ON the unit at 13:30 (program 4).

#### To set A (Monday to Friday – Collective day setting)

To set the time, please refer to steps 1 to 7 of "Day and Timer Set Up Method" on page 7.  
Program 1 – select ON, set desired time to 9:00 and desired temperature to 20°C.  
Program 2 – select OFF and set desired time to 18:30.

Program 3 ~ 6 – no timer program set, press <sup>MODE</sup> or wait 30 seconds to exit weekly timer.

#### To set B (Wednesday – add new timer program)

1. Press Timer <sup>MODE</sup> to enter timer mode.
2. Press Timer <sup>SELECT</sup> to enter day setting.
3. Press Timer <sup>UP</sup> or <sup>DOWN</sup> until "WED" is selected, press <sup>SELECT</sup> to confirm your selection.
4. Perform steps 4 to 7 of "Day and Timer Set Up Method" to add program 3 and program 4.

Note: Timer that has setting nearest to the current time and day will be activated first.

#### Disable & Enable Weekly Timer

- To disable weekly timer setting, press <sup>MODE</sup>, then press <sup>CANCEL</sup>.
- To enable previous weekly timer setting, press <sup>MODE</sup>, then press <sup>SET</sup>.

## TROUBLESHOOTING

The following symptoms occur when abnormality occurs during operation.

- The unit stops and operation LED OFF.
- OFF indicator does not shown on remote control display.

When abnormality occurs, use remote control to retrieve error code.

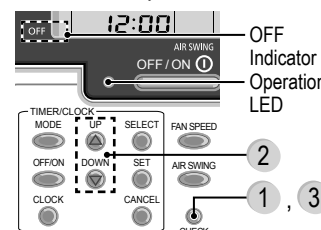

Ensure the operation LED is in OFF condition.

1. Press for 5 seconds.
2. Press <sup>UP</sup> or <sup>DOWN</sup>. If error code and abnormality can be identified, the operation LED will be ON continuously, then jot down the error code.
3. Press for 5 seconds to quit checking.
4. Reveal the error code to authorized dealer.

Printed in China  
SS0416-0 8

# Panasonic

## Manual Pengguna Alat Kawalan Jauh Berwayar

B.MALAYSIA

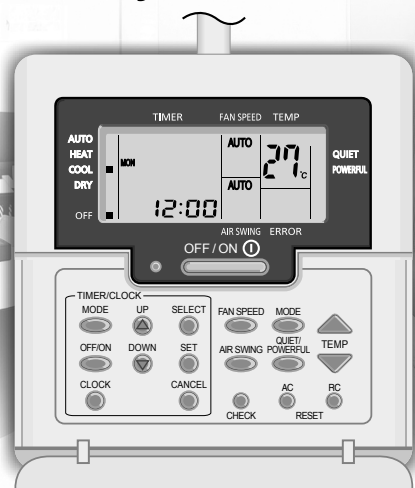

CZ - RD52CP-1

### JADUAL KANDUNGAN

Gambaran Keseluruhan Produk	2
Persediaan Alat Kawalan Jauh	3
Operasi	4
Cara Memilih Pemasa	5
Tetapan Pemasa Harian	6
Menetapkan Pemasa Mingguan	7~8
Mengesan Masalah	8

Panasonic Corporation

Web site: <http://www.panasonic.com>

© Panasonic Corporation 2016

## GAMBARAN KESELURUHAN PRODUK

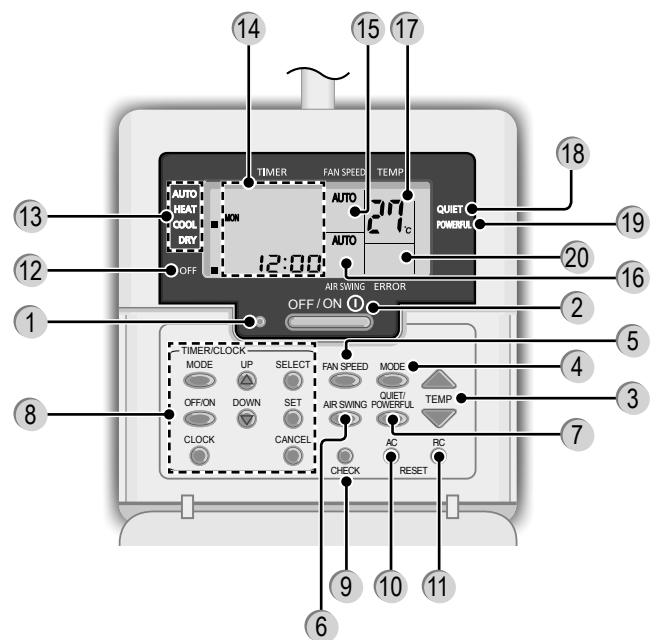

- |                                     |   |
|-------------------------------------|---|
| 1 LED Operasi                       | 11 Butang Set Semula Alat Kawalan Jauh  |
| 2 Butang OFF/ON                     | 12 Penunjuk (OFF)                       |
| 3 Butang Mengeset Suhu              | 13 Penunjuk Pilihan Mod Operasi         |
| 4 Butang Mod Operasi                | 14 Paparan Tetapan Pemasa/Jam           |
| 5 Butang Kelajuan Kipas             | 15 Paparan Kelajuan Kipas               |
| 6 Butang Pilihan Arah Aliran Angin  | 16 Paparan Pengesetan Arah Aliran Udara |
| 7 Butang Operasi Quiet/Powerful     | 17 Paparan Tetapan Suhu                 |
| 8 Kumpulan Butang Mengeset Pemasa   | 18 Penunjuk Operasi Quiet               |
| 9 Butang Periksa                    | 19 Penunjuk Operasi Powerful            |
| 10 Butang Set Semula Penyaman Udara | 20 Paparan Ralat Sistem                 |

2

## PERSEDIAAN ALAT KAWALAN JAUH

### MENGESET HARI SEMASA DAN WAKTU SEMASA

Hari dan waktu semasa perlu disetkan apabila anda menghidupkan kuasa untuk pertama kali atau setelah masa yang lama berlalu sejak kali terakhir kuasa dihidupkan. Waktu semasa menjadi waktu standard bagi semua operasi Pemasa. Set waktu dan hari semasa dengan tepat.

Contoh: Hari Semasa ialah Rabu dan Waktu Semasa ialah 8:00

1 Hidupkan bekalan kuasa

2 Tekan

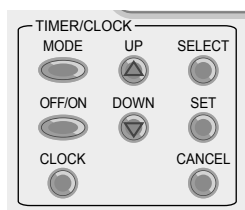

3 Pilih Hari Semasa

Tekan atau untuk pilih hari semasa. (Rujuk contoh di atas; pilih WED)  
Untuk mengesahkan hari yang dipilih, tekan .

4 Pilih Waktu Semasa

Tekan atau untuk pilih waktu semasa. (Rujuk contoh di atas; pilih 8:00)  
Untuk mengesahkan waktu yang dipilih, tekan .

Nota:

- Tekan untuk meningkatkan atau untuk mengurangkan (1 langkah 1 minit) atau tahan butang untuk menukar masa dengan cepat.
- Jika atau tidak ditekan selama 30 saat semasa mengeset hari atau masa atau jika ditekan, tetapan pada masa itu disahkan dan tetapan akan tamat.

Paparan CLOCK akhir

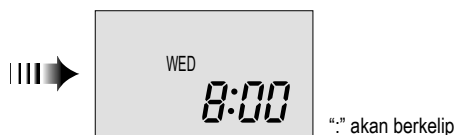

3

## OPERASI

1 UNTUK MENGHIDUPKAN ATAU MEMATIKAN UNIT

- Sila ambil perhatian penunjuk OFF pada paparan alat kawalan jauh untuk mengelakkan unit daripada bermula/berhenti secara tidak betul.
- Untuk operasi normal, penunjuk OFF dipaparkan pada paparan alat kawalan jauh apabila unit dimatikan.

2 UNTUK MENETAPKAN SUHU

- Julat pilihan: 16°C ~ 30°C.

3 UNTUK MEMILIH MOD OPERASI

**AUTO** - Untuk kemudahan anda

- Unit memilih mod operasi mengikut tetapan suhu, suhu luaran dan suhu bilik.

**HEAT** - (fungsi tidak ada)

- Bila mod HEAT dipilih, unit tidak akan boleh ON/OFF.

**COOL** - Untuk menikmati udara sejuk

**DRY** - Untuk menyahlembapkan persekitaran

- Unit beroperasi pada kelajuan kipas rendah untuk memberikan operasi penyejukan yang lembut.
- Ketika operasi kering lembut, kipas dalaman beroperasi pada kelajuan kipas yang rendah.
- Pergerakan ram mungkin tidak sejajar dengan paparan alat kawalan jauh.

4 UNTUK MEMILIH KELAJUAN KIPAS (5 PILIHAN)



- Untuk AUTO, kelajuan kipas dalaman dilaraskan secara automatik mengikut mod operasi.

5 UNTUK MELARASKAN ARAH ALIRAN UDARA MENEGAK (5 PILIHAN)



- Mengekalkan aliran udara bilik.
- Jika AUTO ditetapkan, ram berayun ke atas/ke bawah secara automatik.
- Bagi model Hide-Away, butang AIR SWING tidak digunakan. Arah aliran udara tidak boleh dilaraskan.

6

**QUIET** - UNTUK MENIKMATI PERSEKITARAN SENYAP

- Operasi ini mengurangkan bunyi bising aliran udara.

**POWERFUL** - UNTUK MENCAPAI SUHU DENGAN CEPAT

4

## CARA MEMILIH PEMASA

2 jenis mod Pemasa boleh dipilih pada alat kawalan jauh.

- Pemasa Harian
- Pemasa Mingguan
- Pemasa harian dan pemasa mingguan tidak boleh ditetapkan pada masa yang sama.
- Pilih salah satu Pemasa ini untuk kemudahan anda.

### Cara Mengubah Paparan

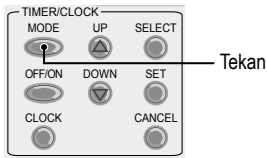

- Tekan sekali untuk menukar paparan dari Jam kepada Pemasa atau sebaliknya.
- Tekan lebih daripada 4 saat untuk menukar paparan dari Pemasa Harian kepada Pemasa Mingguan atau sebaliknya.

### Paparan Pemasa Harian

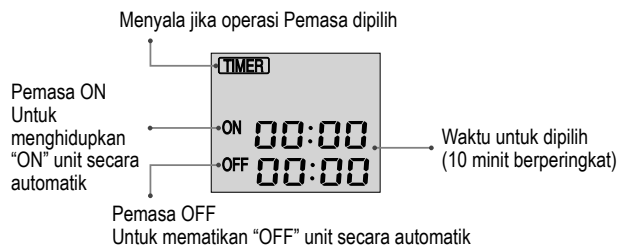

### Paparan Pemasa Mingguan

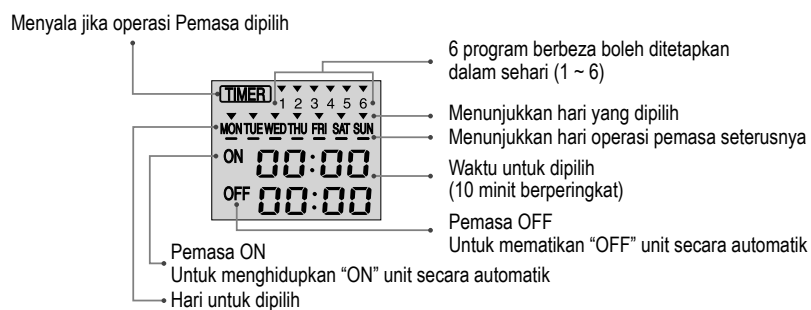

5

## TETAPAN PEMASA HARIAN

### ► Cara Mengeset Pemasa Harian

- Anda boleh mengeset pemasa ON sahaja atau pemasa OFF sahaja atau kedua-dua pemasa ON dan OFF dalam satu hari.

#### 1 Menukar Paparan

Tekan Pemasa **MODE** untuk menukar paparan menjadi pemasa harian.

#### 2 Tekan Pemasa **OFF/ON** untuk pilih pemasa ON atau OFF.

Contoh: Untuk ON unit pada 9:00

Tekan Pemasa **OFF/ON** untuk pilih pemasa ON.

Tekan **UP** atau **DOWN** untuk memilih waktu, kemudian tekan **SET** untuk mengesahkan waktu yang dipilih.

Atau tekan **CANCEL** jika anda tidak mahu mengeset untuk Pemasa ON.

Contoh: Untuk OFF unit pada 18:30

Tekan Pemasa **OFF/ON** untuk pilih pemasa OFF.

Tekan **UP** atau **DOWN** untuk memilih waktu, kemudian tekan **SET** untuk mengesahkan waktu yang dipilih.

Atau tekan **CANCEL** jika anda tidak mahu mengeset untuk Pemasa OFF.

Nota:

- Apabila pemasa ON ditetapkan, unit mungkin bermula awal sebelum masa tetapan sebenar bagi mencapai suhu yang dikehendaki pada masa yang ditetapkan.
- Operasi pemasa adalah berdasarkan jam yang ditetapkan pada alat kawalan jauh dan diulang setiap hari selepas ditetapkan. Untuk penetapan jam, sila rujuk persediaan Alat Kawalan Jauh.
- Pemasa yang paling hampir dengan waktu semasa akan diaktifkan terlebih dahulu.
- Jika pemasa dibatalkan secara manual, anda boleh mengembalikan tetapan terdahulu dengan menekan **SET**.

Paparan Akhir Pemasa Harian:

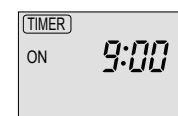

Hanya Pemasa ON dipilih. Unit akan bermula secara automatik pada 9:00.

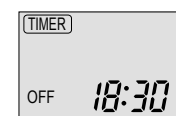

Hanya Pemasa OFF dipilih. Unit akan berhenti secara automatik pada 18:30.

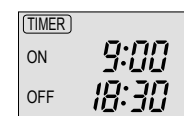

Kedua-dua Pemasa ON dan OFF dipilih.

6

## MENETAPKAN PEMASA MINGGUAN

### ► Cara Mengeset Pemasa Mingguan

- Anda boleh mengeset Pemasa untuk setiap hari dalam seminggu (Isnin hingga Ahad) dengan 6 program setiap hari.
- Pemasa ON boleh disetkan bersama-sama dengan suhu yang anda inginkan dan suhu ini akan digunakan secara berterusan.
- Program pemasa yang sama tidak boleh ditetapkan pada hari yang sama.
- Anda boleh juga memilih hari secara bersama dengan penetapan pemasa yang sama.
- Menggalakkan penjimatan tenaga dengan membolehkan anda menetapkan sehingga 6 program dalam mana-mana hari.

#### Kaedah Menetapkan Hari dan Pemasa

1. Tekan Pemasa **MODE** selama 4 saat untuk menukar paparan kepada pemasa mingguan.



2. Tekan Pemasa **UP** atau **DOWN** untuk memilih hari yang anda inginkan.

3. Tekan **SELECT** untuk mengesahkan pilihan anda.

4. "1" akan berkelip, tekan **SELECT** untuk menetapkan program 1.

5. Tekan Pemasa **OFF/ON** untuk pilih pemasa ON atau OFF.

6. Tekan Pemasa **UP** atau **DOWN** untuk memilih masa yang anda inginkan.

Jika anda mahu tetapkan pemasa bersama dengan suhu yang anda inginkan, tekan **TEMP** untuk memilih suhu.

7. Tekan **SET** untuk mengesahkan program 1. Hari yang dipilih akan disertahkan dengan **▼**.

- Selepas 2 saat, paparan akan bergerak ke program berikutnya. Ulang langkah 4 hingga 7 untuk menetapkan program 2 hingga 6.
- Semasa penetapan pemasa, jika tiada butang ditekan dalam masa 30 saat, atau jika butang **SET** ditekan, tetapan pada masa tersebut akan disahkan dan penetapan pemasa tamat.

#### Periksa Program Pemasa Semasa

Lakukan langkah di bawah untuk memeriksa program pemasa untuk hari tertentu.

1. Tekan Pemasa **MODE** untuk memasukkan mod pemasa.
2. Tekan **SELECT** untuk memasukkan tetapan hari.
3. Tekan Pemasa **UP** atau **DOWN** sehingga hari yang anda ingin didapatkan, tekan **SELECT** untuk mengesahkan pilihan anda.
4. Tekan Pemasa **UP** atau **DOWN** untuk memeriksa program yang ditetapkan.

#### Ubah Program Pemasa Semasa atau Tambah Program Pemasa Baru

1. Tekan Pemasa **MODE** untuk masukkan mod pemasa.
2. Tekan **SELECT** untuk masukkan tetapan hari.
3. Tekan Pemasa **UP** atau **DOWN** sehingga hari yang anda inginkan dipaparkan.
4. Lakukan langkah 4 hingga 7 "Kaedah Menetapkan Hari dan Pemasa" untuk mengubah program pemasa semasa, atau menambah apa-apa program pemasa.

7

### Batalkan Program Pemasa Semasa

Lakukan langkah di bawah untuk membatalkan program pemasa untuk hari tertentu.

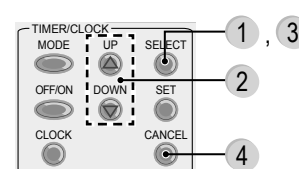

1. Tekan **SELECT** untuk masukkan hari.
  2. Tekan Pemasa **UP** atau **DOWN** sehingga hari yang anda inginkan dipaparkan.
  3. Tekan **SELECT** untuk masukkan tetapan program.
  4. Tekan Pemasa **UP** atau **DOWN** sehingga hari yang anda ingin didapatkan.
- Tekan **CANCEL** untuk batalkan program, **▼** akan hilang.

#### Sebagai contoh, jika anda mahu mengeset:

A - Isnin hingga Jumaat: ON unit pada 9:00 dengan 20°C (program 1) & OFF unit pada 18:30 (program 2)  
B - Rabu sahaja: Tambah pemasa untuk OFF unit pada 12:30 (program 3) dan ON unit pada 13:30 (program 4).

- Untuk mengeset A (Isnin hingga Jumaat – Mengeset hari kolektif)  
Untuk mengeset masa, sila rujuk kepada langkah 1 hingga 7 "Kaedah Menetapkan Hari dan Pemasa: di mukasurat 7.  
Program 1 – pilih ON, setkan masa yang diinginkan kepada 9:00 dan suhu yang diinginkan kepada 20°C.  
Program 2 – pilih OFF dan setkan masa yang diinginkan kepada 18:30.

Program 3 ~ 6 – tiada program pemasa disetkan, tekan **MODE** atau tunggu 30 saat untuk keluar pemasa mingguan.

- Untuk mengeset B (Rabu – tambah program pemasa baru)

1. Tekan Pemasa **MODE** untuk memasukkan mod pemasa.
2. Tekan Pemasa **SELECT** untuk memasukkan tetapan hari.
3. Tekan Pemasa **UP** atau **DOWN** sehingga "WED" dipilih, tekan **SELECT** untuk mengesahkan pilihan anda.
4. Lakukan langkah 4 hingga 7 "Kaedah Menetapkan Hari dan Pemasa" untuk menambah program 3 dan 4.

Nota: Pemasa yang mempunyai pengesetan paling hampir dengan waktu dan hari semasa akan diaktifkan dahulu.

#### Hentikan & Aktifkan Pemasa Mingguan

- Untuk menghentikan tetapan pemasa mingguan, tekan **MODE**, kemudian tekan **CANCEL**.
- Untuk mengaktifkan tetapan pemasa mingguan terdahulu, tekan **MODE**, kemudian tekan **SET**.

## MENGESAN MASALAH

### Siptom berikut berlaku apabila perkara luarbiasa berlaku semasa operasi.

- Unit terhenti dan operasi LED OFF.
- Penunjuk OFF tidak akan dipaparkan pada paparan alat kawalan jauh.

Apabila perkara luarbiasa berlaku, guna alat kawalan jauh untuk mendapatkan semula kod ralat.

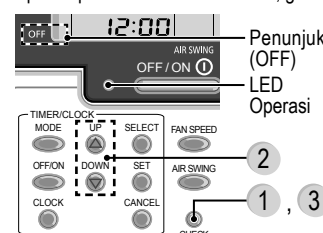

Pastikan operasi LED dalam keadaan OFF.

1. Tekan selama 5 saat.
2. Tekan **UP** atau **DOWN**. Jika kod ralat dan perkara luarbiasa boleh dikenalpasti, operasi LED akan ON secara berterusan, kemudian catitkan kod ralat.
3. Tekan selama 5 saat untuk menamatkan pemeriksaan.
4. Maklumkan kod ralat kepada ejen yang diberi kuasa.

Dicetak di China  
SS0416-0 8

# Panasonic

## 用戶手冊 有線遙控器

中文

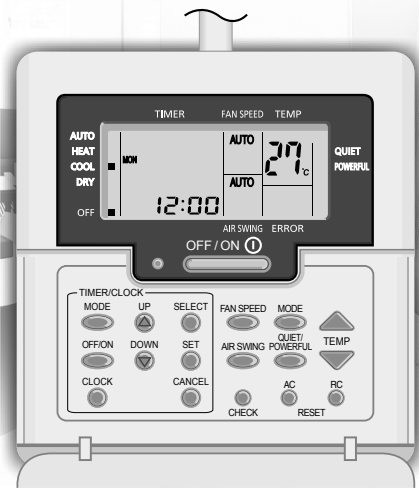

CZ - RD52CP-1

### 目錄

產品概觀	2
遙控器準備	3
操作	4
如何選擇定時功能	5
每日定時操作設置	6
每週定時操作設置	7~8
故障檢修	8

Panasonic Corporation

Web site: <http://www.panasonic.com>

© Panasonic Corporation 2016

## 產品概觀

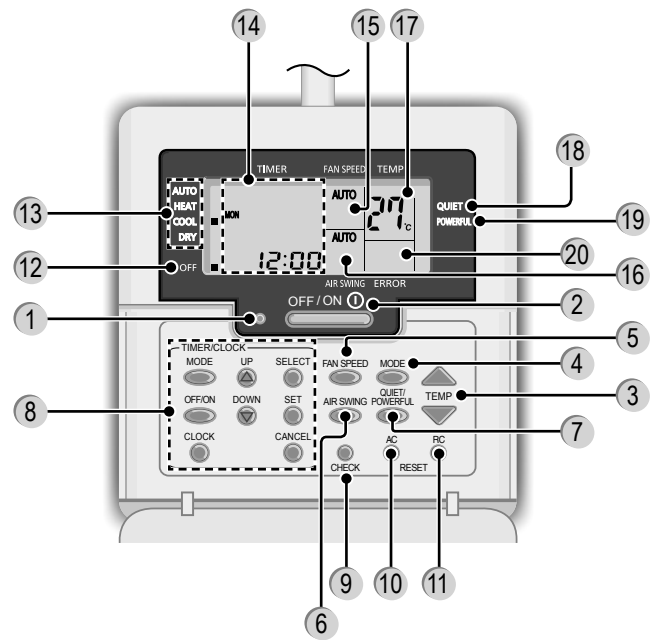

- |                   |              |
|-------------------|--------------|
| ① 運轉發光二極管         | ⑪ 遙控器重設按鈕    |
| ② OFF/ON(關機/開機)按鈕 | ⑫ OFF(關機)指示燈 |
| ③ 溫度設置按鈕          | ⑬ 運轉模式選擇指示燈  |
| ④ 操作模式按鈕          | ⑭ 定時器/時鐘設定顯示 |
| ⑤ 風量速度按鈕          | ⑮ 風量顯示       |
| ⑥ 風向選擇按鈕          | ⑯ 氣流方向設置顯示   |
| ⑦ 安靜/強勁運轉按鈕       | ⑰ 溫度設定顯示     |
| ⑧ 定時設置按鈕組合        | ⑱ 安靜運轉指示燈    |
| ⑨ 檢查按鈕            | ⑲ 強勁運轉指示燈    |
| ⑩ 空調器重設按鈕         | ⑳ 系統故障顯示     |

2

## 遙控器準備

### 設置當前日期和時間

當您首次啟動電源時，或離上次啟動電源隔一段很長時間時，當前的日期和時間需要重新設置。

當前時間成為所有定時器操作的標準時間。

準確地設置當前時間和日期。

例子：當前日期是星期三和當前時間是早上 8:00

#### 1 啟動電源 OFF/ON ①

#### 2 按 CLOCK

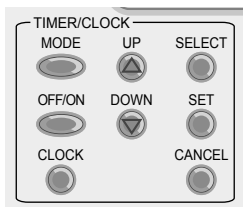

“MON”和“12:00”  
將會閃爍

#### 3 選擇當前日期

按  $\Delta$  或  $\nabla$  以選擇當前日期。(參見以上例子：選擇 WED)

若要確定所選擇的日期，按  $\text{SET}$ 。

#### 4 選擇當前時間

按  $\Delta$  或  $\nabla$  以選擇當前時間。(參見以上例子：選擇 8:00)

若要確定所選擇的時間，按  $\text{SET}$ 。

備註：

- 按  $\Delta$  以增加或  $\nabla$  以減少(間隔 1 分鐘)或按住按鈕以快速更換時間。

- 設置日期或時間時，如果不按  $\Delta$  或  $\nabla$  30秒，或按下  $\text{SET}$ ，即表示確認那一刻的設置，設置將結束。

最終的CLOCK(時鐘)顯示



“:” 將會閃爍

3

## 操作

#### 1 ON(啟動)或OFF(關閉)主機 OFF/ON ①

- 請留意遙控顯示屏上的OFF(關閉)顯示以防本機不正當地啟動/停止。
- 在正常操作下，當本機停止時，OFF(關閉)指示燈將出現在遙控器顯示屏上。

#### 2 設定溫度 TEMP

- 選擇範圍：16°C ~ 30°C。

#### 3 選擇運轉模式 MODE

**AUTO** - 給您方便

• 本機將按照溫度設定、室外和室內溫度選擇運轉模式。

**HEAT** - (無法啟動此功能)

• 當選擇HEAT(製暖)模式時，本機將無法ON/OFF(啟動/關閉)按鈕。

**COOL** - 享受清涼

**DRY** - 為您創造乾爽的環境

• 空調以低速運轉，進行極為柔和的製冷運轉。

• 在柔和乾運轉中，室內風扇以低風量運轉。

• 導風板移動可能不與遙控器顯示屏對準。

#### 4 選擇風量(5 級選擇) FAN SPEED



• 至於自動運轉，室內風扇風量將依據運轉模式自動調節。

#### 5 調節垂直風向(5 級選擇) AIR SWING

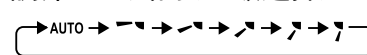

• 保持室內空氣循環。

• 如果AUTO(自動)被設定，導風板將自動向上/下擺動。

• 至於隱藏式型號，AIR SWING(風擺)按鈕無法被使用。風向無法被調節。

#### 6 QUIET → POWERFUL → NORMAL QUIET/POWERFUL

**QUIET** - 享受安靜的環境

• 此功能將減低氣流噪音。

**POWERFUL** - 迅速獲取所需溫度

4

## 如何選擇定時功能

- 遙控器上有兩種定時功能模式以供選擇。
- 每日定時器
  - 每週定時器
- 每日定時器和周定時器無法同時設定。  
- 選擇其中一個您認為便利的定時器操作。

### 如何改變顯示

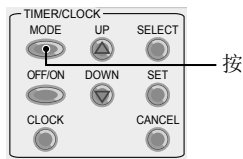

- 按一次將顯示從時鐘換成定時操作，或以相反步驟改變。
- 按超過 4 秒將顯示從每日定時操作換成每週定時操作，或以相反步驟改變。

### 每日定時器顯示

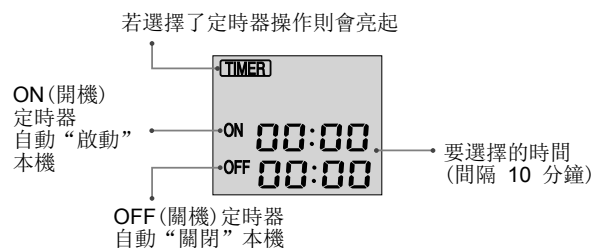

### 每週定時器顯示

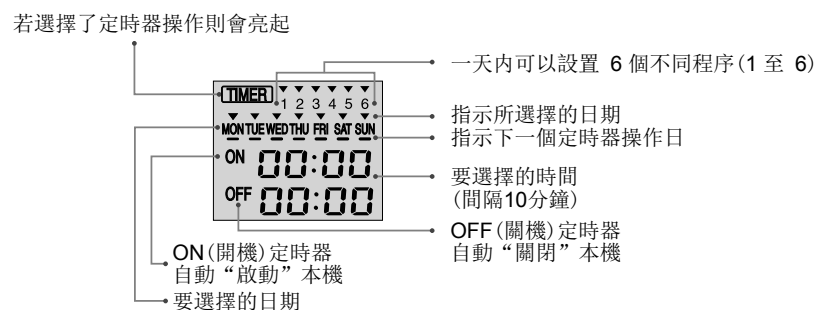

5

## 每日定時操作設置

### 如何設置每日定時操作

- 您可以只設置ON(啟動)定時器或只設置OFF(關閉)定時器，或在同一天設置ON(啟動)和OFF(關閉)定時器。

#### 1 改變顯示

按定時器 MODE 將顯示換成每日定時操作。

#### 2 按定時器 OFF/ON 選擇ON(開機)或OFF(關機)定時器。

例如：要在 9:00 ON(啟動)本機

按定時器 OFF/ON 選擇ON(開機)定時器。

按 UP 或 DOWN 選擇所要的時間，然後按 SET 確定所選擇的時間。

或按 CANCEL 若您不要任何啟動定時設置。

例如：要在 18:30 OFF(關閉)本機

按定時器 OFF/ON 選擇OFF(關機)定時器。

按 UP 或 DOWN 選擇所要的時間，然後按 SET 確定所選擇的時間。

或按 CANCEL 若您不要任何關閉定時設置。

備註：

- 當設定了定時開機時，為了在您設定的時間內達到您所設定的溫度，空調器會在設定的時間提前運轉。
- 定時預約機能將依據遙控器所設定的時間操作，並且一旦被設定後會每天重複操作。至於時鐘設定，請參閱遙控器的準備。
- 最接近當前時間的定時器將先啟用。
- 如果手動取消定時器，您可按 SET 以復歸之前的設定。

每日定時器的最終顯示：

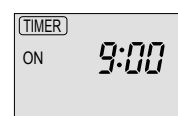

只有ON(啟動) 定時器被選擇。 本機自動在早上 9:00 ON(啟動)。

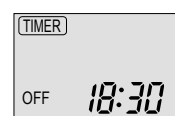

只有OFF(關閉) 定時器被選擇。 本機自動在下午 18:30 OFF(關閉)。

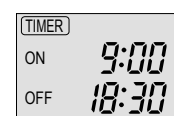

ON(啟動)和OFF(關閉) 定時器同時被選擇。

6

## 每週定時操作設置

### 如何設置每週定時器

- 您可以設置一周內每一天(週一至週日)，6 個程序的定時器。
- ON(啟動)定時器可以和您所需的溫度一起設置，這個溫度將連續被使用。
- 相同定時器程式無法設定在同一天。
- 您也可以選擇用同一個定時器來設定集體日期。
- 在任何一天內可設定 6 個程序以幫助您省電。

#### 日期和定時器設置方法

1. 按定時器 MODE 4 秒將顯示換成每週定時操作。



2. 按定時器 UP 或 DOWN 選擇需要的日期。
3. 按 SELECT 確認您的選擇。
4. “1”會閃爍，按 SELECT 設定程序 1。
5. 按定時器 OFF/ON 選擇組ON(開機)或OFF(關機)定時器。
6. 按定時器 UP 或 DOWN 選擇需要的時間。

如果您要在設定定時器時同時設定所要的溫度，按 TEMP 選擇所要的溫度。

7. 按 SET 確認程序 1。被選取的日期會以 ▼ 顯示。
- 2 秒鐘後，顯示會移到下一個程序。重複步驟 4 至 7 以設定程序 2 至 6。
  - 定時器設置時，如果在 30 秒鐘內沒有按下任何按鈕，或如果按下 SET 按鈕，當時的設定會被確認，定時器設置則結束。

#### 查看當前定時器程序

執行以下步驟查看某一天的定時器程序。

1. 按定時器 MODE 進入定時器模式。
2. 按 SELECT 進入日期設定。
3. 按定時器 UP 或 DOWN 直至您需要的日期顯示，按 SELECT 確認您的選擇。
4. 按定時器 UP 或 DOWN 查看設定程序。

#### 修改當前定時器程序或新增新的定時器程序

1. 按定時器 MODE 進入定時器模式。
2. 按 SELECT 進入日期設定。
3. 按定時器 UP 或 DOWN 直至您需要的日期顯示。
4. 執行“日期和定時器設置方法”的步驟 4 至 7 以修改現有的定時器程序，或增加任何定時器程序。

7

### 取消當前定時器程序

執行以下步驟取消某一天的定時器程序。

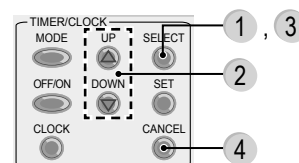

1. 按 SELECT 進入日期。
  2. 按定時器 UP 或 DOWN 直至您需要的日期顯示。
  3. 按 SELECT 進入程序設置。
  4. 按定時器 UP 或 DOWN 直至您需要的日期顯示。
- 按 CANCEL 取消程序，▼ 會消失。

例如，如果您要設置：

- A - 星期一至星期五：本機以20°C(程序 1)ON(啟動)于 9:00 及OFF(關閉)于 18:30 (程序 2)。
- B - 只是星期三：增加定時器以OFF(關閉)本機于 12:30 (程序 3)和ON(啟動)本機于 13:30 (程序 4)。

#### ■ 若要設置 A (星期一至星期五 - 集體日期設置)

- 要設置時間，請參考第 7 頁的“日期和定時器設置方法”步驟 1 至 7。
- 程序 1 - 選擇ON(啟動)，設置所需的時間為 9:00 和所需的溫度至20°C。
- 程序 2 - 選擇OFF(關閉)，並設置所需的時間為 18:30。
- 程序 3-6 - 不設置定時器程序，按 MODE 或等待 30 秒以退出每週定時器。

#### ■ 若要設置 B (週三 - 增加新的定時器程序)

1. 按定時器 MODE 進入定時器模式。
2. 按定時器 SELECT 進入日期設定。
3. 按定時器 UP 或 DOWN 直到選中“WED”(星期三)，按 SELECT 以確定您的選擇。
4. 執行“日期和定時器設置方法”步驟 4 至 7 以增加程序 3 和程序 4。

備註：設置比較接近當前時間和日期的定時將會先被啟動。

#### 禁用和啟用每週定時器

- 若要禁用每週定時器設置，按 MODE，然後按 CANCEL。
- 若要啟用以前的每週定時器設置，按 MODE，然後按 SET。

## 故障檢修

在操作過程中發生異常會出現以下狀況。

- 本機停止，運轉發光二極管指示燈熄滅。
  - OFF(關閉)指示燈沒有出現在遙控器顯示屏上。
- 發生異常時，可使用遙控器來檢索故障代碼。

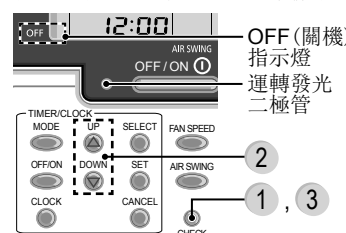

請確保運轉發光二極管指示燈處於OFF(關閉)狀態。

1. 按下 5 秒。
2. 按 UP 或 DOWN。如果故障代碼和異常可被鑑定，運轉發光二極管將持續亮起，然後記下故障代碼。
3. 按下 5 秒即可退出故障診斷模式。
4. 把故障代碼告知授權經銷商。

中國印刷  
SS0416-0 8