

đơn vị: mm

①	Cửa gió hồi
②	Cửa gió cấp
③	Đường ống gas (ống lỏng) $\varnothing 6.35$ (loe ống)
④	Đường ống gas (ống hơi) $\varnothing 12.7$ (loe ống)
⑤	Cửa nối ống nước ngưng VP25 ($\varnothing 32$)
⑥	Cửa đấu điện nguồn
⑦	Tai treo máy (4-11 x 26)
⑧	Cửa cấp gió tươi ($\varnothing 80$)

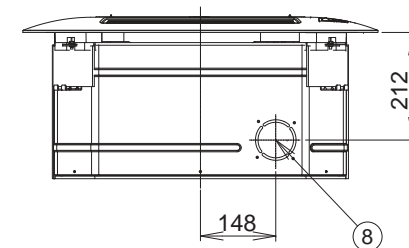

CHI TIẾT A

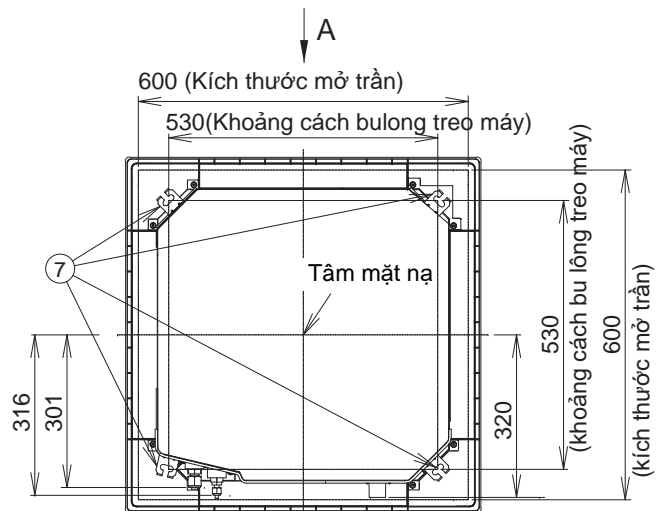
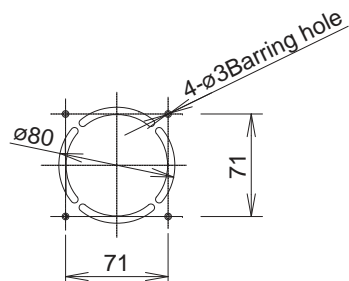
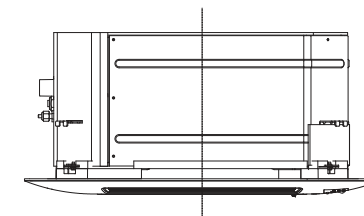
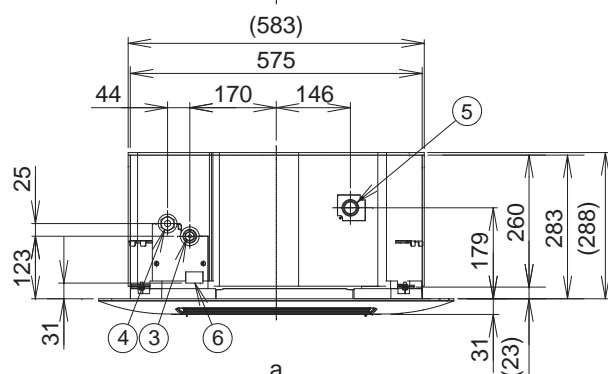
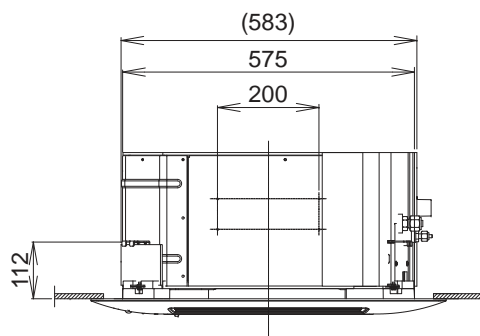

Kích thước cổng cấp gió tươi (mua trên thị trường)

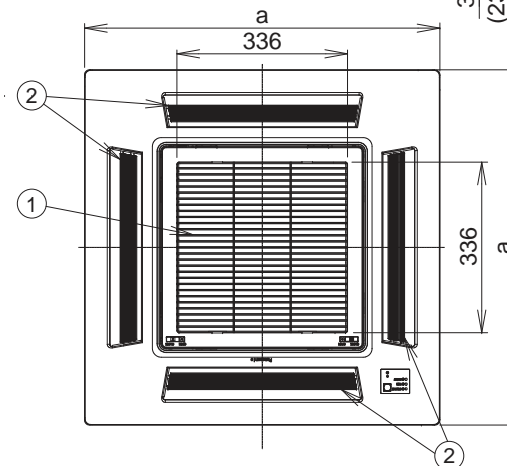

	a
CZ-KPY3A	700
CZ-KPY3B	625

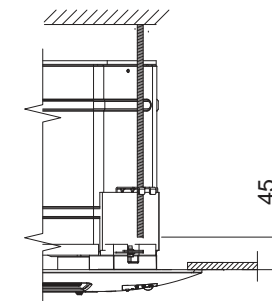

Điều chỉnh chiều dài bu-lông treo sao cho khoảng cách từ bề mặt trần đến đáy máy tối thiểu 45mm, như minh họa trong hình bên phải. Nếu bu lông treo quá dài sẽ tiếp xúc với tấm trần và không thể lắp đặt thiết bị.